

Montageanleitung Seitlicher Kennzeichenhalter Harley-Davidson® Softtail (bis 2007)

Lieferumfang:

- 1 Seitlicher Kennzeichenhalter
- 1 Distanzscheibe
- 2 Schrauben mit Scheiben und Hutmuttern
- 1 Kennzeichenträgerplatte
- 4 Kabelbinder

Montage:

Lösen Sie die Riemenspannschraube auf der linken Fahrzeugseite.

Entfernen Sie die Mutter der Hinterradachse und ziehen Sie die Achsspannplatte von der Hinterachse ab.

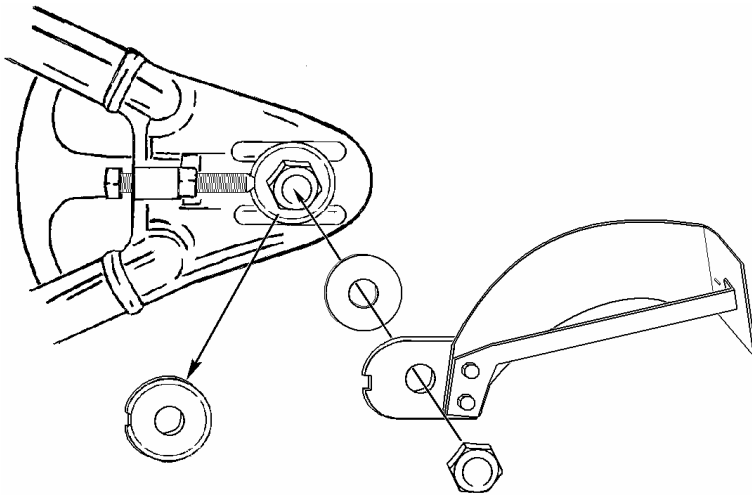

Ersetzen Sie die Achsspannplatte durch den Kennzeichenträger mit Strebe (Bild), legen Sie dabei die Distanzscheibe unter. Stellen Sie die korrekte Riemenspannung wieder ein.

Bringen Sie die Hinterachsmutter wieder an (Anzugsmoment: 81-88Nm).

Befestigen Sie die Kennzeichenplatte und das Kennzeichen am Träger, achten Sie dabei auf ausreichenden Abstand zum Reifen und zum Heckteil!

Achten Sie darauf, dass das Kennzeichen der Richtlinie 92/94/EG (siehe Bild) entsprechend positioniert ist!

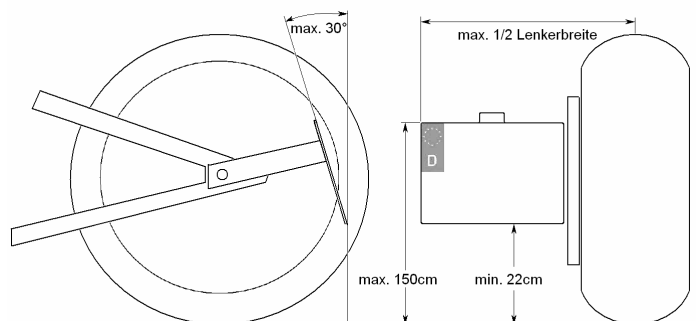

Montieren Sie die Kennzeichenbeleuchtung und schliessen Sie diese an das Bordnetz an.

Verlegen Sie das Kabel so, dass es nicht in Kontakt mit dem Hinterrad und dem Antriebsriemen kommen kann und fixieren Sie es mit den Kabelbindern!

Bei der in die Rückleuchte integrierten Kennzeichenbeleuchtung muss das Leuchtmittel entfernt oder die Lichtaustrittsöffnung mit einer lichtundurchlässigen Folie abgeklebt werden!

Überprüfen Sie alle Schrauben auf festen Sitz.

Das Thunderbike-Team wünscht viel Vergnügen.