

Montageanleitung Seitlicher Kennzeichenhalter Yamaha XV535

Lieferumfang:

- 1 Seitlicher Kennzeichenhalter
- 2 Schrauben mit Scheiben und Hutmuttern
- 1 Sicherungssplint
- 1 Kennzeichenträgerplatte
- 4 Kabelbinder

Montage:

Entfernen Sie die untere Mutter des linken Stoßdämpfers und die Mutter der Hinterradachse. Der Stoßdämpfer muss nicht demontiert werden.

Schieben Sie den Kennzeichenträger mit der Strebe auf den Stoßdämpferbolzen und auf die Hinterradachse (siehe Bild).

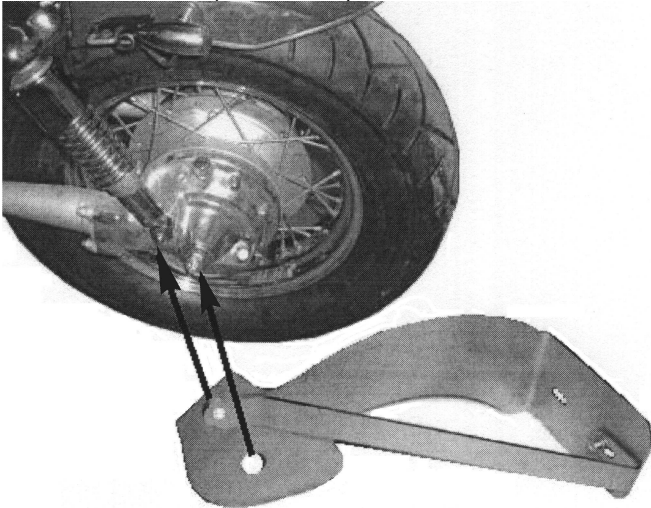

Bringen Sie Mutter des Stoßdämpfers wieder an (Anzugsmoment: 30Nm).

Montieren Sie die Mutter auf der Hinterradachse (Anzugsmoment: 105Nm) und sichern Sie diese mit dem neuen Splint!

Befestigen Sie die Kennzeichenplatte und das Kennzeichen am Träger, achten Sie dabei auf ausreichenden Abstand zum Reifen und zum Heckteil!

Achten Sie darauf, dass das Kennzeichen der Richtlinie 92/94/EG (siehe Bild) entsprechend positioniert ist!

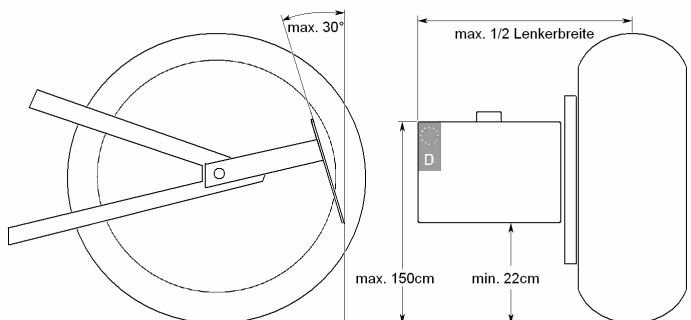

Montieren Sie die Kennzeichenbeleuchtung und schliessen Sie diese an das Bordnetz an.

Verlegen Sie das Kabel so, dass es nicht in Kontakt mit dem Hinterrad kommen kann und befestigen Sie es mit den Kabelbindern!

Bei der in die Rückleuchte integrierten Kennzeichenbeleuchtung muss das Leuchtmittel entfernt oder die Lichtaustrittsöffnung mit einer lichtundurchlässigen Folie abgeklebt werden!

Überprüfen Sie alle Schrauben auf festen Sitz!

Das Thunderbike-Team wünscht viel Vergnügen.