

## Montageanleitung Seitlicher Kennzeichenhalter Harley-Davidson<sup>®</sup> Sportster 883/1200 (Bj. 2000-2003)

### Lieferumfang:

- 1 Seitlicher Kennzeichenhalter
- 2 Schrauben mit Scheiben und Hutmuttern
- 1 Kennzeichenträgerplatte
- 4 Kabelbinder

**Montage:** Bocken Sie das Fahrzeug so auf, dass das Hinterrad entlastet wird.

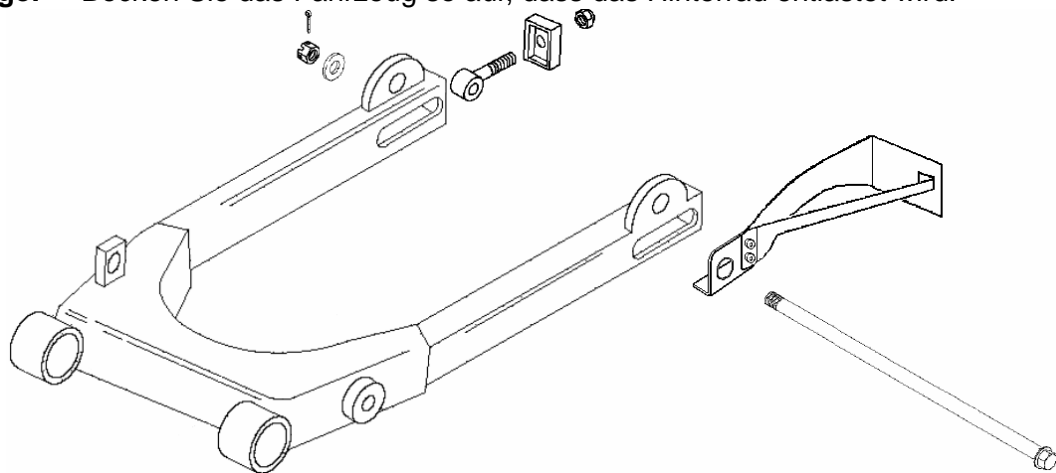

Lockern Sie die Muttern der Riemenspanner. Entfernen Sie den Splint von der Achsmutter und lösen Sie diese. Ziehen Sie die Achse heraus.

Legen Sie den Winkel des Kennzeichenhalters an der Schwinge an und setzen Sie die Achse wieder ein. Falls sich die Achsmutter nicht mehr weit genug aufschrauben lässt, stecken Sie die Achse von rechts in die Schwinge und lassen Sie die Scheibe unter der Achsmutter entfallen. Stellen Sie die korrekte Riemenspannung ein und montieren Sie die Achsmutter mit dem vorgeschriebenen Anzugsmoment (81-88Nm).

Befestigen Sie die Kennzeichenplatte und das Kennzeichen am Träger, achten Sie dabei auf ausreichenden Abstand zum Reifen und zum Heckteil!

Achten Sie darauf, dass das Kennzeichen der Richtlinie 92/94/EG (siehe Bild) entsprechend positioniert ist!

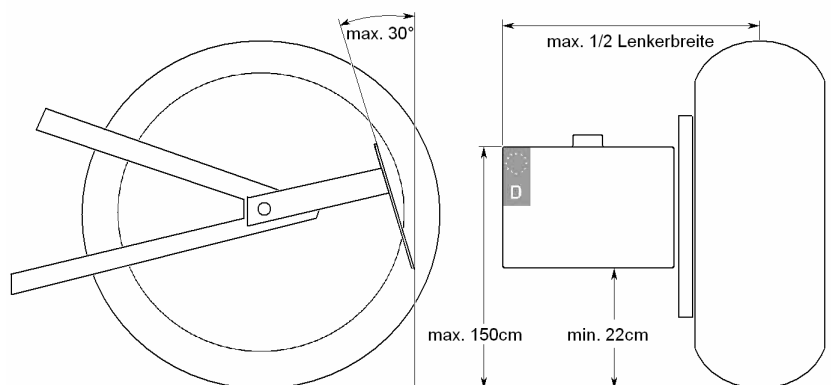

Montieren Sie die Kennzeichenbeleuchtung und schließen Sie diese an das Bordnetz an. Verlegen Sie das Kabel so, dass es nicht in Kontakt mit dem Hinterrad oder dem Antriebsriemen kommen kann und befestigen Sie es mit den Kabelbindern!

Bei der in die Rückleuchte integrierten Kennzeichenbeleuchtung muss das Leuchtmittel entfernt oder die Lichtaustrittsöffnung mit einer lichtundurchlässigen Folie abgeklebt werden!

Überprüfen Sie alle Schrauben auf festen Sitz.

Das Thunderbike-Team wünscht viel Vergnügen.