

Montageanleitung



Suzuki SV 1000 S '03-

Vor Beginn der Arbeiten empfiehlt es sich die im beiliegenden Teilegutachten befindlichen Tipps und Hinweise sorgfältig durch zu lesen.

- Gabelbrücke, Lenkerstummel, Griffarmaturen gemäß Werkstatthanleitung entfernen.
- Zündschloss von der demontierten originalen Gabelbrücke mit Spezialwerkzeug oder durch Ausbohren der Befestigungsschrauben entfernen.
- Das Zündschloss mit beiliegenden Distanzrollen und Schrauben M8 x 50 mit 18-21 Nm an der Gabelbrücke befestigen und Schraubenköpfe ausbohren (Diebstahlsicherung). Anschließend ABM-Gabelbrücke aufsetzen und mit Hilfe der originalen Mutter, Scheibe (Drehmoment nach Herstellerangaben, siehe Werkstatthandbuch) und 2 x M8 x 20 Klemmschrauben mit 18-21 Nm befestigen.
- Lenker und Griffarmaturen provisorisch vormontieren.
- Leitungen, Elektrik und Züge gemäß beiliegendem Montagehinweis verlegen. Zum richtigen Verlegen der Gaszüge bzw. der elektrischen Zuleitungen den Tank, die Airbox komplett demontieren und die Züge neu verlegen. Die Steckereinheit am Steuerkopf innen lösen und hinter dem Rahmen hervorheben, so dass genügend Kabellänge entsteht. Nach der Endmontage die Freigängigkeit aller Leitungen und Züge kontrollieren und durch Kabelbinder nur so fixieren, dass deren Freigängigkeit weiterhin erhalten bleibt und sie bei vollem Lenkeinschlag nicht geknickt werden.
Tip: Auf Wunsch können wir die originalen Züge auch verlängern. Dazu müssen die originalen Züge mit Maßangabe an uns eingeschickt werden, Kosten pro Zug ca. 20,- € inkl. MwSt.
- Verlängerte Stahlflexbremsleitungen und Kupplungsleitung entsprechend den Montagehinweisen des Herstellers verlegen (siehe Teile-Gutachten bzw. Montagehinweise der Leitungen).
- Den Bremsflüssigkeitsbehälter mit Hilfe des mitgelieferten Halters (Gewindebolzen) wie folgt befestigen. Den Gewindebolzen anstelle der oberen Schraube des Klemmstücks der Bremsarmatur eindrehen. Anschließend mit der Distanzmutter die Bremsarmatur befestigen. Danach den Behälter auf den Bolzen aufstecken und mit der Stopmutter, U-Scheibe befestigen. Der originale Verbindungsschlauch wird durch den beiliegenden Schlauch ersetzt.
- Bei der entgeltlichen Fixierung des Lenkers und der Armaturen darauf achten, dass bei Volleinschlag nirgendwo etwas anstößt. Zur entgeltlichen Montage der Bedienelemente ist es notwendig Löcher für die Zentrierstifte zu bohren. Dazu die Bedienelemente ausrichten und die Stelle der Zentrierstifte anzeichnen. Anschließend die markierte Stelle ankörnen und mit einer Bohrung (Durchmesser und Tiefe entsprechen dem Zentrierstift) versehen.
- Alle demontierten Teile wieder gemäß Angaben aus dem Werkstatthandbuch montieren.



Montagehinweis



Modell: SU SV 1000 S	Baujahr: 2003-
Typ: WVBX	Kennz.: SV1B

Zuordnung der Bremsleitungen für Superbike	
Handbremszylinder-Bremssattel rechts	lange Leitung
Bremssattel rechts-Bremssattel links	kurze Leitung

Gaszug: original	Chokezug: keiner
Kupplungszug: keiner	Kuppl.-leitung: Stahlflex

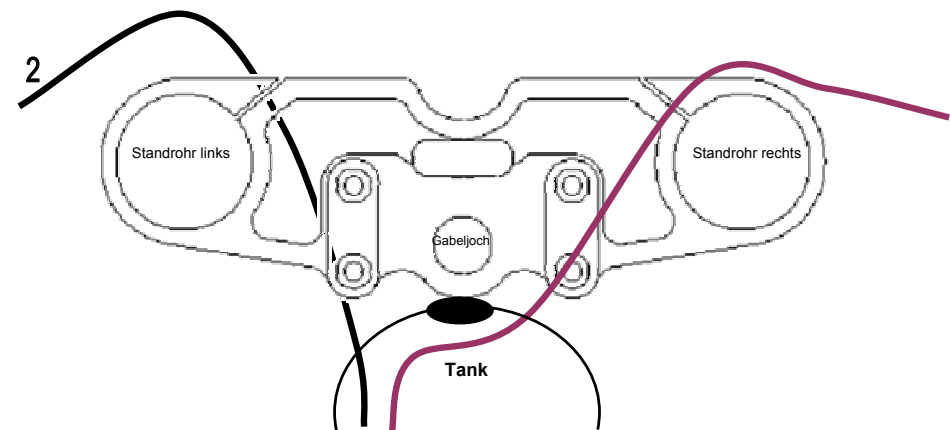

- 1 Gaszüge
- 2 Kupplungsleitung Stahlflex

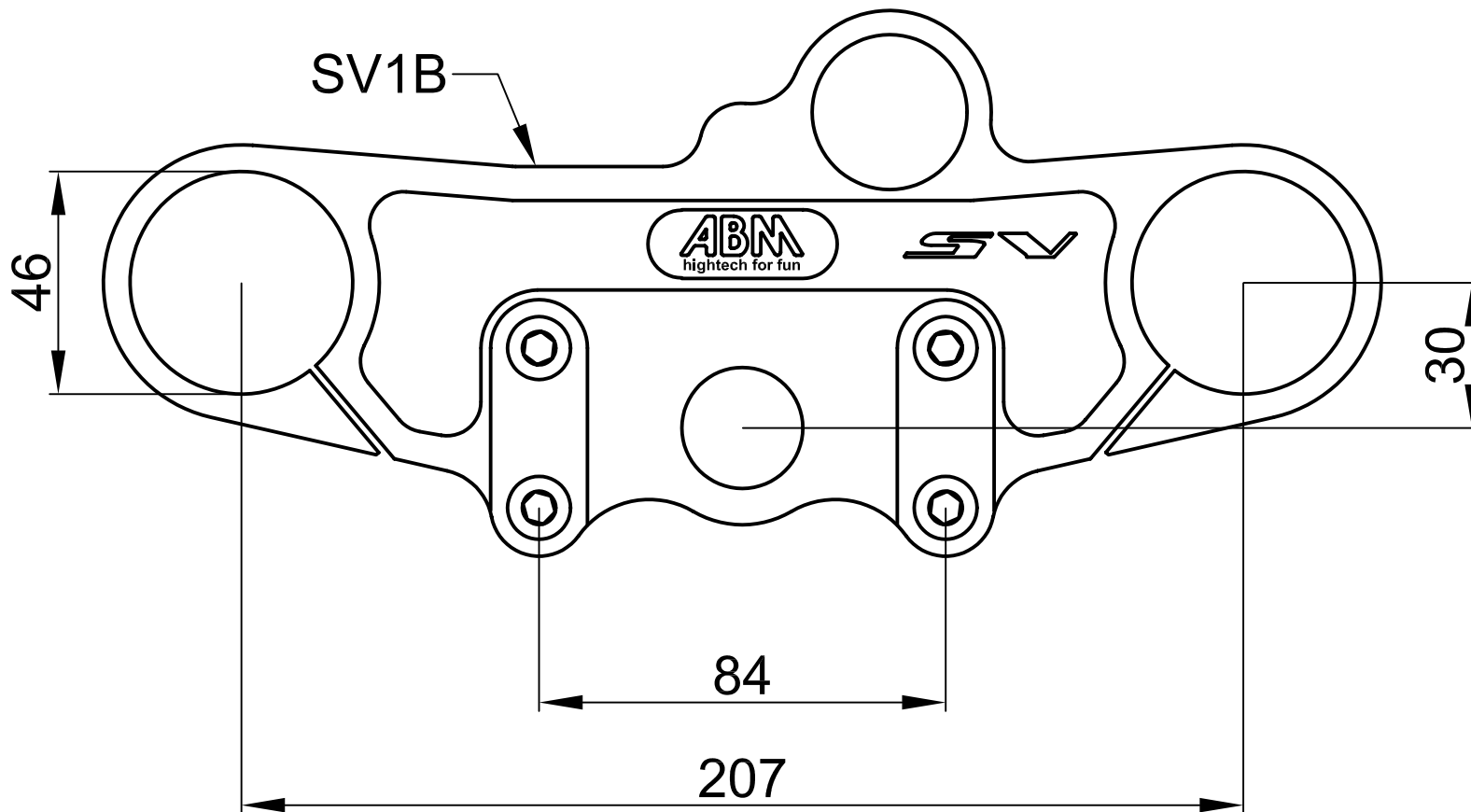

Erstellt/ geprüft:	J. Mehlhorn	ABM Fahrzeugtechnik GmbH	Dicke der Grundplatte 20 mm Maßstab %
Datum:	20.05.03	Urheberrecht nach DIN 34, Absatz 2.1 wird beansprucht!	Bezeichnung/Typ Gabelbrücke SV1B