



Kawasaki Z 1000
Baujahr 2008-2009
Art.-Nr.: 670.296 schwarz

Kawasaki Z 750R
ab Baujahr 2011
Art.-Nr.: 670.262 schwarz

Kawasaki Z 1000
Baujahr 2008-2009
Art.-Nr.: 4002.033.301 schwarz

Kawasaki Z 750R
ab Baujahr 2011
Art.-Nr.: 4002.042.301 schwarz

Montage

Der Bausatz umfaßt die folgenden Teile:

Stück	Bestellnr.	Bezeichnung	Stück	Bestellnr.	Bezeichnung
1	700007487	Gepäckplatte	4	275.001	Gummipuffer
1	700007488	Befestigungsplatte	4	150.799	selbstsichernde Muttern M6
2	151.169	Senkschraube M6x40	4	151.283	Verschlußstopfen Ø8 mm
2	151.102	Senkschraube M6x25	1	330.302	Logo Hepco & Becker ø30mm
			1	330.301	Logo Krauser ø30mm



Anzugsmomente des Motorradherstellers beachten!
Nach der Montage alle Verschraubungen auf festen Sitz kontrollieren!
Bitte beachten Sie unsere beigefügten Serviceinformationen.



Hepco & Becker GmbH
An der Steinmauer 6
D-66955 Pirmasens
Tel.: 06331 - 1453 - 100
Fax: 06331 - 1453 - 120
eMail: vertrieb@hepco-becker.de
www.hepco-becker.de



Krauser GmbH
An der Steinmauer 6
D-66955 Pirmasens
Tel.: 06331 - 1453 - 250
Fax: 06331 - 1453 - 260
eMail: vertrieb@krauser.de
www.krauser.de



Kawasaki Z 1000
Baujahr 2008-2009
Art.-Nr.: 670.296 schwarz

Kawasaki Z 750R
ab Baujahr 2011
Art.-Nr.: 670.262 schwarz

Kawasaki Z 1000
Baujahr 2008-2009
Art.-Nr.: 4002.033.301 schwarz

Kawasaki Z 750R
ab Baujahr 2011
Art.-Nr.: 4002.042.301 schwarz

Montage

Montage des Sportracks:

Die 4 x Gummidämpfer in ihre dafür vorgesehenen Bohrungen stecken.

Die Befestigungsplatte wird, wie in der Abbildung dargestellt, mit der Gepäckplatte verschraubt.

Dazu werden vorne ① 2 x Senkschrauben M6 x 25 und 2 x selbstsichernde Muttern hinten ② 2 x Senkschrauben M6 x 40 und 2 x selbstsichernde Muttern verwendet.

Die 4 nicht benutzten Bohrungen mit Verschlußstopfen verschließen.

Die Befestigung des SPORTRACKS am Motorrad erfolgt in der gleichen Weise wie beim Soziussitz. Bitte vor dem Fahren den festen Sitz des SPORTRACKS im Schloss kontrollieren.

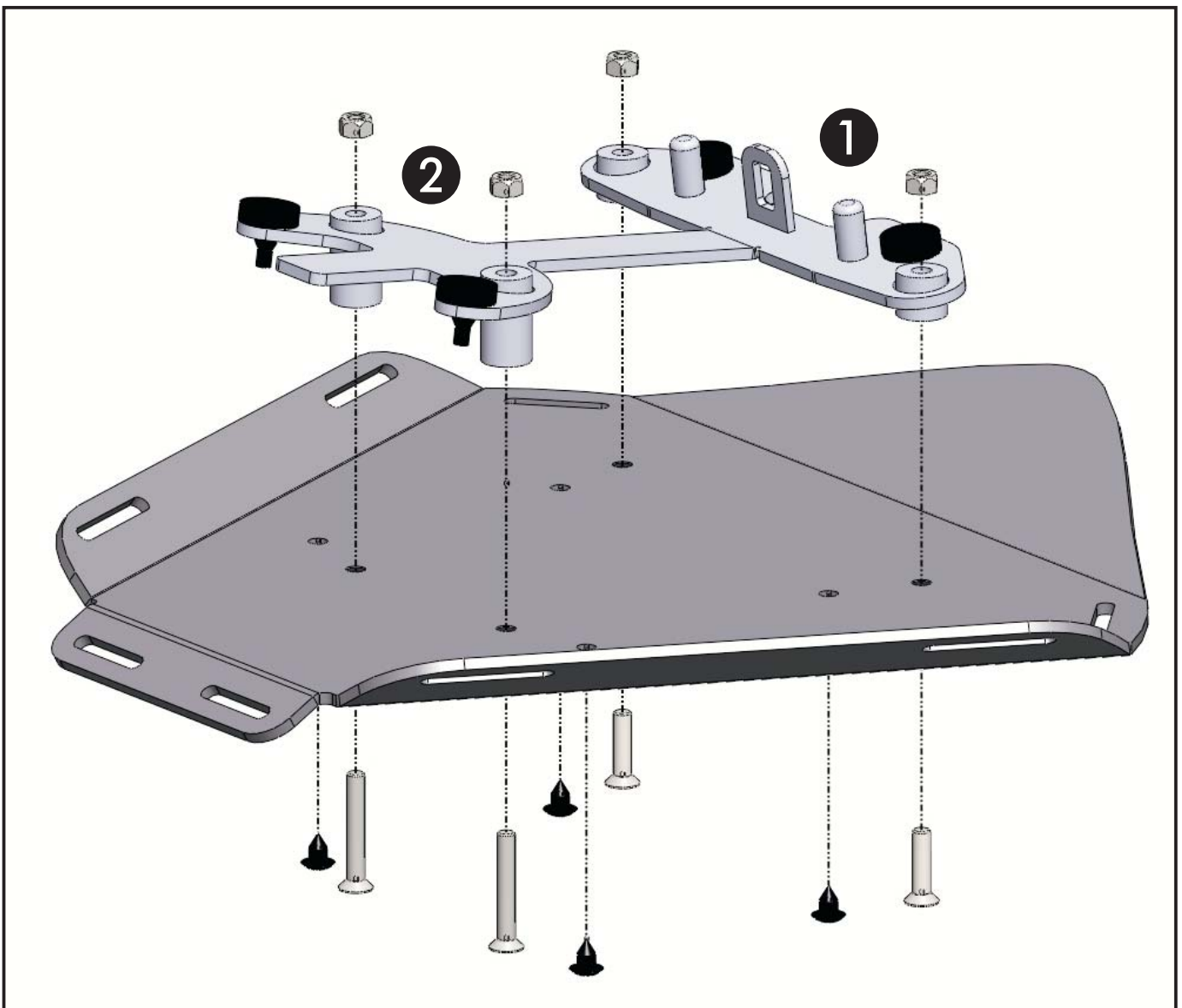



Kawasaki Z 1000
date of manufacture 2008-2009
Item.-No.: 670.296 black

Kawasaki Z 750 R
from date of manufacture 2011
Item.-No.: 670.262 black

Kawasaki Z 1000
date of manufacture 2008-2009
Item.-No.: 4002.033.301 black

Kawasaki Z 750 R
from date of manufacture 2011
Item.-No.: 4002.042.301 black

Assembling instructions

The kit includes the following parts:

Quant	item no.	description	Quant	item no.	description
1	700007487	sportrack plate	4	275.001	rubber
1	700007488	detend plate	4	150.799	self lock nuts M6
2	151.169	countersunk head screw M6x40	4	151.283	plastic plug Ø8 mm
2	151.102	countersunk head screw M6x25	1	330.302	emblem Hepco & Becker ø30mm
			1	330.301	emblem Krauser ø30mm



Control all screw connections after the assembling for tightness!
Please notice our enclosed service information.



Hepco & Becker GmbH
An der Steinmauer 6
D-66955 Pirmasens
Tel.: +49 6331 - 1453 - 100
Fax: +49 6331 - 1453 - 120
eMail: vertrieb@hepco-becker.de
www.hepco-becker.de



Krauser GmbH
An der Steinmauer 6
D-66955 Pirmasens
Tel.: +49 6331 - 1453 - 250
Fax: +49 6331 - 1453 - 260
eMail: vertrieb@krauser.de
www.krauser.de



Kawasaki Z 1000
date of manufacture 2008-2009
Item.-No.: 670.296 black

Kawasaki Z 750 R
from date of manufacture 2011
Item.-No.: 670.262 black

Kawasaki Z 1000
date of manufacture 2008-2009
Item.-No.: 4002.033.301 black

Kawasaki Z 750 R
from date of manufacture 2011
Item.-No.: 4002.042.301 black

Assembling instructions

Fastening of the Sportrack:

Stick the rubbers into the borings of the detent plate.

The detent plate will be fixed at the sportrack plate.

Front ① use countersunk head screw M6 x 25 with self lock nuts M6.

Rear ② use countersunk head screw M6 x 40 with self lock nuts M6.

Seal up the 4 holes not in use with sealing plugs.

Fixing the SPORTRACK onto the motorbike is the same as fixing a pillion seat.

Please check that the SPORTRACK is securely fitted before driving.

