

Kofferträger
HONDA CBF 1000

Artikel-Nr.:
4001.034.111 schwarz

KRAUSER[®]
MOTORRADGEPÄCKSYSTEME ■ BIKE BAGS



Montageanleitung

Der Bausatz umfaßt die folgenden Teile:

Stück	Bestellnr.	Bezeichnung	Stück	Bestellnr.	Bezeichnung
1	701.087	Kofferträger, links	8	150.803	Tensilockmutter M 8
1	701.088	Kofferträger, rechts	4	150.747	Flanschkopfschraube M 8 x 35
1	701.250	Versteifungsbügel	2	150.799	selbstsichernde Muttern M 6
1	701.303	Adapterlasche vorne links lock it	4	150.748	Flanschkopfschraube M 8 x 40
1	701.304	Adapterlasche vorne rechts lock it	4	150.705	Aludistanz ø18 x ø9 x 22 mm
1	701.247	Adapterwinkel oben links lock it	2	150.533	Trägerteil K-Wing
1	701.248	Adapterwinkel oben rechts lock it	2	330.300	Schriftzug „KRAUSER“
2	150.969	Linsenkopfschraube M 8 x 60	4	270.102	Kunststoffstopfen ø16 mm für Wing
2	150.714	Linsenkopfschrauben M 6 x 40	2	270.103	Oval - Kunststoffstopfen 30 x 15
4	150.792	Inbusschraube M 8 x 70	4	151.070	Lock-it Systemschraube
4	150.810	U-Scheibe ø8,4 mm	4	151.071	Lock-it Sicherungsscheibe
4	150.809	U-Scheiben ø 6,4 mm			
2	150.800	Selbstsichernde Mutter M 8			

Die hinteren Blinker verbleiben in der Originalposition.

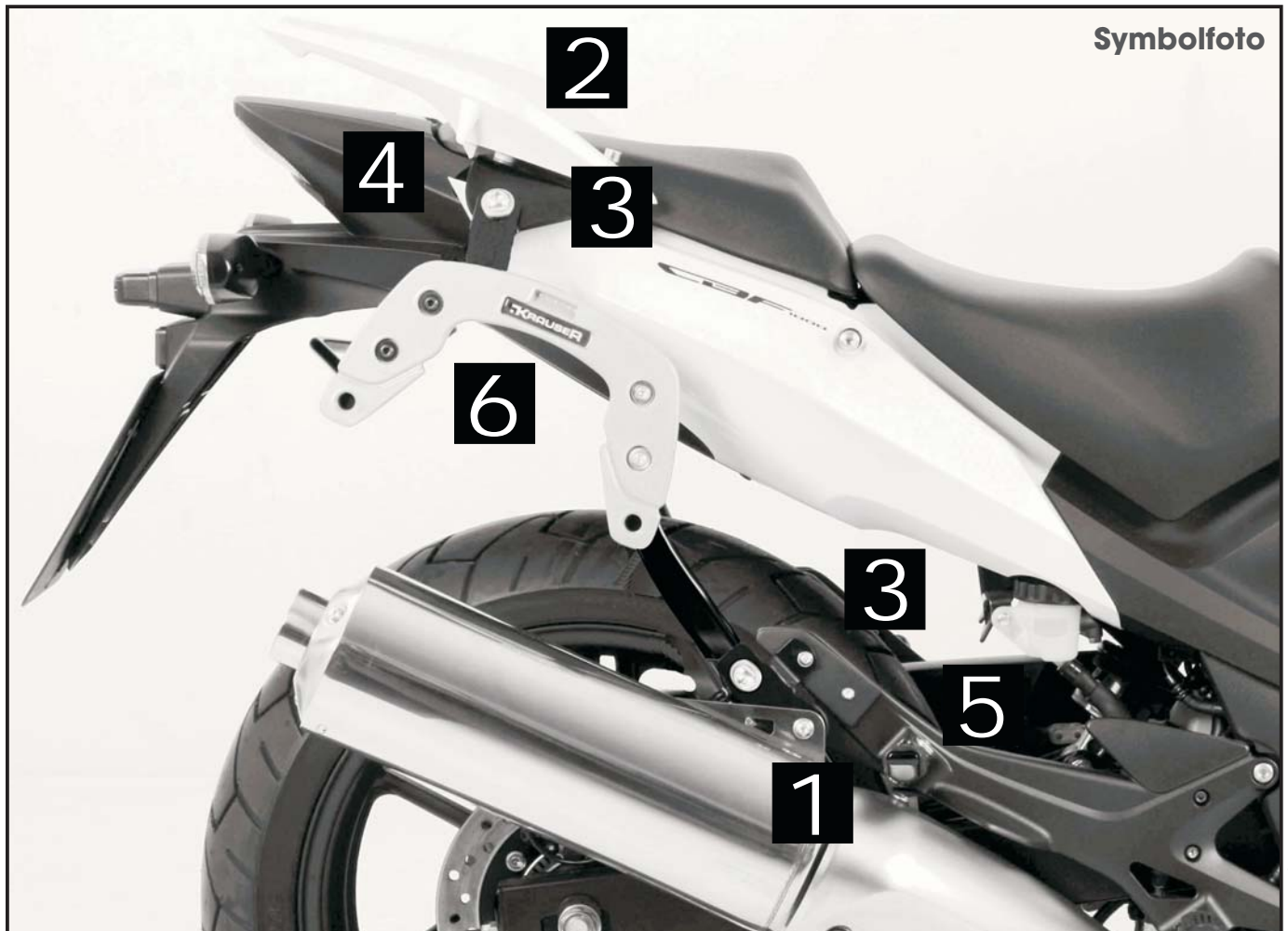

Kofferträger
HONDA CBF 1000

Artikel-Nr.:
4001.034.111 schwarz



Montage

KRAUSER[®]
MOTORRADGEPÄCKSYSTEME ■ BIKE BAGS

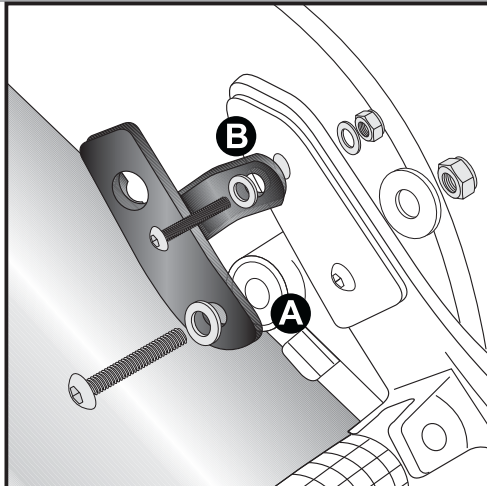

1

Befestigung der Adapterlaschen lock it vorne links und rechts:

A Die Verschraubung erfolgt außen an der Auspufftopaufhängung mit den Linsenkopfschrauben \varnothing M 8 x 60 nebst U-Scheiben \varnothing 8,4 und selbstsichernden Muttern M 8. Die Originalkaroseriescheiben werden weiterverwendet.

B Eine zusätzliche Befestigung erfolgt an der Verschraubung des Vibrationsdämpfers mit Linsenkopfschrauben M 6 x 40 nebst U-Scheiben \varnothing 6,4 und selbstsichernden Muttern M 6.

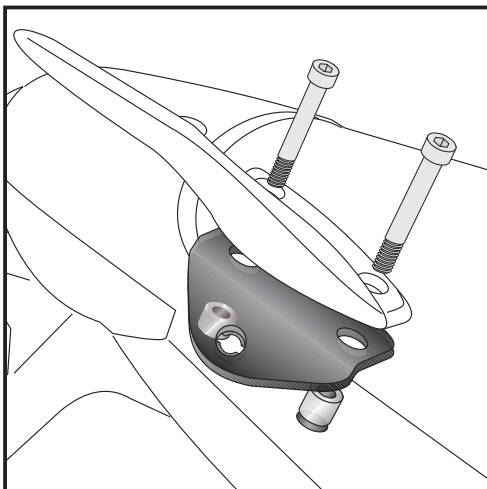
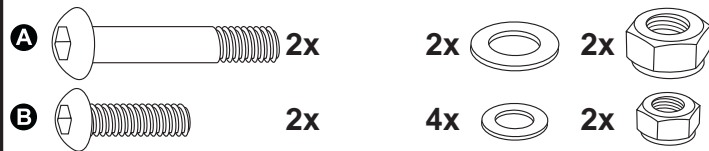

2

Befestigung der Adapterwinkel lock it links und rechts:

Die Original - Haltegriffe demontieren.

In die frei gewordenen Bohrungen die Aludistanzen \varnothing 18 x \varnothing 9 x 22 mm einsetzen.

Darüber die Adapterwinkel links und rechts sowie die Original - Haltegriffe fügen und mit den Inbusschrauben M 8 x 70 verschrauben.

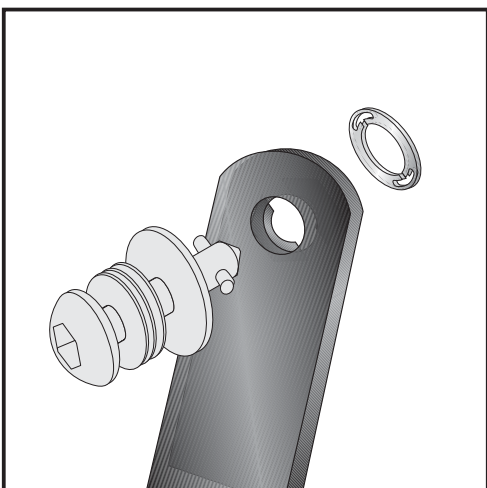

3

Montage der Lock it System-Schrauben:

An den Kofferträgern links / rechts werden die Lock it System-Schrauben an den Befestigungslaschen mittels der Sicherungsscheibe montiert. Die Scheiben und Lock it System-Schrauben verbleiben bei Demontage an den Befestigungspunkten der Kofferträger.

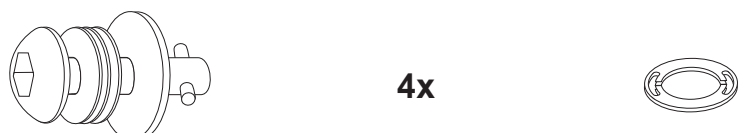

Kofferträger
HONDA CBF 1000

Artikel-Nr.:
4001.034.111 schwarz



Montage

KRAUSER[®]
MOTORRADGEPÄCKSYSTEME ■ BIKE BAGS

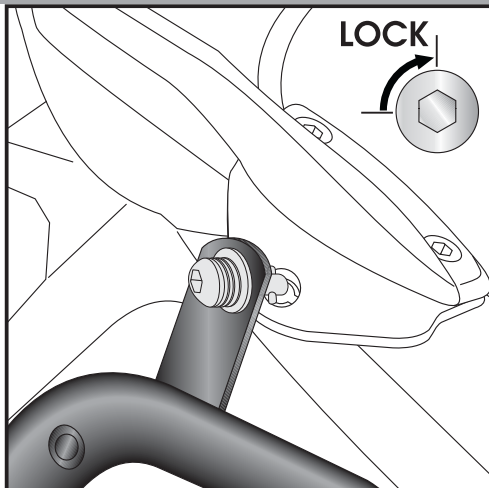

4

Montage der Kofferträger oben:

Die so vorbereiteten Kofferträger werden an den Adapterwinkeln mittels der Lock it System-Schrauben befestigt.

ACHTUNG:

Lock it System-Schrauben nicht überdrehen !
Langsam drehen (Viertelumdrehung) bis die Schraube fühlbar einrastet und am Anschlag anliegt.

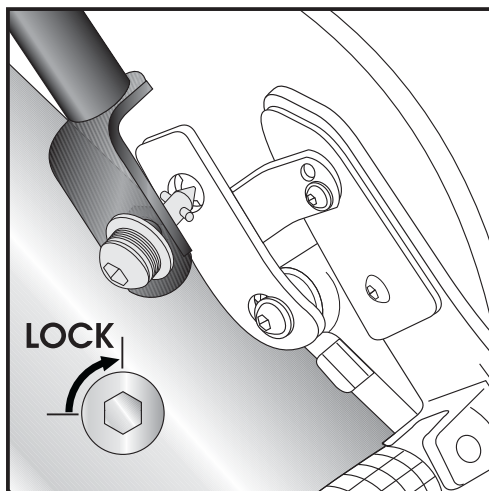

5

Montage der Kofferträger unten:

Die so vorbereiteten Kofferträger werden an der Adapterlasche mittels der Lock it System-Schrauben befestigt.

ACHTUNG:

Lock it System-Schrauben nicht überdrehen !
Langsam drehen (Viertelumdrehung) bis die Schraube fühlbar einrastet und am Anschlag anliegt.

Kofferträger
HONDA CBF 1000

Artikel-Nr.:
4001.034.111 schwarz



KRAUSER[®]
MOTORRADGEPÄCKSYSTEME ■ BIKE BAGS

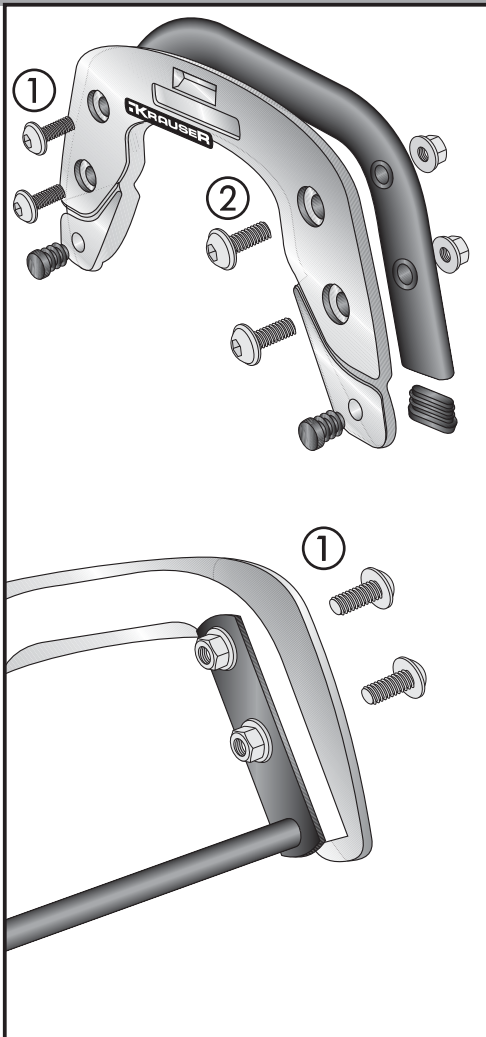

6 Die Montage des Versteifungsbügels und des Trägerteils K-Wing erfolgt in einem Arbeitsschritt.

Montage Trägerteil K-Wing

An der Unterseite des Ovalrohres der Kofferhalter den Plastikstopfen 30 x 15 einclippen.

- ① Befestigung mit den Flanschkopfschrauben M 8 x 40 und Tensilockmuttern M8, darunter Plastikstopfen \varnothing 16mm einclippen
- ② Befestigung mit den Flanschkopfschrauben M 8 x 35 und Tensilockmuttern M8, darunter Plastikstopfen \varnothing 16mm einclippen

Montage des Versteifungsbügels:

Der Versteifungsbügel verläuft innen im Kotflügel und wird an den hinteren Verschraubungen der K-Wing mit den Flanschkopfschrauben M 8 x 40 und Tensilock-muttern mitverschraubt.

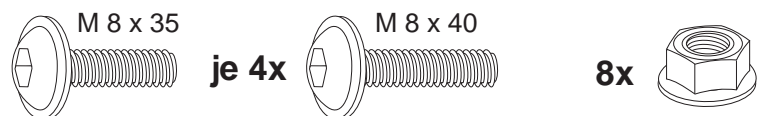

**Nach der Montage alle Verschraubungen auf festen Sitz kontrollieren!
Bitte beachten Sie unsere beigefügten Serviceinformationen.**

Weiteres Zubehör:

Gepäckbrücke Art.-Nr.4001.034.201 in schwarz -als Ergänzung montierbar
Motorschutzbügel Art.-Nr.3001.034.101 in schwarz



Krauser GmbH
An der Steinmauer 6

D-66955 Pirmasens

Tel.: +49 (0)6331 - 1453 - 250
Fax: +49 (0)6331 - 1453 - 260
eMail: vertrieb@krauser.de
www.krauser.de

Side carrier
HONDA CBF 1000

Item - No.:
4001.034.111 black



KRAUSER[®]
MOTORRADGEPÄCKSYSTEME ■ BIKE BAGS

Assembling instructions

The kit includes the following parts:

Quant	item no.	description	Quant	item no.	description
1	701.087	carrier left side	8	150.803	tensilock nut M 8
1	701.088	carrier right side	4	150.747	flange screw M 8 x 35
1	701.250	bracing bow	2	150.799	self-lock nut M 6
1	701.303	mounting strut left side	4	150.748	flange screw M 8 x 40
1	701.304	mounting strut right side	4	150.705	alu spacer $\varnothing 18 \times \varnothing 9 \times 22$ mm
1	701.247	mounting bracket left side	2	150.533	carrier K-Wing
1	701.248	mounting bracket right side	2	330.300	emblem „KRAUSER“
2	150.969	fillister head screw M 8 x 60	4	270.102	plastic plug $\varnothing 16$ mm for Wing
2	150.714	fillister head screw M 6 x 40	2	270.103	plastic plug 30 x 15
4	150.792	allen screw M 8 x 70	4	151.070	Lock-it screw
4	150.810	washer $\varnothing 8,4$ mm	4	151.071	lock washer
4	150.809	washer $\varnothing 6,4$ mm			
2	150.800	self-lock nut M 8			

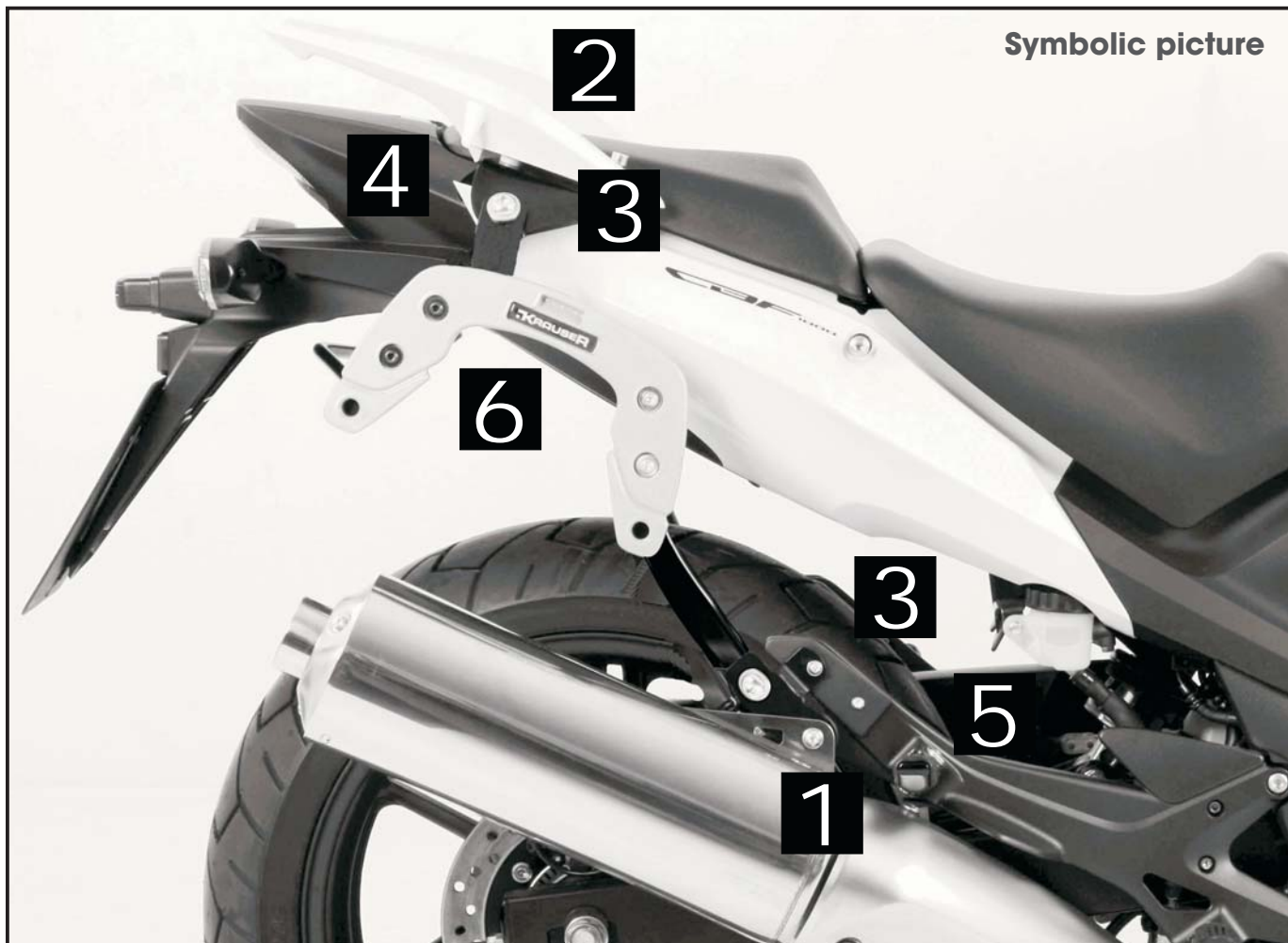

Side carrier
HONDA CBF 1000

Item - No.:
4001.034.111 black



Assembling instructions

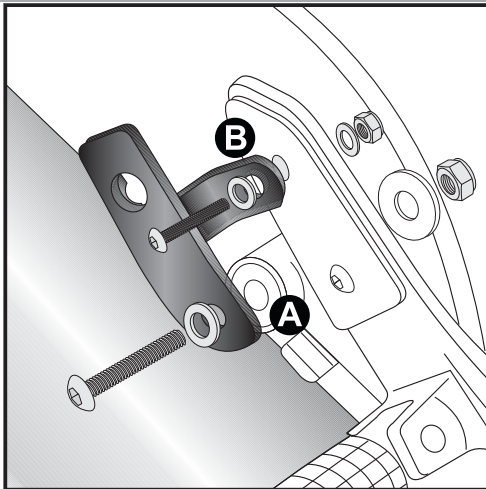



1

Fastening of the mounting strut lock it front left + right:

A Use the fixing of the exhaust muffler with fillister headscrew M 8 x 60 and washer \varnothing 8,4 and self-lock nut M 8. The original body washers are used too.

B Another fixing is needed at point B with fillister headscrew M 6 x 40 and washer \varnothing 6,4 and self-lock nut M 6.

A	2x	2x		2x	
B	2x	4x		2x	

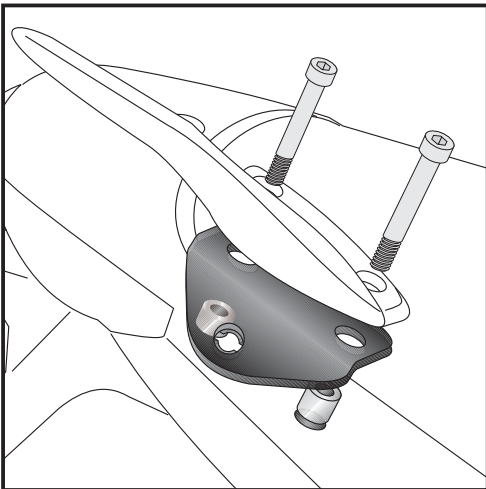

2

Fastening of the mounting bracket lock it left + right:

Unmount handrails.

Sandwich alu spacer \varnothing 18 x \varnothing 9 x 22 mm.

Fix the mounting brackets together with the handrail.

Use allen screw M 8 x 70.

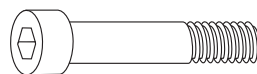

each 4x

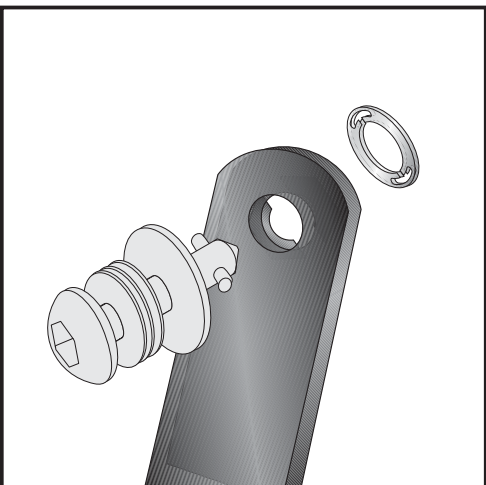
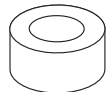

3

Fastening of Lock it screws:

The Lock it screws will be fixed at the carriers left and right with lock washers.

You have to do it only once - the screws and lock washers remain at the carriers.

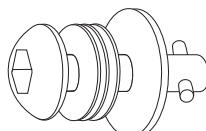

4x



Side carrier
HONDA CBF 1000

Item - No.:
4001.034.111 black



Assembling instructions

KRAUSER[®]
MOTORRADGEPÄCKSYSTEME ■ BIKE BAGS

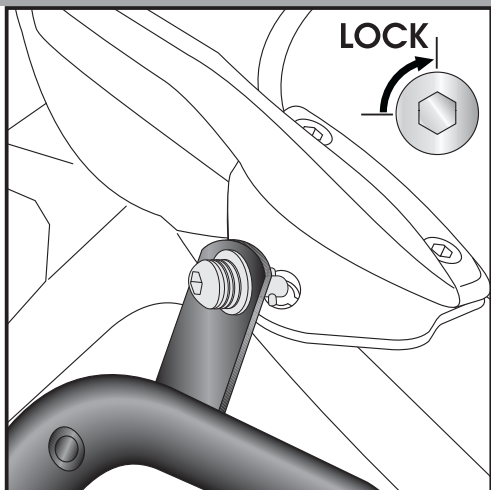

4

Fastening of carrier top:

The carriers will now be fixed to the adapter with Lock it -screws

Attention !

Don't overturn the Lock it screw !

Rotate slowly one quarter of a turn until screw engages.

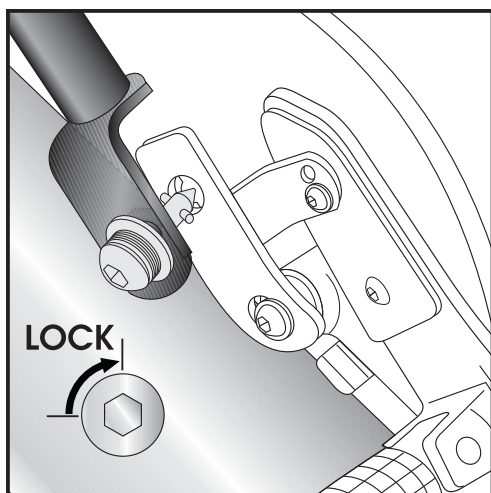

5

Fastening of carrier down:

The carriers will now be fixed to the adapter with Lock it -screws

Attention !

Don't overturn the Lock it screw !

Rotate slowly one quarter of a turn until screw engages.

Side carrier
HONDA CBF 1000

Item - No.:
4001.034.111 black



Assembling instructions

KRAUSER[®]
MOTORRADGEPÄCKSYSTEME ■ BIKE BAGS

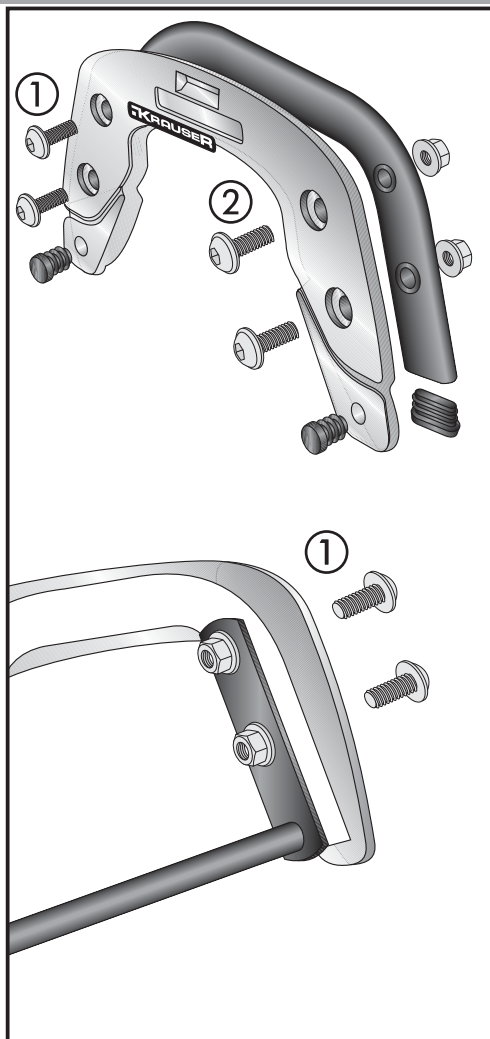

6

Fastening of the bracing bow and the carrier K-Wing is made in one step.

Fastening of the bracing bow:
behind the fender at the rear fixing points of the carrier K-Wing
Verschraubungen der K-Wing with flange screws M 8 x 40 and tensilock-nuts.

Fastening of the carrier K-Wing:
Position the plastic plugs 30 x 15 into the open end of the carrier tube.

- ① Fix the carrier with flange screws M 8 x 40 and tensilock-nuts M8. Position the plastic plugs $\varnothing 16\text{mm}$ in the borings.
- ② Fix the carrier with flange screws M 8 x 35 and tensilock-nuts M8. Position the plastic plugs $\varnothing 16\text{mm}$ in the borings.

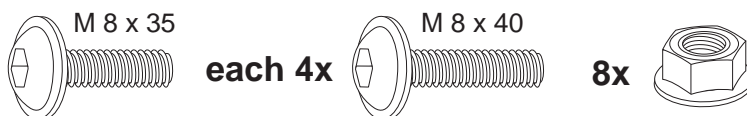

Control all screw connections after the assembly for tightness!
Please notice our enclosed service information.

Also available:

Rear rack 4001.034.201, black

Engine guard 3001.034.101, black



Krauser GmbH
An der Steinmauer 6
D-66955 Pirmasens
Germany

Tel.: +49 (0)6331 - 1453 - 250
Fax: +49 (0)6331 - 1453 - 260
eMail: vertrieb@krauser.de
www.krauser.de