

Kofferträger

KAWASAKI Versys

Baujahr 2007 -2009

Art-Nr: 4002.024.111 schwarz

ab Baujahr 2010

Art-Nr: 4002.031.111 schwarz

**KRAUSER**<sup>®</sup>  
MOTORRADGEPÄCKSYSTEME ■ BIKE BAGS



## Montageanleitung

Der Bausatz umfaßt die folgenden Teile:

StückBestellnr. Bezeichnung

1	702.047	Kofferträger links
1	702.048	Kofferträger rechts
1	702.258	Versteifungsbügel
1	702.259	Adapterrohrbügel lock it links
1	702.260	Adapterrohrbügel lock it rechts
1	702.261	Adapterwinkel mit Blinkerhalter lock it links
1	702.262	Adapterwinkel mit Blinkerhalter lock it rechts
6	151.070	Lock it Systemschrauben
6	151.071	Sicherungsscheiben
2	150.884	Linsenkopfschrauben M 8x65
2	150.886	Linsenkopfschrauben M 8x40
4	150.923	Linsenkopfschrauben M 8x30

StückBestellnr. Bezeichnung

4	150.891	Linsenkopfschrauben M 8 x 25
8	150.810	U-Scheiben ø8,4
4	150.951	Karoseriescheiben ø8,4 x ø24 x 2 mm
4	151.069	Distanzen, Stahl ø14 x ø10 x 7
4	151.104	Distanzen, schräg ø25 x ø9 mm
8	150.803	Tensilockmutter M 8
4	150.747	Flanschkopfschraube M 8 x 35
4	150.748	Flanschkopfschraube M 8 x 40
2	150.533	Trägerteil K-Wing
2	330.300	Schriftzug „KRAUSER“
4	270.102	Kunststoffstopfen ø16 mm f.Wing
4	270.103	Oval - Kunststoffstopfen 30 x 15

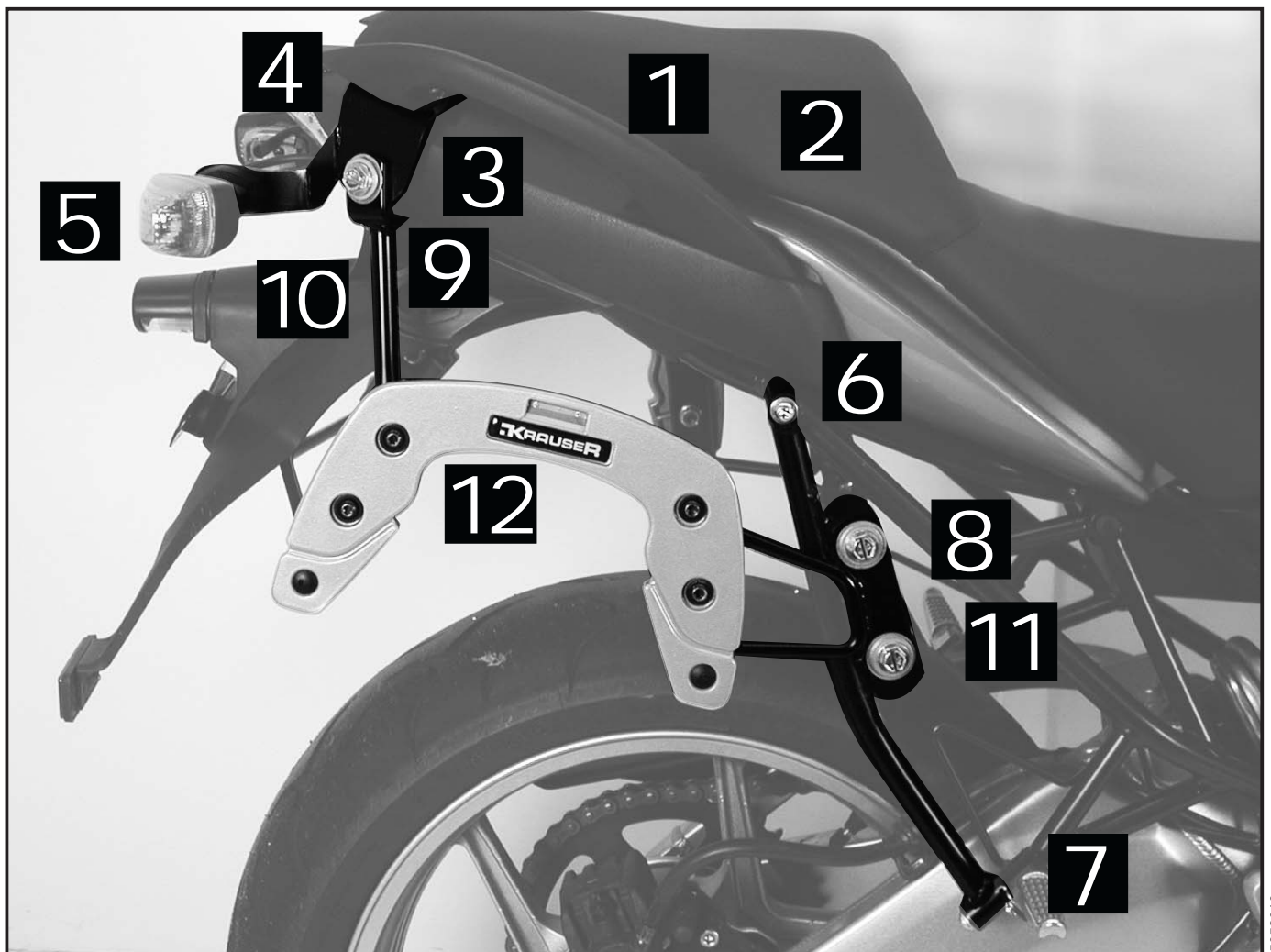

Wir fahren voraus..

Kofferträger

KAWASAKI Versys

Baujahr 2007 -2009

Art-Nr: 4002.024.111 schwarz

ab Baujahr 2010

Art-Nr: 4002.031.111 schwarz

**KRAUSER**<sup>®</sup>  
MOTORRADGEPÄCKSYSTEME ■ BIKE BAGS



## Montage

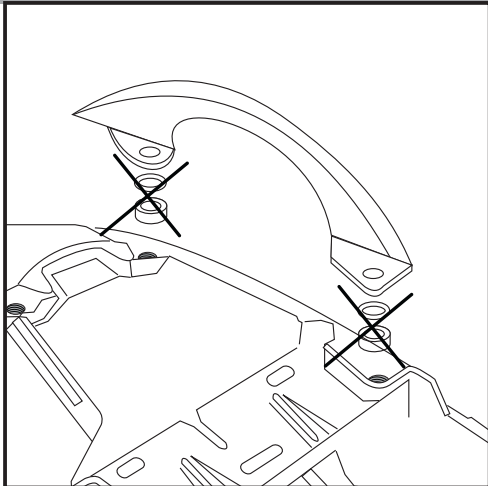

1

Vorbereitende Arbeiten:

Sitzbank, Haltegriffe und hintere Blinker demontieren.

Die originalen Stahldistanzen aus den Haltepunkten der Haltegriffe demontieren, sie entfallen.

Ebenso entfallen die oberen Gummiringe

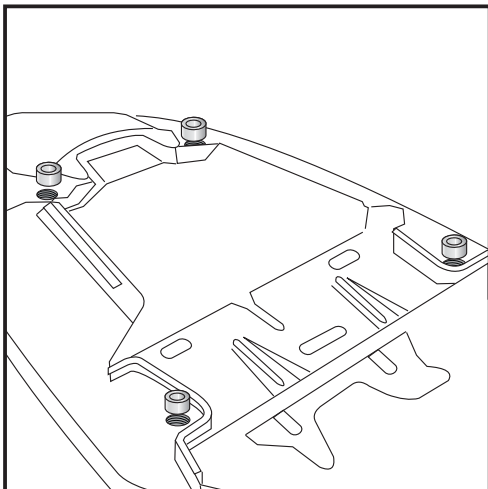

2

In die Gummis der Haltegriffverschraubung die Distanzen  $\varnothing 14 \times \varnothing 10 \times 7$  mm einsetzen.



4x

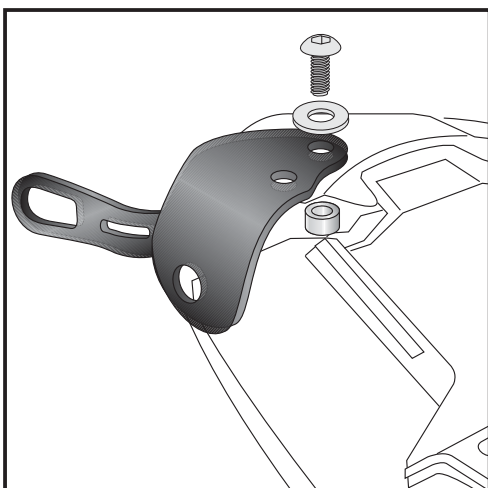

3

**nur Modell Baujahr 2007-2009 !**  
**Modell ab 2010 weiter mit Schritt 4b**

Montage der Adapterwinkel mit Blinkerhalter lock it links/rechts:  
Über den hinteren Distanzen die Adapterwinkel mit Blinkerhalter lock it platzieren und mit den Linsenkopfschrauben M 8 x 30 inkl. Karoseriescheiben  $\varnothing 8,4 \times \varnothing 24 \times 2$  mm verschrauben.  
Die Blinkerhalter müssen gerade nach hinten zeigen.

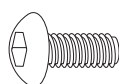

je 2x



Wir fahren voraus..

2

Kofferträger

KAWASAKI Versys

Baujahr 2007 -2009

Art-Nr: 4002.024.111 schwarz

ab Baujahr 2010

Art-Nr: 4002.031.111 schwarz

**KRAUSER**<sup>®</sup>  
MOTORRADGEPÄCKSYSTEME ■ BIKE BAGS

**Lock it**  
System

## Montage

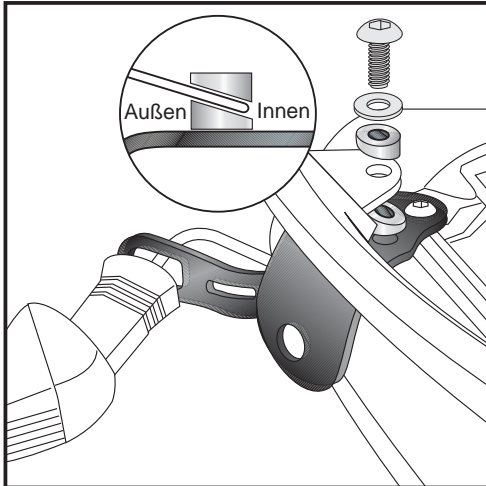

**4**  
**A**

### nur Modell Baujahr 2007-2009 !

Montage der Griffe und Blinker links/rechts:

Die hintere Verschraubung der Haltegriffe erfolgt etwas nach außen versetzt an den vorhandenen Gewindebohrungen der zuvor montierten Adapterwinkel mit Blinkerhalter lock it links und rechts. Hierzu die schrägen Distanzen  $\varnothing 25 \times \varnothing 9$  verwenden.

Eine Distanz zwischen Lock it Lasche und Griff, die andere um 180° gedreht auf dem Griff - siehe Detailzeichnung. Verschraubung mit Linsenkopfschrauben M 8 x 25 und Karoseriescheiben  $\varnothing 8,4 \times \varnothing 24 \times 2$  mm. Die Blinker wie original befestigen. Die Blinkerkabel werden unter dem Rücklicht durchgeführt (Länge ausreichend).

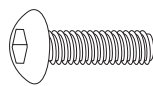

je 4x



4x

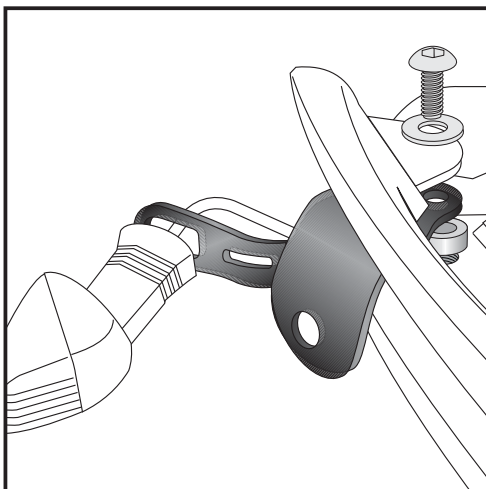

**4**  
**B**

### nur Modell ab Baujahr 2010 !

Montage der Adapterwinkel mit Blinkerhalter lock it links/rechts:

Über den Distanzen die Adapterwinkel mit Blinkerhalter lock it platzieren und mit den Linsenkopfschrauben M 8 x 30 inkl. U-Scheiben  $\varnothing 8,4$  zusammen mit dem Handgriff verschrauben.

Die Blinkerhalter müssen gerade nach hinten zeigen.

Die Blinker wie original befestigen.

Die Blinkerkabel werden unter dem Rücklicht durchgeführt.

Sie müssen nicht verlängert werden.

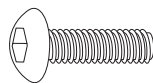

je 4x

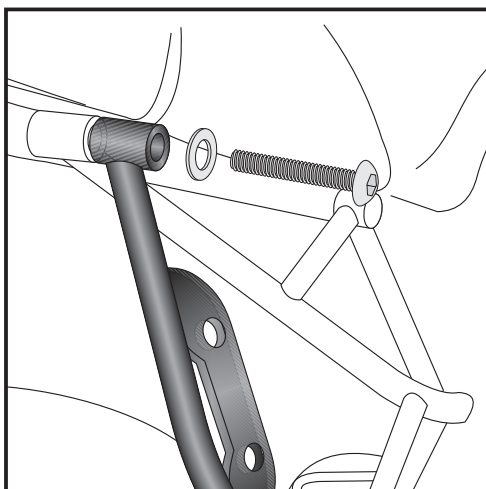

**6**

Montage der Adapterrohrbügel lock it links + rechts:

Oben: An der hinteren Verschraubung der Soziusfußrastenausleger mit den Linsenkopfschrauben M 8 x 65 und U-Scheiben  $\varnothing 8,4$ .

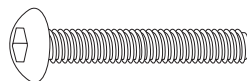

je 2x



Wir fahren voraus.

3

Kofferträger

KAWASAKI Versys

Baujahr 2007 -2009

Art-Nr: 4002.024.111 schwarz

ab Baujahr 2010

Art-Nr: 4002.031.111 schwarz

**KRAUSER**<sup>®</sup>  
MOTORRADGEPÄCKSYSTEME ■ BIKE BAGS



## Montage

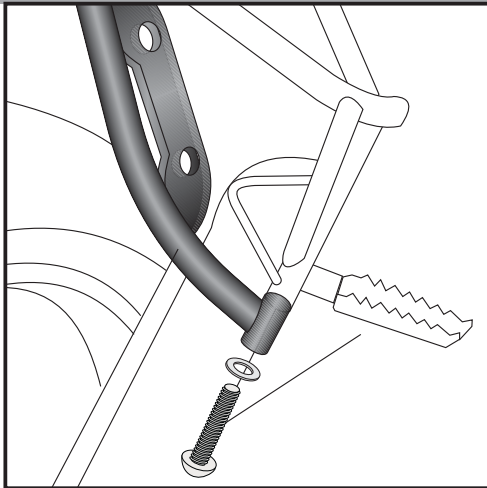

7

Montage der Adapterrohrbügel lock it links + rechts:

Unten: An den vorhandenen Gewinden unterhalb der Soziesfußrasten mit den Linsenkopfschrauben M 8 x 40 und U-Scheiben ø8,4.

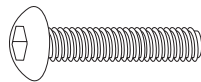

je 2x

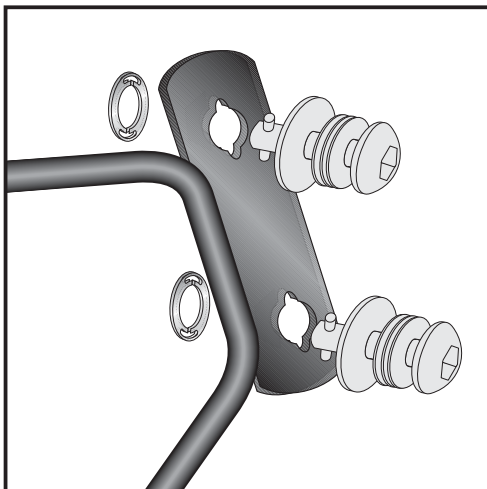
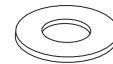

8

Montage der Lock it System-Schrauben:

An den Kofferträgern vorne links / rechts werden die Lock it System-Schrauben an den Befestigungslaschen mittels der Sicherungsscheibe montiert. Die Scheiben und Lock it System-Schrauben verbleiben bei Demontage an den Befestigungspunkten der Kofferträger.

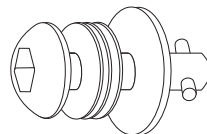

4x

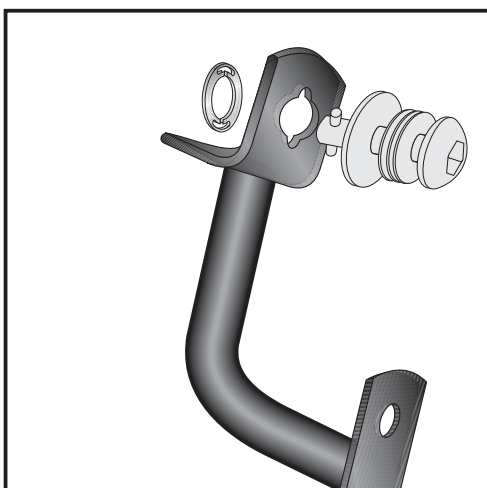

9

Montage der Lock it System-Schrauben:

Am Versteifungsbügel oben links / rechts werden die Lock it System-Schrauben an den Befestigungslaschen mittels der Sicherungsscheibe montiert. Die Scheiben und Lock it System-Schrauben verbleiben bei Demontage an den Befestigungspunkten der Kofferträger.

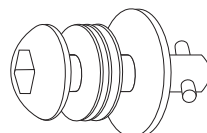

2x



Wir fahren voraus.

4

Kofferträger

KAWASAKI Versys

Baujahr 2007 -2009

Art-Nr: 4002.024.111 schwarz

ab Baujahr 2010

Art-Nr: 4002.031.111 schwarz

**KRAUSER**<sup>®</sup>  
MOTORRADGEPÄCKSYSTEME ■ BIKE BAGS

**Lock it**  
System

## Montage

Montage des Versteifungsbügels hinten: **10**  
Der so vorbereitete Versteifungsbügel wird an den Adapterwinkeln mittels der Lock it System-Schrauben befestigt.

**ACHTUNG:**

Lock it System-Schrauben nicht überdrehen !  
Langsam drehen (Viertelumdrehung) bis die Schraube fühlbar einrastet und am Anschlag anliegt.

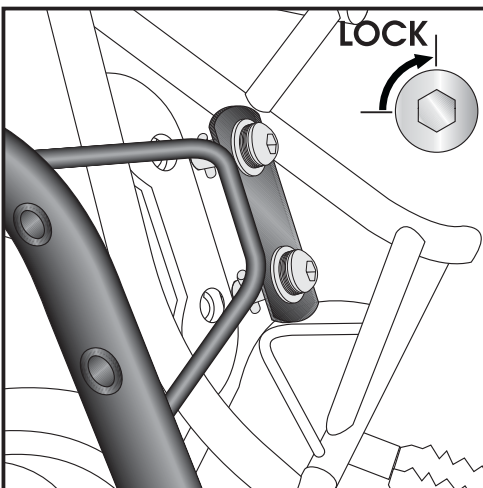
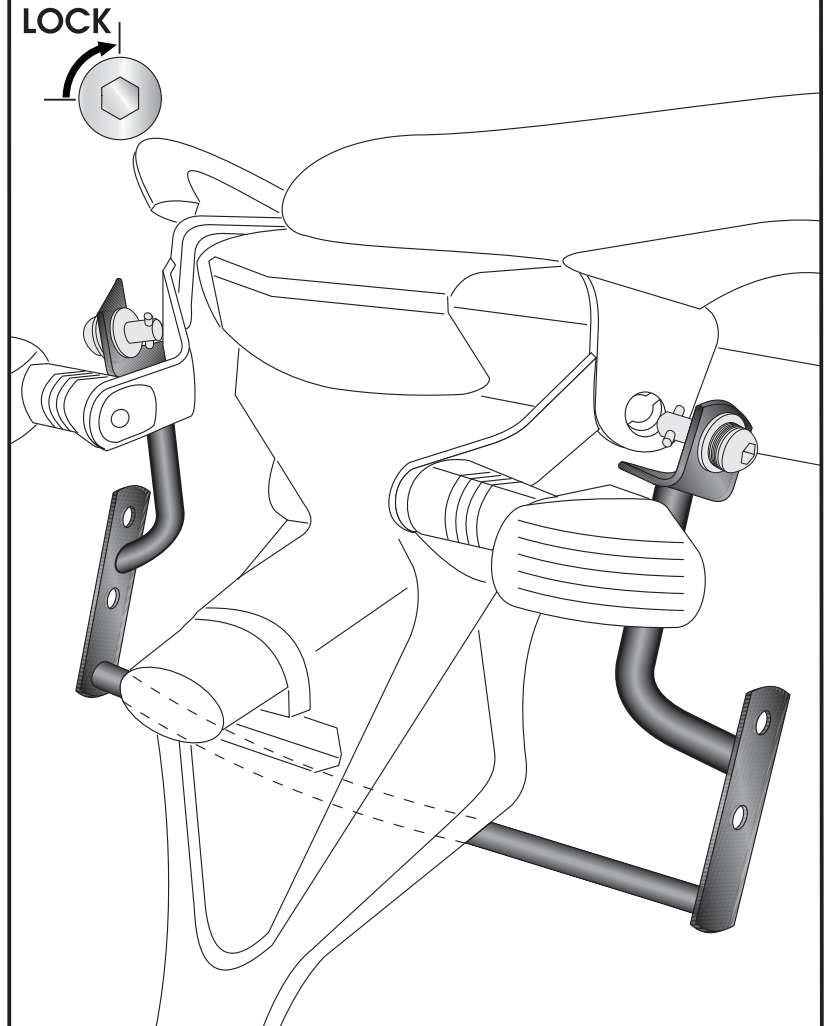

**11**

Montage der Kofferträger vorne:

Die so vorbereiteten Kofferträger werden an den Adapterrohrbügeln mittels der Lock it System-Schrauben befestigt.

**ACHTUNG:**

Lock it System-Schrauben nicht überdrehen !  
Langsam drehen (Viertelumdrehung) bis die Schraube fühlbar einrastet und am Anschlag anliegt.

Wir fahren voraus.

5

Kofferträger

KAWASAKI Versys

Baujahr 2007 -2009

Art-Nr: 4002.024.111 schwarz

ab Baujahr 2010

Art-Nr: 4002.031.111 schwarz

**KRAUSER**<sup>®</sup>  
MOTORRADGEPÄCKSYSTEME ■ BIKE BAGS

**Lock**  **it**  
System

## Montage

Die Verschraubung des Versteifungsbügels und des Trägerteils K-Wing erfolgt in einem Arbeitsschritt.

### Montage Trägerteil K-Wing

An der Unterseite des Ovalrohres der Kofferhalter die Plastikstopfen 30 x 15 einclippen.

- ① Befestigung mit den Flanschkopfschrauben M 8 x 40 und Tensilockmuttern M8, darunter Plastikstopfen ø16mm einclippen  
Dabei den bereits montierten Versteifungsbügel mitverschrauben.
- ② Befestigung mit den Flanschkopfschrauben M 8 x 35 und Tensilockmuttern M8, darunter Plastikstopfen ø16mm einclippen

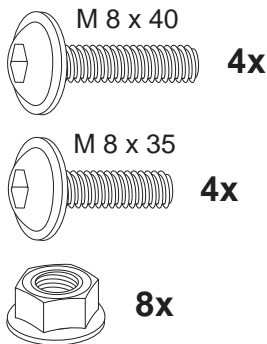

12

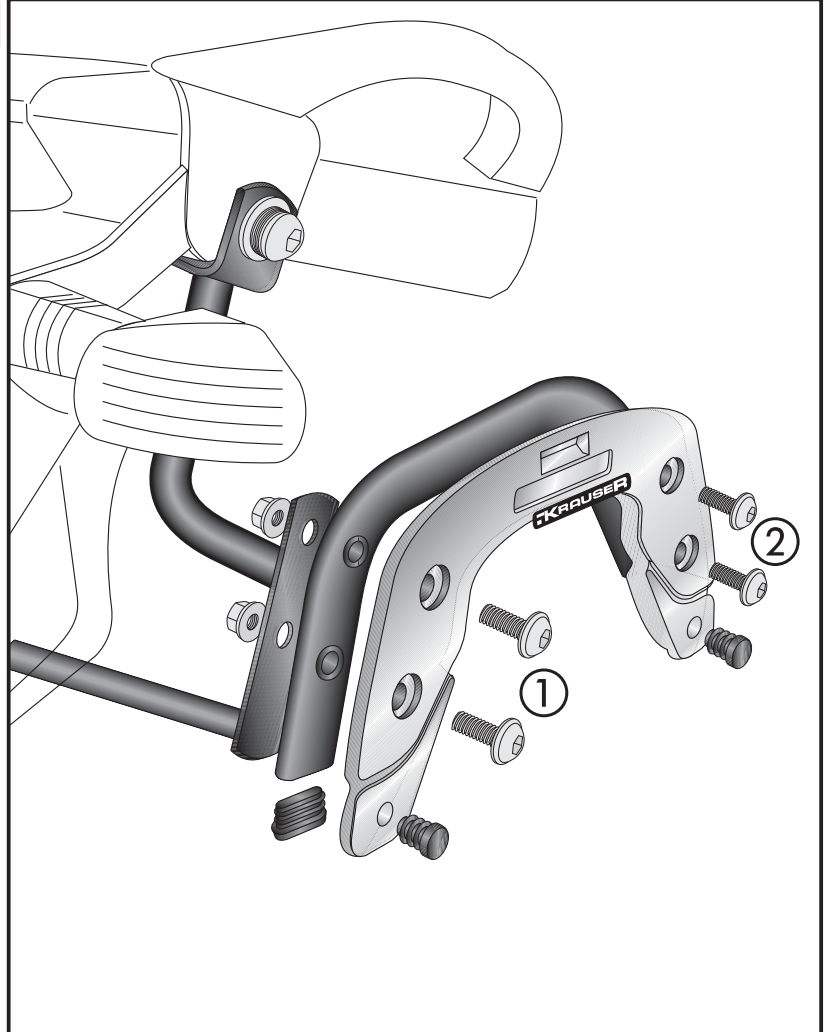

**Nach der Montage alle Verschraubungen auf festen Sitz kontrollieren!  
Bitte beachten Sie unsere beigefügten Serviceinformationen.**

Als weiteres Zubehör lieferbar:

Modell bis 2009: 4002.024.201  
3002.024.101  
4002.024.131

Gepäckbrücke schwarz  
Motorschutzbügel  
C-Bow Softtaschenhalter

Modell ab 2010: 4002.031.201  
3002.031.101  
4002.031.131

Gepäckbrücke schwarz  
Motorschutzbügel  
C-Bow Softtaschenhalter



**Krauser GmbH**  
An der Steinmauer 6

D-66955 Pirmasens

Tel.: +49 (0)6331 - 1453 - 250

Fax: +49 (0)6331 - 1453 - 260

eMail: [vertrieb@krauser.de](mailto:vertrieb@krauser.de)

[www.krauser.de](http://www.krauser.de)

Side carrier

KAWASAKI Versys

date of manufacture 2007-2009

Item-No. 4002.024.111 black

from date of manufacture 2010

Item-No. 4002.031.111 black

**KRAUSER**<sup>®</sup>

MOTORRADGEPÄCKSYSTEME ■ BIKE BAGS



## Assembling instructions

The kit includes the following parts:

Quant item no. description

1	702.047	side carrier, left
1	702.048	side carrier, right
1	702.258	bracing bow
1	702.259	adapter bow left
1	702.260	adapter bow right
1	702.261	winker mounting left
1	702.262	winker mounting right
6	151.070	lock it screw
6	151.071	lock washer
2	150.884	fillister head screw M 8x65
2	150.886	fillister head screw M 8x40
4	150.923	fillister head screw M 8x30

Quant item no. description

4	150.891	fillister head screw M 8 x 25
8	150.810	washer ø8,4
4	150.951	body washer ø8,4 x ø24 x 2 mm
4	151.069	steel spacer, ø14 x ø10 x 7
4	151.104	special spacer, ø25 x ø9 mm
8	150.803	tensilock nut M 8
4	150.747	flange screw M 8 x 35
4	150.748	flange screw M 8 x 40
2	150.533	carrier part K-Wing
2	330.300	emblem KRAUSER
4	270.102	plastic-plug for wing
4	270.103	oval-plastic plug 30 x 15

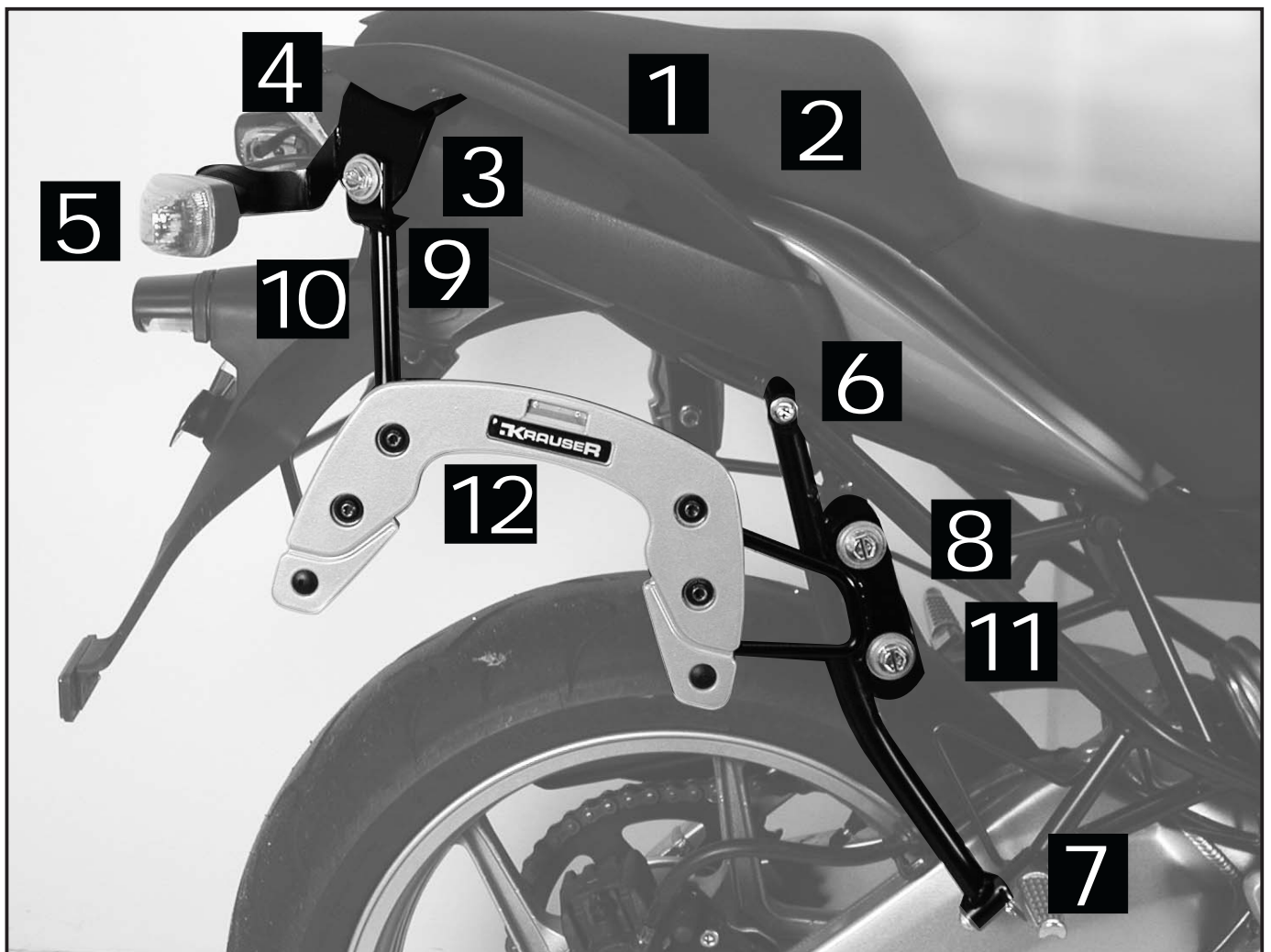

Side carrier

KAWASAKI Versys

date of manufacture 2007-2009

Item-No. 4002.024.111 black

from date of manufacture 2010

Item-No. 4002.031.111 black

**KRAUSER**<sup>®</sup>  
MOTORRADGEPÄCKSYSTEME ■ BIKE BAGS



## Assembling instructions

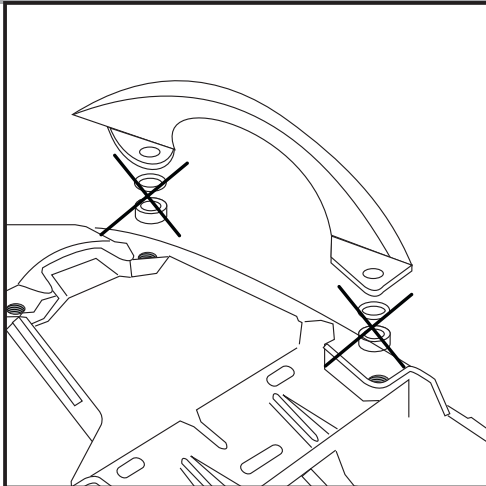

1

Preparing: \_\_\_\_\_

- Take off the seat, handrails and the rear winker.

The original handrails steel spacer and rubber rings will not be used any more.

Tip:

Fit all parts and screw on not too strong.

After mounting all parts, the screws should be tightened to the torque specified.

This guarantees, that the kit is mounted without tension.

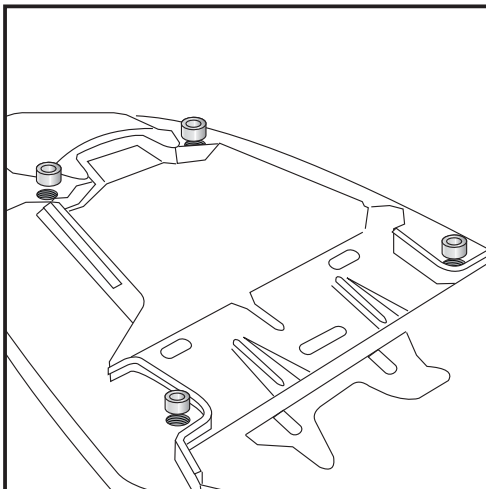

2

Sandwich spacers  $\varnothing 14 \times \varnothing 10 \times 7$  mm to the wholes of the handrail attachment.



4x

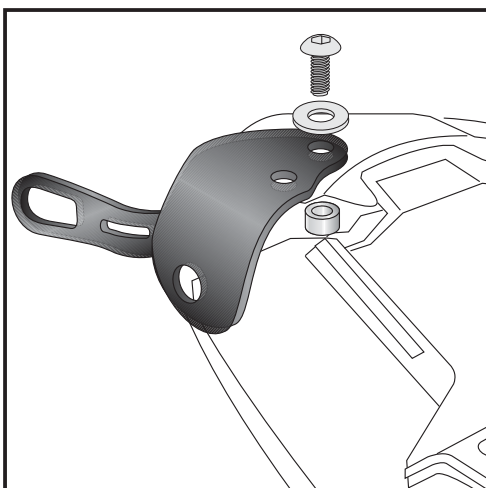

3

**only model date of manufacture 2007-2009 !**  
**Model from 2010 refer to step 4b**

Fastening of mounting bracket lock it left + right:

Use filister head screw M 8 x 30 and body washer  $\varnothing 8,4 \times \varnothing 24 \times 2$ .

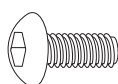

each 2x





Side carrier

KAWASAKI Versys

date of manufacture 2007-2009

Item-No. 4002.024.111 black

from date of manufacture 2010

Item-No. 4002.031.111 black

**KRAUSER**<sup>®</sup>  
MOTORRADGEPÄCKSYSTEME ■ BIKE BAGS



## Assembling instructions

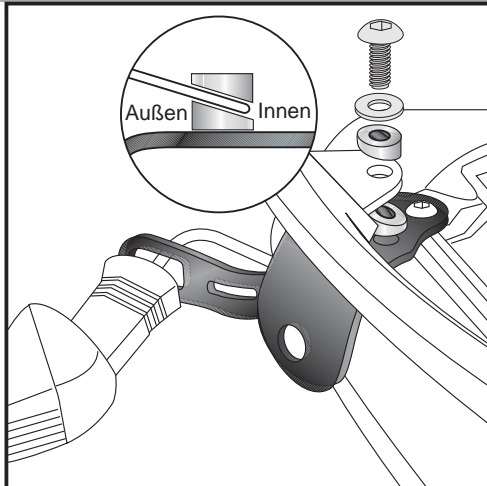

**4**  
**A**

### only model date of manufacture 2007-2009 !

Fastening of handrails and winker holder left + right:

Fix the handrails in the threads of the mounting brackets lock it together with special spacers  $\varnothing 25 \times \varnothing 9$ . Sandwich handrail between the two spacer - notice correct position of the spacers as shown in the drawing.

Use filister head screw M 8 x 25 and body washer  $\varnothing 8,4 \times \varnothing 24 \times 2$ .

Fastening of the winkers left + right:

Fix the winker with original screws.

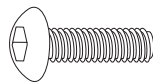

each 4x

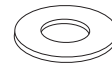

4x

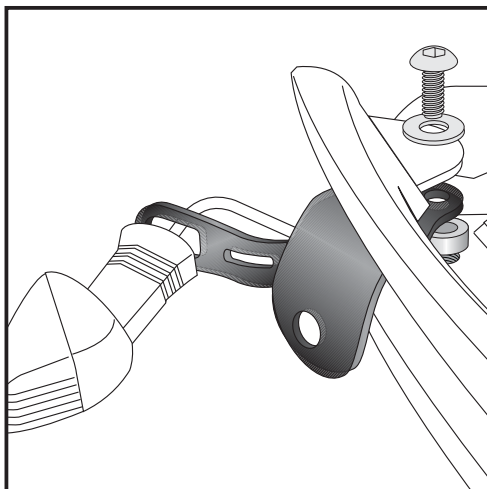

**4**  
**B**

### only model from date of manufacture 2010 !

Fastening of handrails and winker holder left + right:

Mount the handrails together with the winker adapter.

Use filister head screw M 8 x 30 and washers  $\varnothing 8,4$ .

Fix the winker with original screws. Cable is long enough.

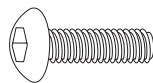

each 4x

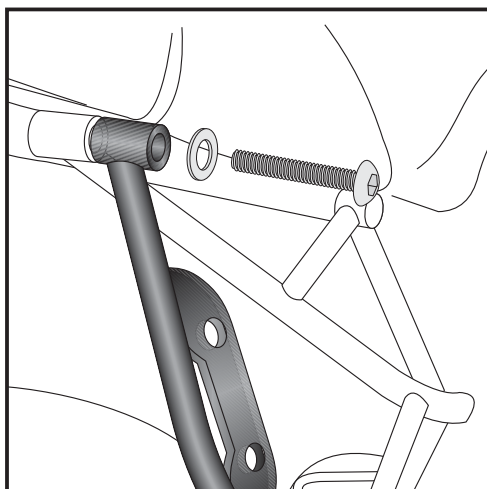

**6**

Fastening of the adapter tube lock it left + right:

Top: at the threads of the footrest brackets.

Use filister head screws M 8 x 65 and washer  $\varnothing 8,4$ .

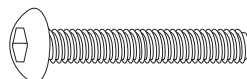

each 2x



Side carrier

KAWASAKI Versys

date of manufacture 2007-2009  
Item-No. 4002.024.111 black

from date of manufacture 2010  
Item-No. 4002.031.111 black

**KRAUSER**<sup>®</sup>  
MOTORRADGEPÄCKSYSTEME ■ BIKE BAGS



## Assembling instructions

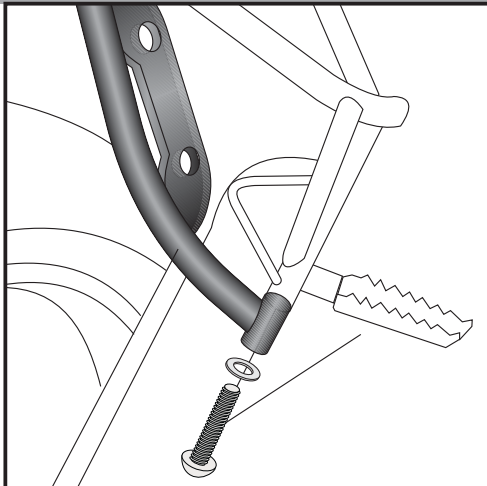

7

Montage der Adapterrohrbügel lock it links + rechts:  
Unten: An den vorhandenen Gewinden unterhalb der Soziusfußrasten mit den Linsenkopfschrauben M 8 x 40 und U-Scheiben  $\varnothing 8,4$ .

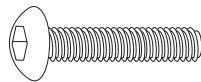

je 2x

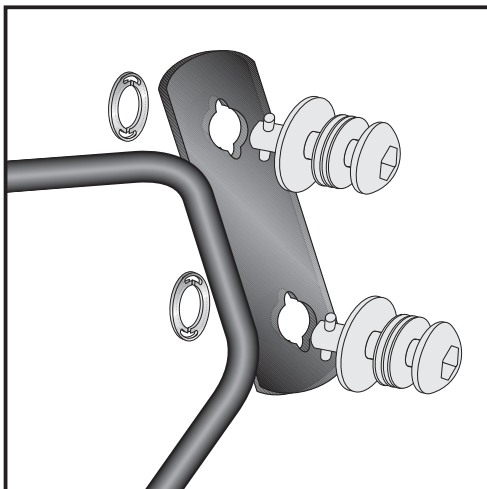
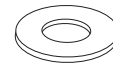

8

Fastening of Lock it screws:

The Lock it screws will be fixed at the carriers left and right with lock washers.

You have to do it only once - the screws and lock washers remain at the carriers.

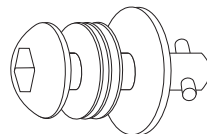

4x

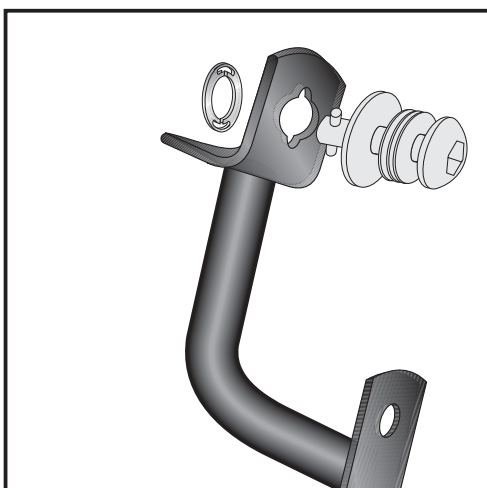

9

Fastening of Lock it screws:

The Lock it screws will be fixed at the bracing bow left and right with lock washers.

You have to do it only once - the screws and lock washers remain at the carriers.

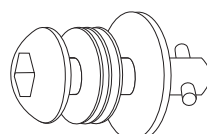

2x



Side carrier

KAWASAKI Versys

date of manufacture 2007-2009  
Item-No. 4002.024.111 black

from date of manufacture 2010  
Item-No. 4002.031.111 black

**KRAUSER**<sup>®</sup>  
MOTORRADGEPÄCKSYSTEME ■ BIKE BAGS



## Assembling instructions

**Fastening of the bracing bow:**  
The bracing bow will now be fixed to the adapter with Lock it -screws.

**Attention !**

Don't overturn the Lock it screw !  
Rotate slowly one quarter of a turn until screw engages.

**10**

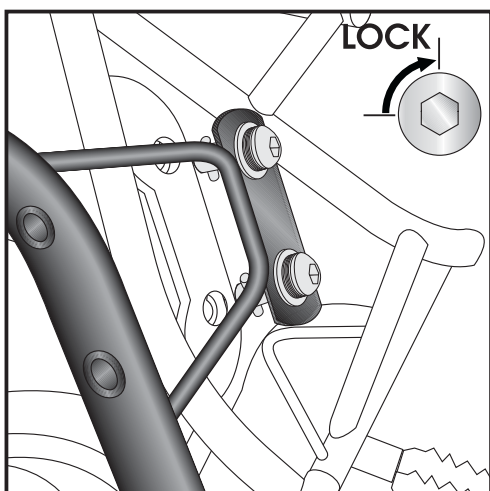
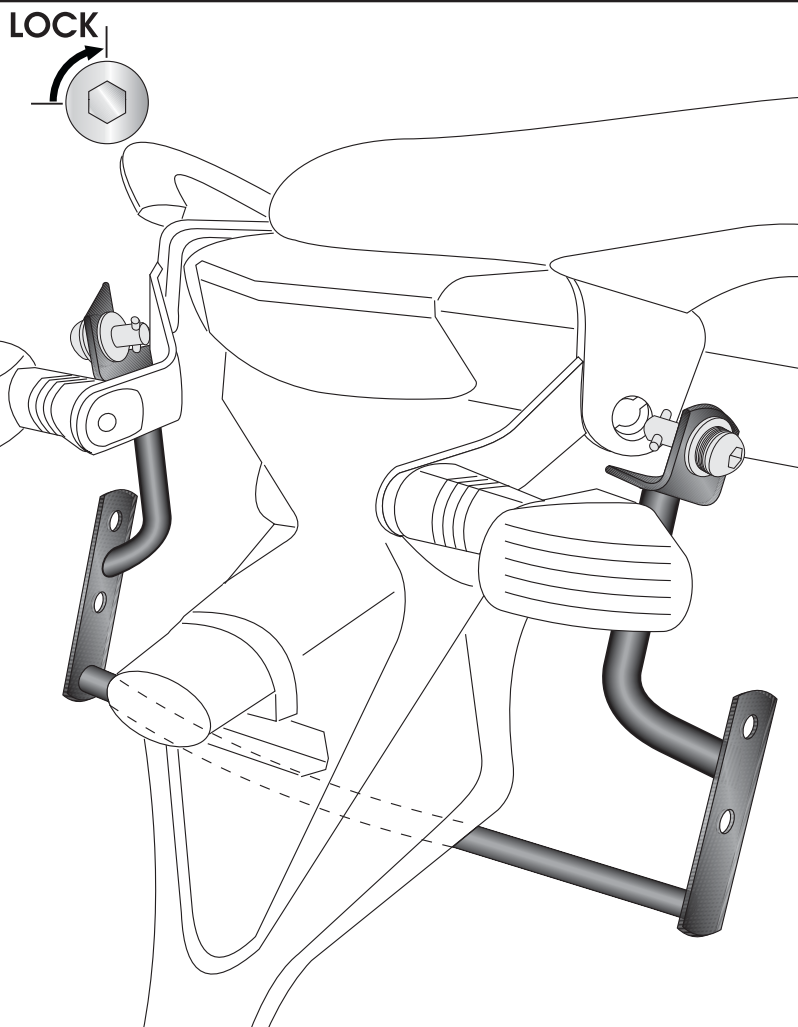

**11**

**Fastening of carrier front:**  
The carriers will now be fixed to the adapter with Lock it -screws

**Attention !**

Don't overturn the Lock it screw !  
Rotate slowly one quarter of a turn until screw engages.

Side carrier

KAWASAKI Versys

date of manufacture 2007-2009

Item-No. 4002.024.111 black

from date of manufacture 2010

Item-No. 4002.031.111 black

**KRAUSER**<sup>®</sup>  
MOTORRADGEPÄCKSYSTEME ■ BIKE BAGS



## Assembling instructions

Fastening of the bracing bow and the carrier K-Wing is made in one step.

Fastening of the bracing bow:  
with flange screws M 8 x 40 and  
tensilock-nuts.

Fastening of the carrier K-Wing:

Position the plastic plugs 30 x 15 into  
the open end of the carrier tube.

- ① Fix the carrier with flange screws  
M 8 x 40 and tensilock-nuts M8.  
Position the plastic plugs  $\varnothing$ 16mm  
in the borings.
- ② Fix the carrier with flange screws  
M 8 x 35 and tensilock-nuts M8.  
Position the plastic plugs  $\varnothing$ 16mm  
in the borings.

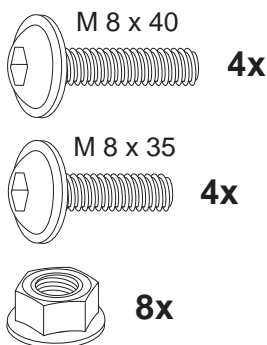

12

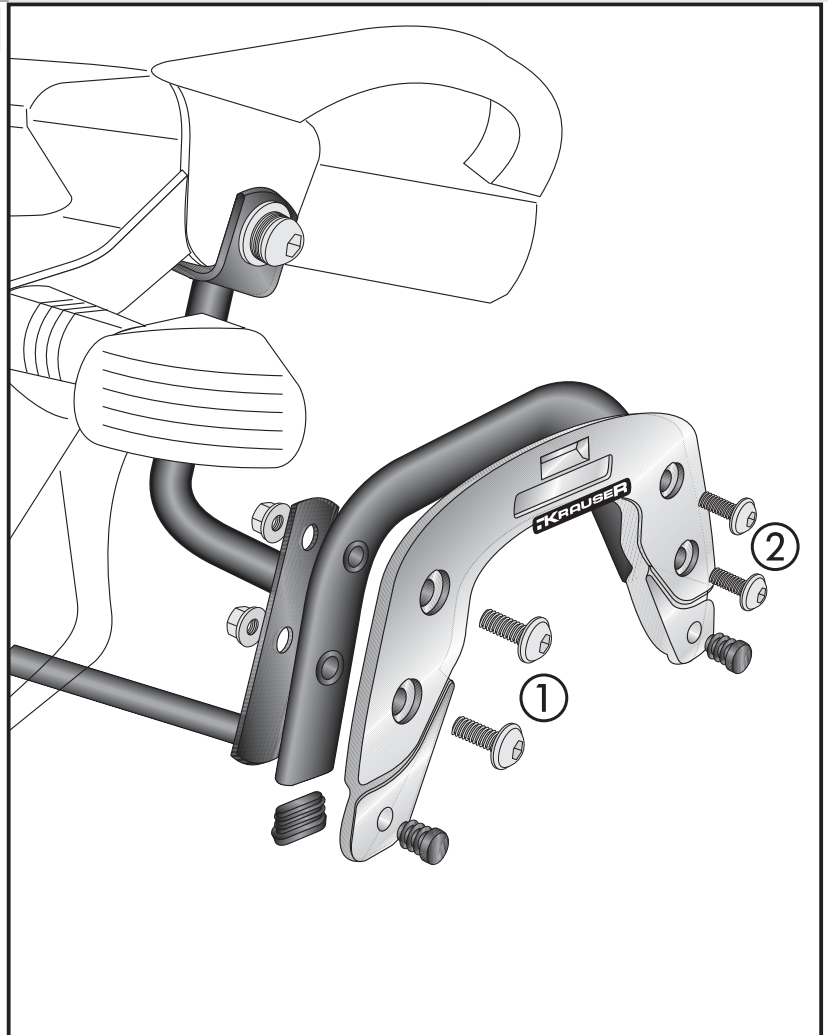

**Control all screw connections after the assembling for tightness!**  
**Please notice our enclosed service information.**

Also available:

Modell 2007-2009:	Rear rack	4002.024.201 black (Alurack)
	Engine guard	3002.024.101
	C-Bow	4002.024.131 (carrier for softluggage)
Modell 2010:	Rear rack	4002.031.201 black (Alurack)
	Engine guard	3002.031.101
	C-Bow	4002.031.131 (carrier for softluggage)



**Krauser GmbH**  
**An der Steinmauer 6**  
**D-66955 Pirmasens**  
**Germany**

**Tel.: +49 (0)6331 - 1453 - 250**  
**Fax: +49 (0)6331 - 1453 - 260**  
**eMail: [vertrieb@krauser.de](mailto:vertrieb@krauser.de)**  
**[www.krauser.de](http://www.krauser.de)**