

## Kofferträger

SUZUKI GSF 1250 Bandit  
ab Bj.2007  
Artikel-Nr.: 4003-032-111 schwarz

SUZUKI GSF 650 Bandit  
Bj. 2007-2008  
Artikel-Nr.: 4003-031-111 schwarz

SUZUKI GSX 1250 F/FA  
Artikel-Nr.: 4003-042-111 schwarz

**KRAUSER**<sup>®</sup>  
MOTORRADGEPÄCKSYSTEME ■ BIKE BAGS



## Montageanleitung

Der Bausatz umfasst die folgenden Teile:

Stück	Bestellnr.	Bezeichnung	Stück	Bestellnr.	Bezeichnung
1	703.063	Kofferträger links	1	150.860	Sechskantmutter M8
1	703.064	Kofferträger rechts	3	150.800	Selbstsichernde Mutter M8
1	703.266	Adapterlasche links	2	150.799	Selbstsichernde Mutter M6
1	703.267	Adapterlasche rechts	6	150.810	U-Scheibe ø8,4
1	703.268	Adapterplatte links	2	150.809	U-Scheibe ø6,4
1	703.269	Adapterplatte rechts	1	150.995	U-Scheibe ø8,4 x 3 mm
1	703.270	Adapterbügel hinten quer	4	150.912	Karosserie-Scheibe ø8,4 x 23 x 2
1	703.271	Blinkerhalter	4	151.084	Karosserie-Scheibe ø10,5 x 30 x 1,5
6	151.070	Lock it - Systemschraube	2	150.825	Distanz ø18 x 9 x 20
6	150.071	Sicherungsscheibe Lock it	2	151.085	Distanz ø13 x 7 x 20
2	150.773	Inbusschraube M6 x 70	8	150.803	Tensilockmutter M 8
2	150.891	Linienkopfschraube M8 x 25	8	150.747	Flanschkopfschraube M 8 x 35
2	150.792	Inbusschraube M8 x 70	2	150.533	Trägerteil K-Wing
4	150.784	Inbusschraube M8 x 30	2	330.300	Schriftzug „KRAUSER“
1	150.789	Inbusschraube M8 x 55	4	270.102	Kunststoffstopfen ø16 mm für Wing
2	150.916	Sechskantschraube M6 x 18	4	270.103	Oval - Kunststoffstopfen 30 x 15

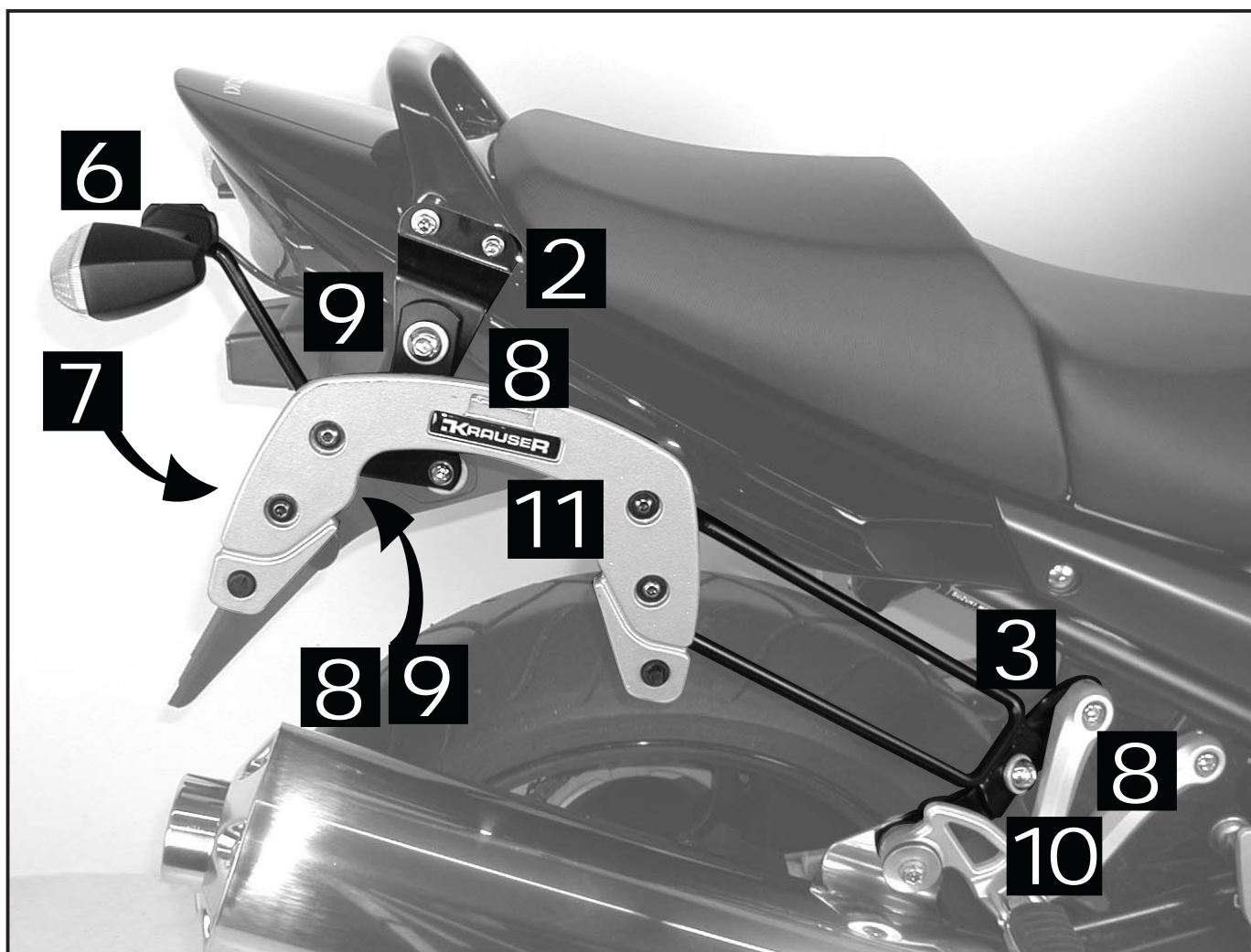

## Kofferträger

SUZUKI GSF 1250 Bandit  
ab Bj.2007  
Artikel-Nr.: 4003-032-111 schwarz

SUZUKI GSF 650 Bandit  
Bj. 2007-2008  
Artikel-Nr.: 4003-031-111 schwarz

SUZUKI GSX 1250 F/FA  
Artikel-Nr.: 4003-042-111 schwarz



## Montage

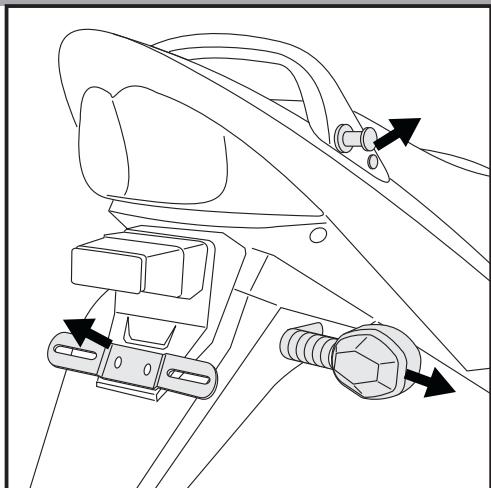

1

### Allgemeine Vorbereitungen:

- Sitzbank abnehmen, hintere Blinker demontieren.
  - Weiterhin muss das Nummernschild inkl. des originalen Nummernschildbügels demontiert werden.
- Die Originalschrauben am Soziushaltegriff entfallen beidseitig.

### Tipp:

Schrauben Sie alle Teile an und lassen Sie die zugänglichen Schrauben etwas locker. Nachdem alles montiert ist, werden alle Schrauben auf das entsprechende Anzugsmoment angezogen. Dadurch wird sichergestellt, dass das Produkt spannungsfrei angebaut ist. Damit ist eine lange Lebensdauer sichergestellt !

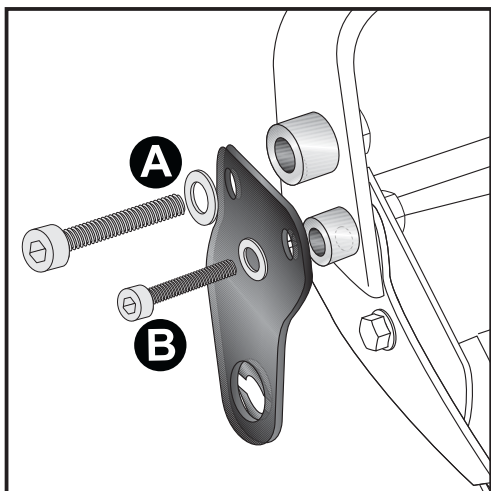

2

### Montage der Adapterplatte links und rechts:

Anstelle der Originalschrauben des Soziushaltegriffs werden vorne die Distanzen  $\varnothing 13 \times \varnothing 7 \times 20$  und hinten die Distanzen  $\varnothing 18 \times \varnothing 9 \times 20$  eingeführt. Zusammen mit dem Original Haltegriff wird die Adapterplatte hinten mittels der Inbusschraube M8x70 mit U-Scheibe  $\varnothing 8,4$  und vorne mit der Inbusschraube M6x70 und U-Scheibe  $\varnothing 6,4$  befestigt.

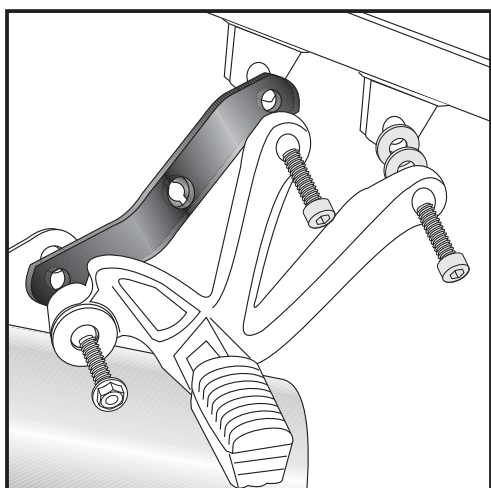

3

### Montage der Adapterlasche rechts:

Demontieren Sie den kompletten Soziusfußrastenhalter der rechten Fahrzeugseite. Unterlegen Sie vorne am Soziusfußrastenhalter zweimal die Karosseriescheibe  $\varnothing 8,4 \times 23 \times 2$  und drehen die Inbusschraube M8 x 30 ein. Anschließend führen Sie die Adapterlasche rechts zwischen Rahmen und Soziusfußrastenhalter (hintere Befestigungsstelle) ein und befestigen diese mit der Inbusschraube M8 x 30. Am Auspuff werden zur Befestigung die Originalschrauben verwendet.



## Kofferträger

SUZUKI GSF 1250 Bandit  
ab Bj.2007  
Artikel-Nr.: 4003-032-111 schwarz

SUZUKI GSF 650 Bandit  
Bj. 2007-2008  
Artikel-Nr.: 4003-031-111 schwarz

SUZUKI GSX 1250 F/FA  
Artikel-Nr.: 4003-042-111 schwarz

**KRAUSER**<sup>®</sup>  
MOTORRADGEPÄCKSYSTEME ■ BIKE BAGS



## Montage

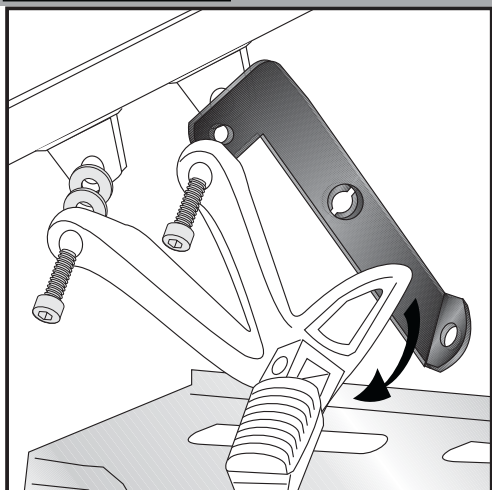

4

### Montage der Adapterlasche links:

Demontieren Sie den kompletten Soziusfußrastenhalter der linken Fahrzeugseite. Unterlegen Sie vorne am Soziusfußrastenhalter zweimal die Karosseriescheibe  $\varnothing 8,4 \times 23 \times 2$  und drehen die Inbusschraube M8 x 30 ein.

Zwischen dem hinteren Anschraubpunkt des Soziusfußrastenhalters und dem Rahmen wird die Adapterlasche links eingesteckt und mit der Inbusschraube M8 x 30 befestigt.

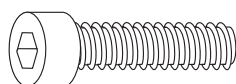

2x

2x

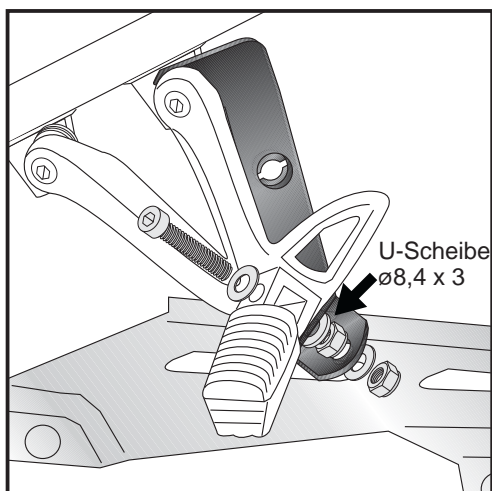

5

### Montage der Adapterlasche links:

Anschließend den Fußrastenlagerbolzen demontieren und durch die Inbusschraube M8 x 55 und U-Scheibe  $\varnothing 8,4$  ersetzen. Auf das überstehende Gewinde die dicke U-Scheibe  $\varnothing 8,4 \times 3$  und die Mutter M8 montieren.

#### Achtung:

Die Mutter nur so fest anziehen, dass die Fußraste eine leichtgängige Funktion hat.

Unter der Lasche eine weitere U-Scheibe  $\varnothing 8,4$  und eine selbstsichernde Mutter M8 montieren.

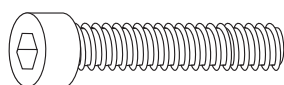

je 1x



2x



1x

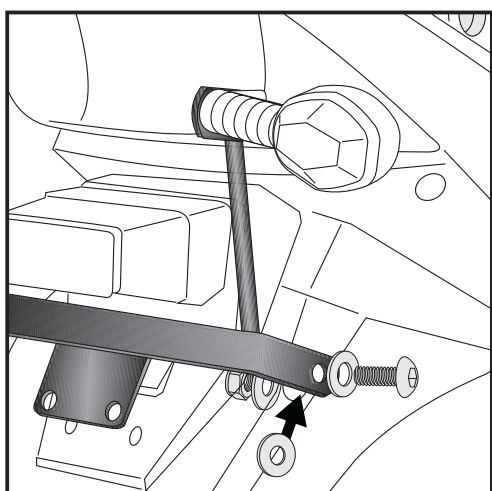

6

### Montage des Blinkerhalters:

Schieben Sie den Blinkerhalter über den hinteren Kotflügel und fügen Sie pro Seite jeweils eine Karosserie-Scheibe  $\varnothing 10,5 \times 30 \times 1,5$  dazwischen. Befestigen Sie diese Einheit mit der Linsenkopfschraube M8x25 und U-Scheibe  $\varnothing 8,4$ . Innen Karosserie-Scheibe  $\varnothing 10,5 \times 30 \times 1,5$  und selbstsichernder Mutter M8 montieren.

An den Auslegern des Blinkerhalters werden die Blinker montiert.

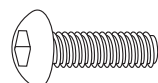

je 2x



4x

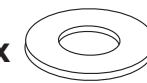

Wir fahren voraus.

3

## Kofferträger

SUZUKI GSF 1250 Bandit  
ab Bj.2007  
Artikel-Nr.: 4003-032-111 schwarz

SUZUKI GSF 650 Bandit  
Bj. 2007-2008  
Artikel-Nr.: 4003-031-111 schwarz

SUZUKI GSX 1250 F/FA  
Artikel-Nr.: 4003-042-111 schwarz

**KRAUSER**<sup>®</sup>  
MOTORRADGEPÄCKSYSTEME ■ BIKE BAGS



## Montage

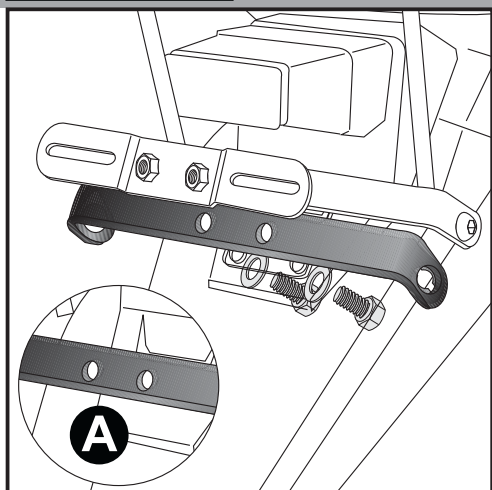

7

Montage des Adapterbügels hinten quer:

Anschließend wird der Adapterbügel hinten quer zusammen mit der original Nummerschildhalterung mittels der Sechskantschrauben M6x18 und Original-U-Scheiben von innen her angeschraubt.

### Hinweis:

Die Bohrungen im Adapterbügel sind nicht mittig angebracht. Die korrekte Position des Bügels ist in Detail **A** dargestellt.



2x

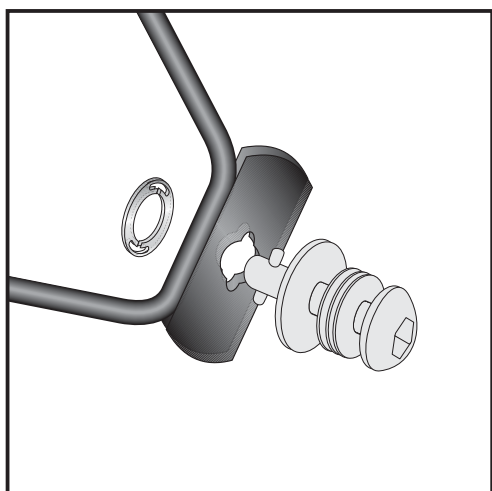

8

Montage der Lock it System-Schrauben:

An den Kofferträgern links / rechts werden die Lock it System-Schrauben an den Befestigungslaschen mittels der Sicherungsscheibe montiert. Die Scheiben und Lock it System-Schrauben verbleiben bei Demontage an den Befestigungspunkten der Kofferträger.

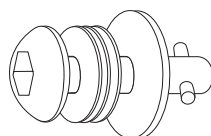

6x

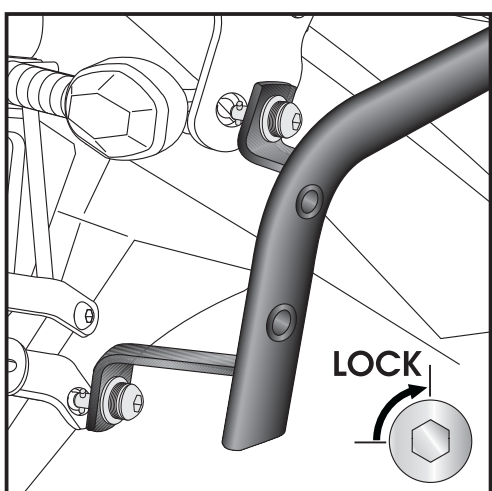

9

Montage der Kofferträger oben:

Die so vorbereiteten Kofferträger werden an den Adapterwinkeln mittels der Lock it System-Schrauben befestigt.

### ACHTUNG:

Lock it System-Schrauben nicht überdrehen !  
Langsam drehen (Viertelumdrehung) bis die Schraube fühlbar einrastet und am Anschlag anliegt.

Wir fahren voraus.

## Kofferträger

SUZUKI GSF 1250 Bandit  
ab Bj.2007  
Artikel-Nr.: 4003-032-111 schwarz

SUZUKI GSF 650 Bandit  
Bj. 2007-2008  
Artikel-Nr.: 4003-031-111 schwarz

SUZUKI GSX 1250 F/FA  
Artikel-Nr.: 4003-042-111 schwarz

**KRAUSER**<sup>®</sup>  
MOTORRADGEPÄCKSYSTEME ■ BIKE BAGS



## Montage

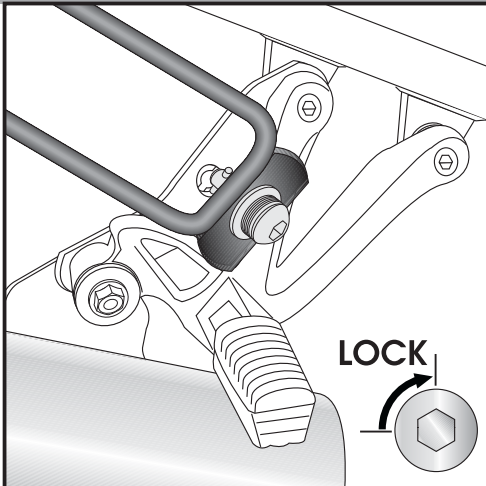

10

Montage der Kofferträger oben:

Die so vorbereiteten Kofferträger werden an den Adapterwinkeln mittels der Lock it System-Schrauben befestigt.

### ACHTUNG:

Lock it System-Schrauben nicht überdrehen !

Langsam drehen (Viertelumdrehung) bis die Schraube fühlbar einrastet und am Anschlag anliegt.

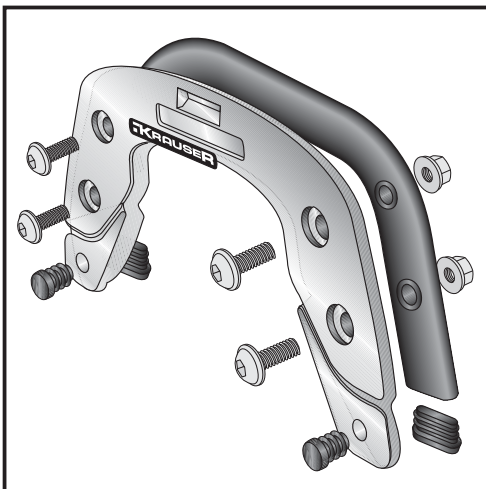

11

Montage Trägerteil K-Wing:

An der Unterseite des Ovalrohres der Kofferhalter die Plastikstopfen 30 x 15 einclippen.

Befestigung mit den Flanschkopfschrauben M 8 x 35 und Tensilockmuttern M8, darunter Plastikstopfen ø16mm einclippen

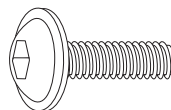

je 8x



**Anzugsmomente des Motorradherstellers beachten!**

**Nach der Montage alle Verschraubungen auf festen Sitz kontrollieren!**

**Bitte beachten Sie unsere beigefügten Serviceinformationen.**

Als weiteres Zubehör lieferbar:

für Suzuki GSF 1250 Bandit:	4003-032-201	Gepäckbrücke schwarz
für Suzuki GSF 650 Bandit:	4003-031-201	Gepäckbrücke schwarz
für Suzuki GSX 1250 F/FA:	4003-042-201	Gepäckbrücke schwarz



**Krauser GmbH**  
An der Steinmauer 6  
D-66955 Pirmasens

Tel.: +49 (0)6331 - 1453 - 250  
Fax: +49 (0)6331 - 1453 - 260  
eMail: [vertrieb@krauser.de](mailto:vertrieb@krauser.de)  
[www.krauser.de](http://www.krauser.de)

side carrier

SUZUKI GSF 1250 Bandit  
from year of manufacture 2007  
Item-No.: 4003-032-111 black

SUZUKI GSF 650 Bandit  
year of manufacture 2007-2008  
Item-No.: 4003-031-111 black

SUZUKI GSX 1250 F/FA  
Item-No.: 4003-042-111 black

**KRAUSER**<sup>®</sup>  
MOTORRADGEPÄCKSYSTEME ■ BIKE BAGS



## Assembling instructions

The kit includes the following parts:

Quant	item no.	description	Quant	item no.	description
1	703.063	carrier left	1	150.860	nut M8
1	703.064	carrier right	3	150.800	self lock nut M8
1	703.266	mounting adapter left	2	150.799	self lock nut M6
1	703.267	mounting adapter right	6	150.810	washer ø8,4
1	703.268	adapter plate left	2	150.809	washer ø6,4
1	703.269	adapter plate right	1	150.995	washer ø8,4 x 3 mm
1	703.270	adapter bow	4	150.912	body washer ø8,4 x 23 x 2
1	703.271	winker mounting	4	151.084	body washer ø10,5 x 30 x 1,5
6	151.070	lock it screw	2	150.825	spacer ø18 x 9 x 20
6	150.071	lock washer	2	151.085	spacer ø13 x 7 x 20
2	150.773	allen screw M6 x 70	8	150.803	tensilock nut M 8
2	150.891	fillister headscrew M8 x 25	8	150.747	flange screw M 8 x 35
2	150.792	allen screw M8 x 70	2	150.533	K-Wing
4	150.784	allen screw M8 x 30	2	330.300	Emblem „KRAUSER“
1	150.789	allen screw M8 x 55	4	270.102	Plastic plug ø 16mm
2	150.916	hexagon bolt M6 x 18	4	270.103	Plastic plug 30 x 15mm

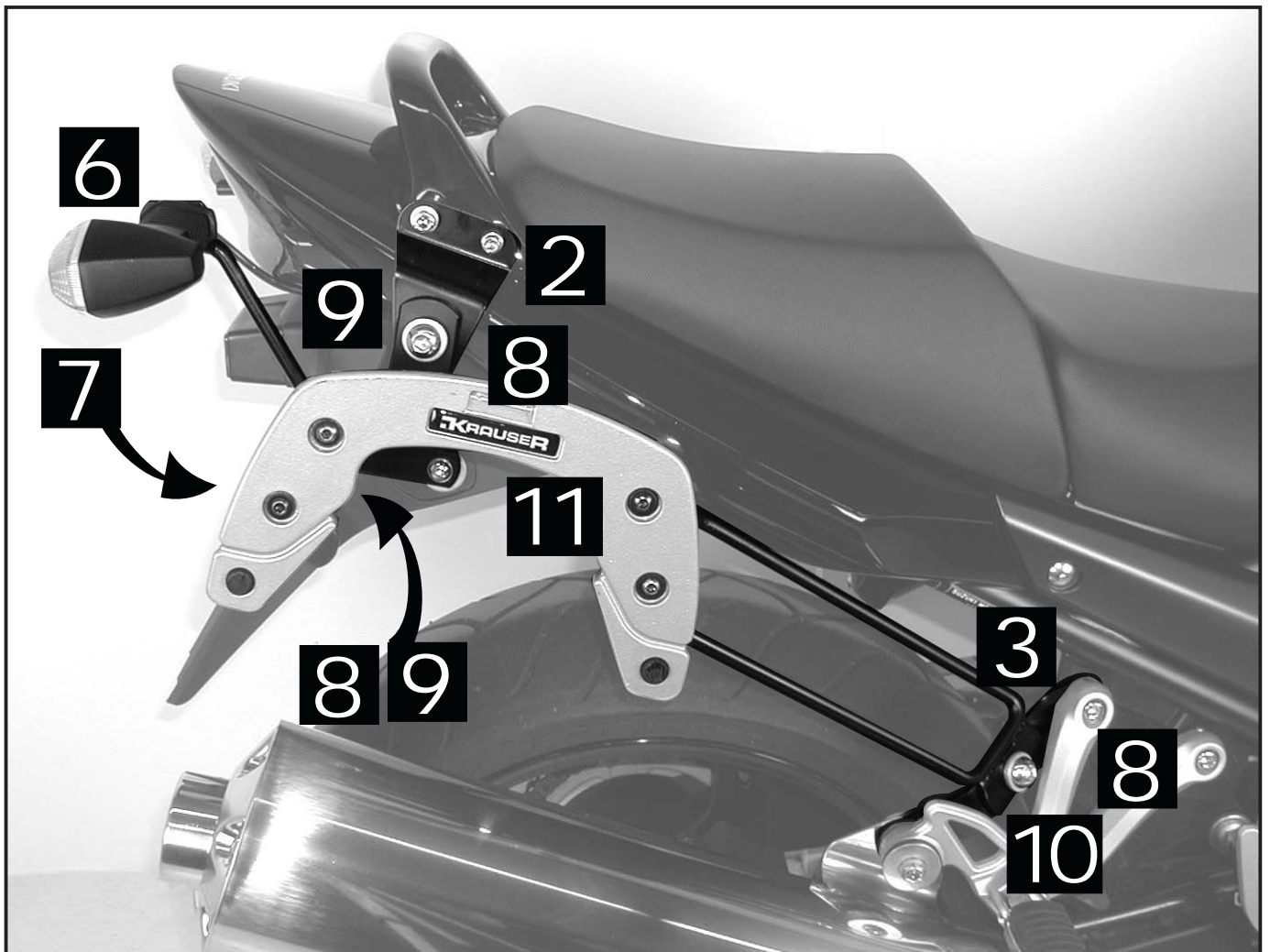

side carrier

SUZUKI GSF 1250 Bandit  
from year of manufacture 2007  
Item-No.: 4003-032-111 black

SUZUKI GSF 650 Bandit  
year of manufacture 2007-2008  
Item-No.: 4003-031-111 black

SUZUKI GSX 1250 F/FA  
Item-No.: 4003-042-111 black



## Assembling instructions

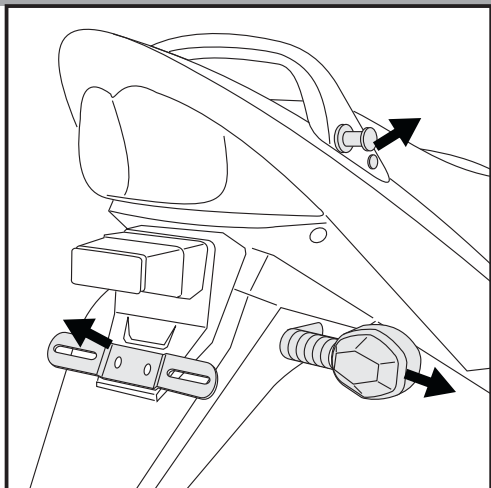

1

### Preparing:

- Take off the seat on the rear winker.
- Unmount the number plate and the original number plate holder
- The original handrail screws will be changed

Tip:

Fit all parts and screw on not too strong.  
After mounting all parts, the screws should be tightened to the torque specified.  
This guarantees, that the kit is mounted without tension.

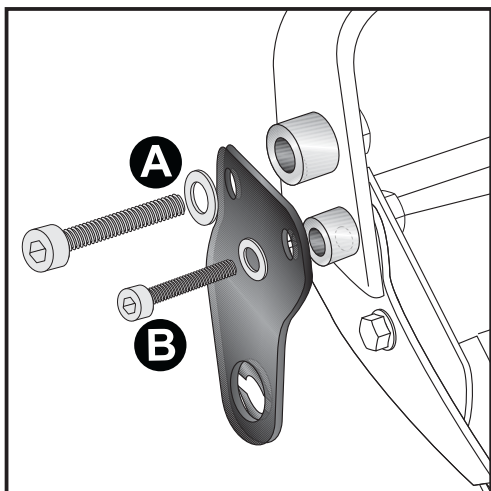

2

### Fastening of adapter plate left/right :

The adapter plate is fixed together with the handrails.

- A** Back with allen screw M8 x 70 and washer Ø 8,4. Sandwich spacer ø18xø9x20
- B** Front with allen screw M6 x 70 and washer Ø 6,4. Sandwich spacer ø13xø7x20

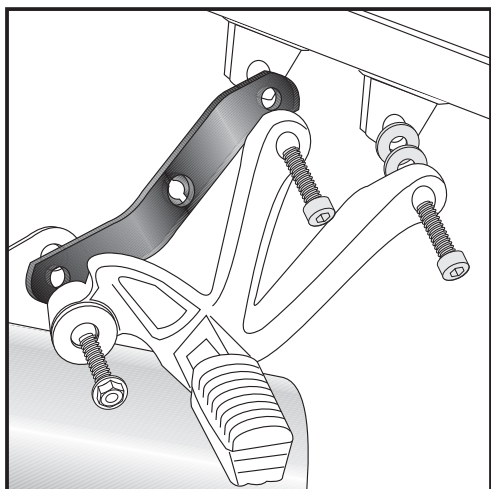

3

### Fastening of mounting adapter right:

Unmount footrest bracket on the right side.  
Front: sandwich twice the body washer ø8,4 x 23 x 2 and use allen screw M8 x 30.  
Back: then sandwich mounting adapter right between frame and footrest bracket. Fix it with allen screw M8 x 30.

At the exhaust pipe use the original - screws.



side carrier

SUZUKI GSF 1250 Bandit  
from year of manufacture 2007  
Item-No.: 4003-032-111 black

SUZUKI GSF 650 Bandit  
year of manufacture 2007-2008  
Item-No.: 4003-031-111 black

SUZUKI GSX 1250 F/FA  
Item-No.: 4003-042-111 black



## Assembling instructions

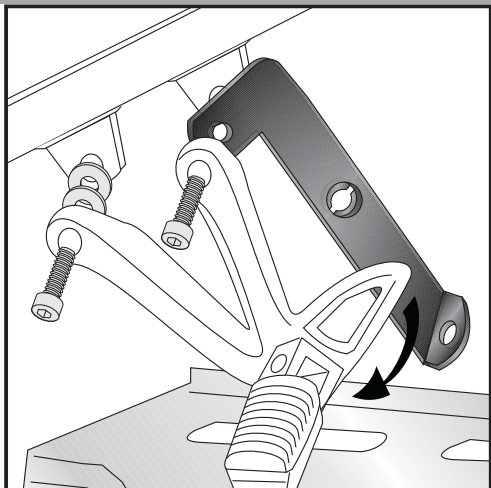

4

### Fastening of mounting adapter left:

Unmount footrest bracket on the left side.

Front: sandwich twice the body washer  $\varnothing 8,4 \times 23 \times 2$  and use allen screw M8 x 30.

Back: then sandwich mounting adapter left between frame and footrest bracket. Fix it with allen screw M8 x 30.

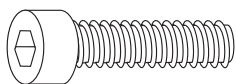

2x

2x

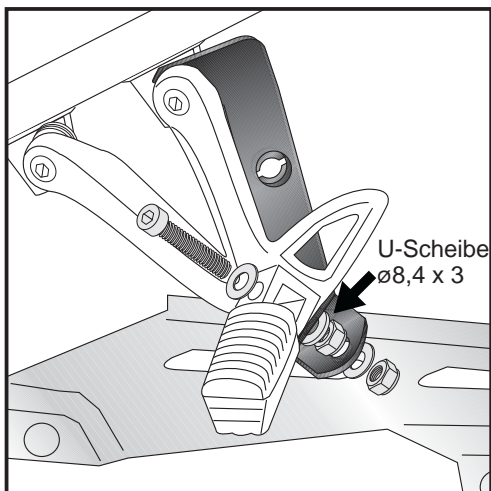
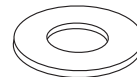

5

### Fastening of mounting adapter left:

Change the footrest bracket bolt with allen screw M8 x 55 and washer  $\varnothing 8,4$ . Then fix washer  $\varnothing 8,4 \times 3$  and nut M8 on the thread.

#### Notice:

Slightly tighten the nut, so that the footrest can be moved.

Below the mounting adapter fix another washer  $\varnothing 8,4$  with a self-lock nut M8.

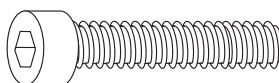

each 1x



2x



1x

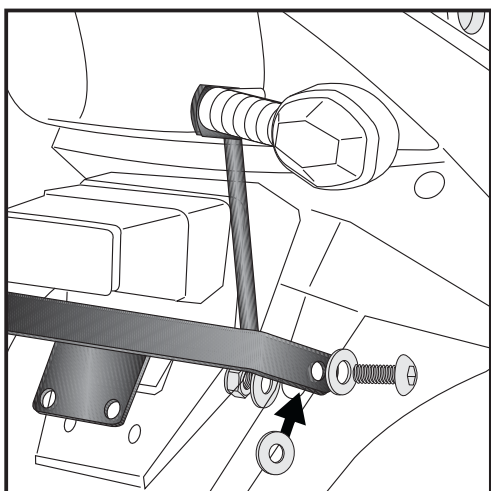

6

### Fastening of winker mounting :

Put the winker mounting above the rear fender and sandwich a body washer  $\varnothing 10,5 \times 30 \times 1,5$  at each side.

Fix this unit with fillister headscrew M8x25 and washer  $\varnothing 8,4$ . Inside fender use body washer  $\varnothing 10,5 \times 30 \times 1,5$  and self-lock nut M8.

Then mount the winkers at the cantilevers.

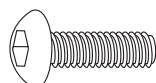

each 2x



4x

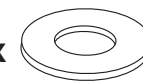



side carrier

SUZUKI GSF 1250 Bandit  
from year of manufacture 2007  
Item-No.: 4003-032-111 black

SUZUKI GSF 650 Bandit  
year of manufacture 2007-2008  
Item-No.: 4003-031-111 black

SUZUKI GSX 1250 F/FA  
Item-No.: 4003-042-111 black



## Assembling instructions

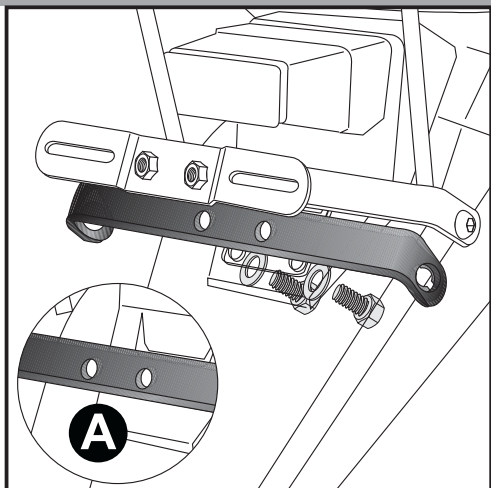

7

**Fastening of the adapter bow:**

Fix the adapter bow together with the original number plate holder with hexagon bolt M6x18 and original-washer.

**Notice:**

The drilled holes are not in the middle of the bow. The correct position is shown in detail **A**



2x

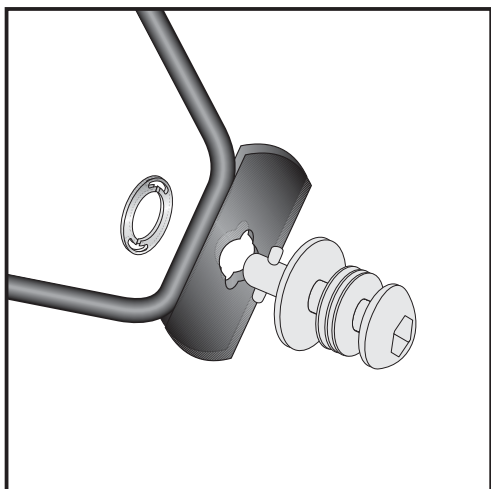

8

**Fastening of Lock it screws:**

The Lock it screws will be fixed at the carriers left and right with lock washers.

You have to do it only once - the screws and lock washers remain at the carriers.

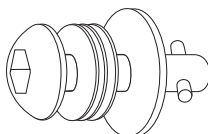

6x

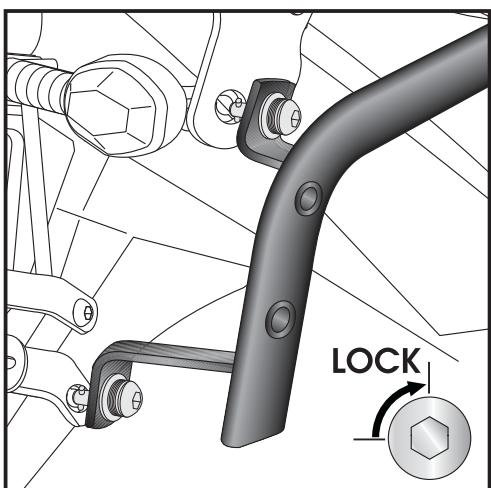

9

**Fastening of carrier above:**

The carriers will now be fixed to the adapter with Lock it -screws

**Attention !**

Don't overturn the Lock it screw !

Rotate slowly one quarter of a turn until screw engages.

side carrier

SUZUKI GSF 1250 Bandit  
from year of manufacture 2007  
Item-No.: 4003-032-111 black

SUZUKI GSF 650 Bandit  
year of manufacture 2007-2008  
Item-No.: 4003-031-111 black

SUZUKI GSX 1250 F/FA  
Item-No.: 4003-042-111 black

**KRAUSER**<sup>®</sup>  
MOTORRADGEPÄCKSYSTEME ■ BIKE BAGS



## Assembling instructions

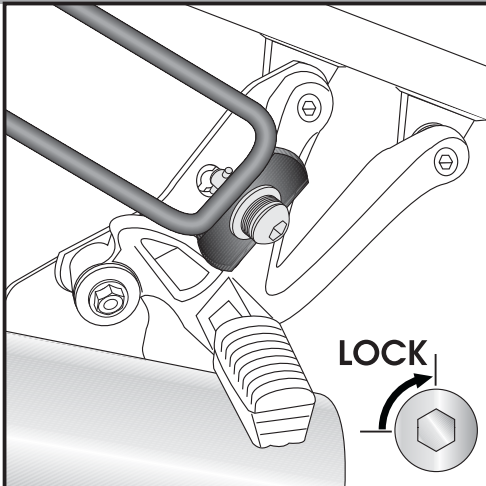

10

**Fastening of carrier front:**

The carriers will now be fixed to the adapter with Lock it -screws

### Attention !

Don't overturn the Lock it screw !

Rotate slowly one quarter of a turn until screw engages.

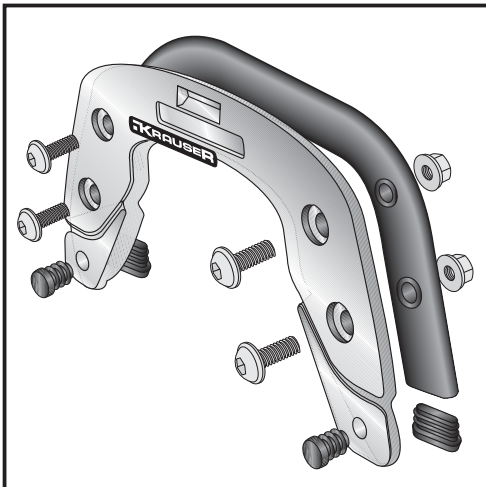

11

**Fastening of the carrier K-Wing:**

Position the plastic plugs 30 x 15 into the open end of the carrier tube.

Fix the carrier with flange screws M 8 x 35 and tensilock-nuts M8.  
Position the plastic plugs  $\varnothing 16\text{mm}$  in the borings.

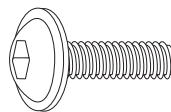

each 8x



**Control all screw connections after the assembling for tightness!**  
Please notice our enclosed service information.

Also available:

for Suzuki GSF 1250 Bandit:	4003-032-201	Rear rack, black
for Suzuki GSX 1250 F/FA:	4003-042-201	Rear rack, black
for Suzuki GSF 650 Bandit:	4003-031-201	Rear rack, black



Krauser GmbH  
An der Steinmauer 6  
D-66955 Pirmasens  
Germany

Tel.: +49 (0)6331 - 1453 - 250  
Fax: +49 (0)6331 - 1453 - 260  
eMail: [vertrieb@krauser.de](mailto:vertrieb@krauser.de)  
[www.krauser.de](http://www.krauser.de)