

QUICK-LOCK Seitenkofferträger HONDA XL 1000 V '07 QUICK-LOCK Side Carrier HONDA XL 1000 V '07

Montagehinweise

Fahren Sie nicht ohne Koffer mit montierten Seitenplatten. Wenn sie ohne Gepäck fahren, Seitenplatten demontieren.

Alle vom Motorrad gelösten Schrauben sind gemäß Herstellerangaben wieder zu montieren, oder mit von SW-MOTECH gelieferten Schrauben zu ersetzen. Falls nicht anderweitig definiert, diese Schrauben nach Tabelle anziehen.

M6	9,6 Nm
M8	23 Nm

Gegebenenfalls Schrauben mit flüssiger Schraubensicherung einkleben.

Prüfen Sie nach 50 km alle Verbindungen auf festen Sitz.

Max. Zuladung 5 Kg pro Koffer.

Mounting Instructions

German safety regulations require that no metal edge with a radius of less than 2.5mm be exposed while driving a motorcycle. Because Quick-Lock sidecase racks have edges with a radius of less than 2.5mm, Quick-Lock sidecase racks should not be used when luggage is not attached to them.

SW-MOTECH products should be installed by a qualified, experienced motorcycle technician. If you are unsure of your ability to properly install a product, please have the product installed by your local motorcycle dealer. SW Motech takes no responsibility for damages caused by improper installation.

All screws, bolts and nuts, including all replacement hardware provided by SW-MOTECH, should be tightened to the torque specified in the OEM maintenance manual for your motorcycle. If no torque specifications are provided in the OEM maintenance manual, the following torques may be used:

M6	9,6 Nm
M8	23 Nm

All screws, bolts and nuts should be checked after driving the first 50 km to ensure that all are tightened to the proper torque.

Medium strength liquid thread-locker (i.e., "Loctite") should be used to secure all screws, bolts and nuts.

Max. Load 5 Kg (11 lbs) per case.

SW-MOTECH GmbH & Co. KG
Bahnhofstrasse 44d
35282 Rauschenberg
-Germany-

Tel.: ++ 49 (0) 6425 816 800
Fax: ++ 49 (0) 6425 816 810

www.sw-motech.com

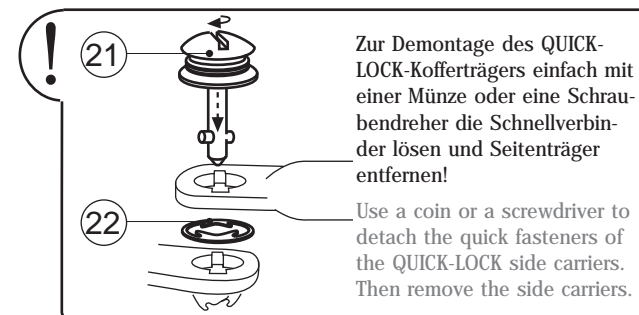

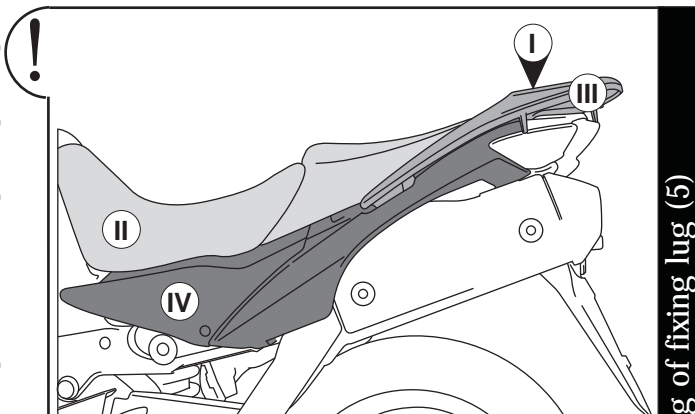
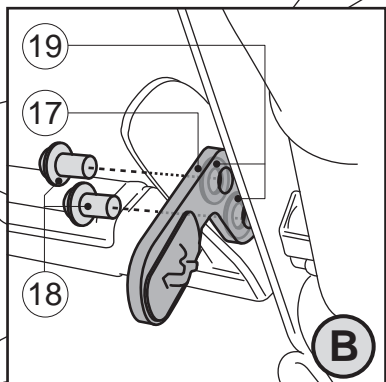
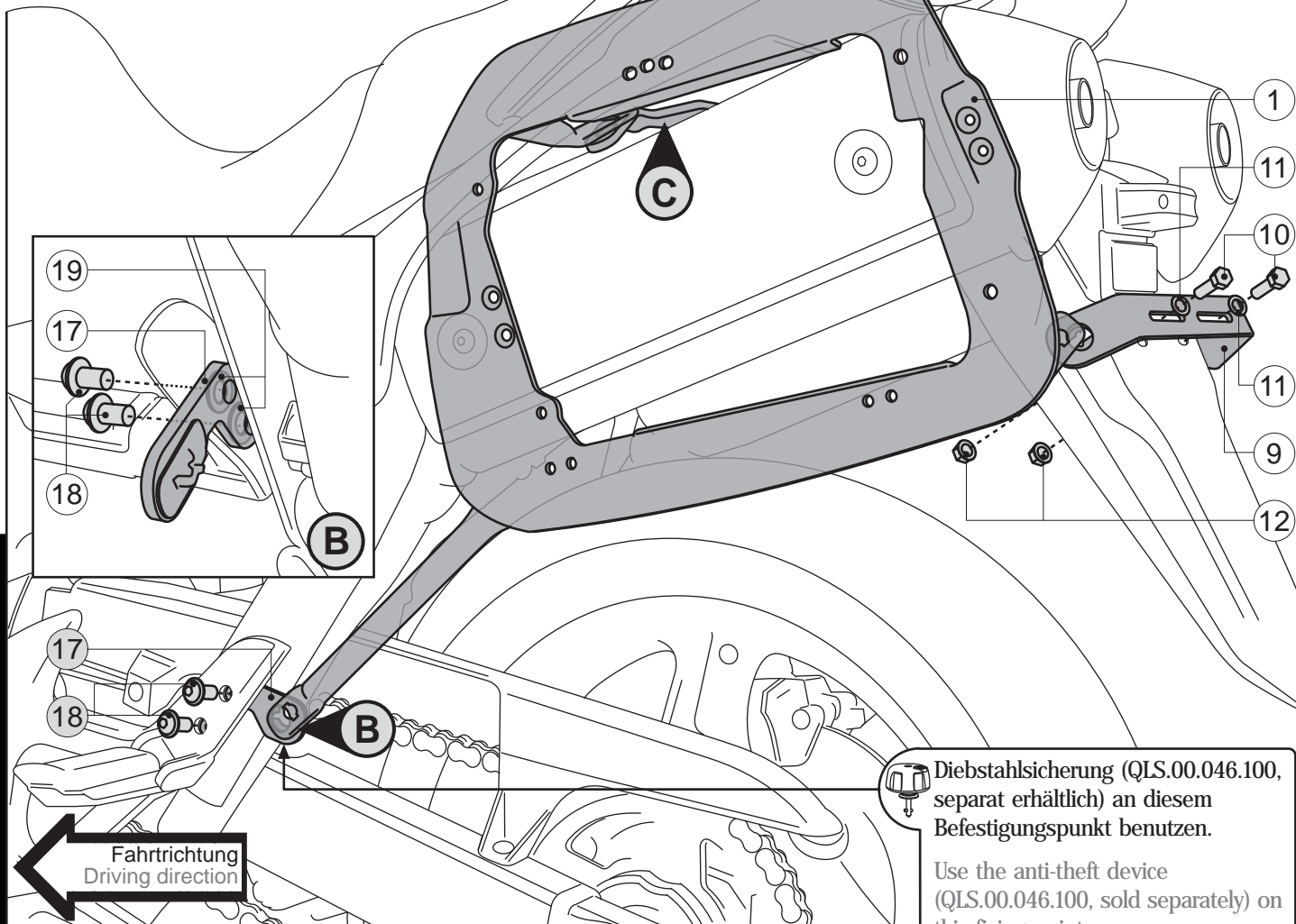
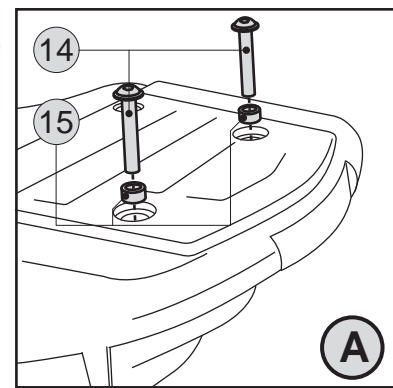
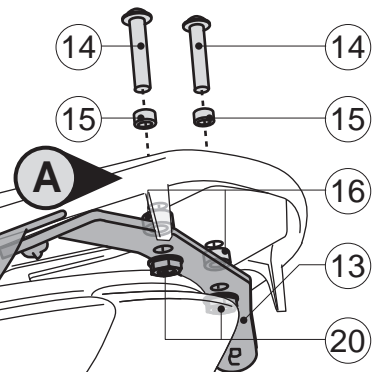
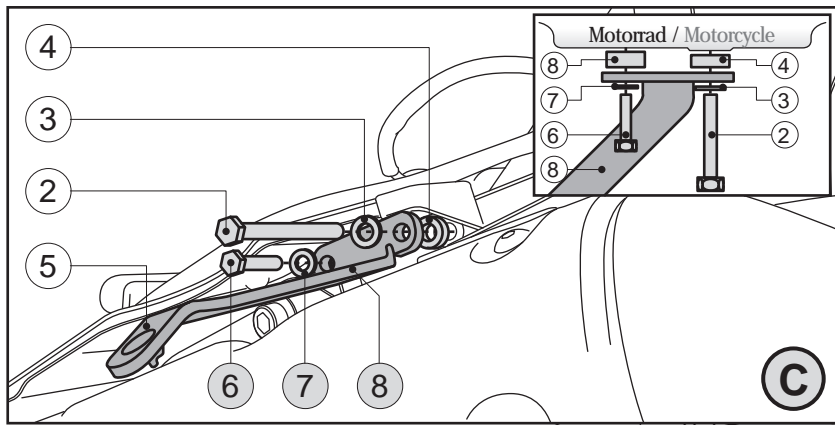

Achtung: Zur Montage von Anbaublech (5) ist es notwendig, die komplette hintere Verkleidung zu entfernen. Entfernen Sie dazu die obere Kunststoffplatte (I) des original Gepäckträgers sowie die Sitzbank (II). Anschließend kann der Gepäckträger (III) demontiert werden. Demontieren Sie danach die Seitenverkleidung (IV). Jetzt kann das Anbaublech (5) wie in Zeichnung (C) gezeigt montiert werden.

Die Demontage der einzelnen Segmente ist kompliziert und sollte bei Unsicherheit von einer HONDA-Fachwerkstatt vorgenommen werden.

Vor Wiedermontage der einzelnen Segmente ist es notwendig, dass auf der letzten Seite gezeigte Hitzeschutzblech zu biegen. Nutzen Sie dazu die beige packte Schablone.

Attention: before attaching fixing lugs (left and right) (5) it is necessary to remove the complete rear fairing. First remove the rear-rack cover-plate (I) and the seat (II). Next, remove the original rear carrier (III). Finally dismantle the side-rear fairings (IV). Now fixing lugs (5) can be installed as shown in detail view (C)

The disassembling of these parts is complicated. If you are not sure how to do, consult your nearest HONDA-dealer.

Before remounting the detached elements it is necessary to bend the stainless-steel plateshown on the last page. Use the enclosed template.

 **Diebstahlsicherung (QLS.00.046.100, separat erhältlich) an diesem Befestigungspunkt benutzen.**
 Use the anti-theft device (QLS.00.046.100, sold separately) on this fixing point.

Linke Seite / left side



Montage von Anbaublech (5) / Assembling of fixing lug (5)

1 Kofferträger
Side Bracket



KFT.01.624.901/902 00

Anzahl/ Pcs. 2 (L/R)

5 Befestigungsblech
Fixing Lug



KFT.01.624.001 00

Anzahl/ Pcs. 2 (L/R)

9 Querverbinder
Cross Girder



KFT.00.067.002 05

Anzahl/ Pcs. 1

13 Querverbinder, oben
Upper Cross Girder



KFT.01.624.003 00

Anzahl/ Pcs. 1

17 Befestigungsblech
Fixing Lug



KFT.01.624.004 00

Anzahl/ Pcs. 2 (L/R)

21 Schnellverschluss
Quick Fastener



CAM.2312S21-12AHNV

Anzahl/ Pcs. 8

2 Sechskantschraube
Hexagon Screw



M8 x 55 DIN 931

Anzahl/ Pcs. 2

6 Sechskantschraube
Hexagon Screw



M6 x 25 DIN 933

Anzahl/ Pcs. 2

10 Sechskantschraube
Hexagon Screw



M6 x 20 DIN 933

Anzahl/ Pcs. 2

14 Linsenkopfschraube
Lenshead Screw



M8 x 50 ISO 7380

Anzahl/ Pcs. 2

18 Linsenkopfschraube
Lenshead Screw



M8 x 16 ISO 7380

Anzahl/ Pcs. 4

22 Sicherungsring
Retaining Ring



CAM.2312S10-1BP

Anzahl/ Pcs. 8

3 Unterlegscheibe
Washer



A 8,4 DIN 125

Anzahl/ Pcs. 2

7 Unterlegscheibe
Washer



A 6,4 DIN 125

Anzahl/ Pcs. 2

11 Unterlegscheibe
Washer



A 6,4 DIN 125

Anzahl/ Pcs. 2

15 Distanzbuchse
Spacer



Da:12 Di:8,4 h:9

Anzahl/ Pcs. 2

19 Unterlegscheibe
Washer



A 8,4 DIN 125

Anzahl/ Pcs. 4

4 Distanzbuchse
Spacer



Da:18 Di:8,4 h:5

Anzahl/ Pcs. 2

8 Distanzbuchse
Spacer



Da:18 Di:6,4 h:7

Anzahl/ Pcs. 2

12 Mutter mit Bund,
selbstsichernd
Lock Nut with Flange



schwarz/black

M6 DIN 6927

Anzahl/ Pcs. 2

16 Distanzbuchse
Spacer



Da:18 Di:8,4 h:17

Anzahl/ Pcs. 2

20 Mutter mit Bund,
selbstsichernd
Lock Nut with Flange



schwarz/black

M8 DIN 6927

Anzahl/ Pcs. 2

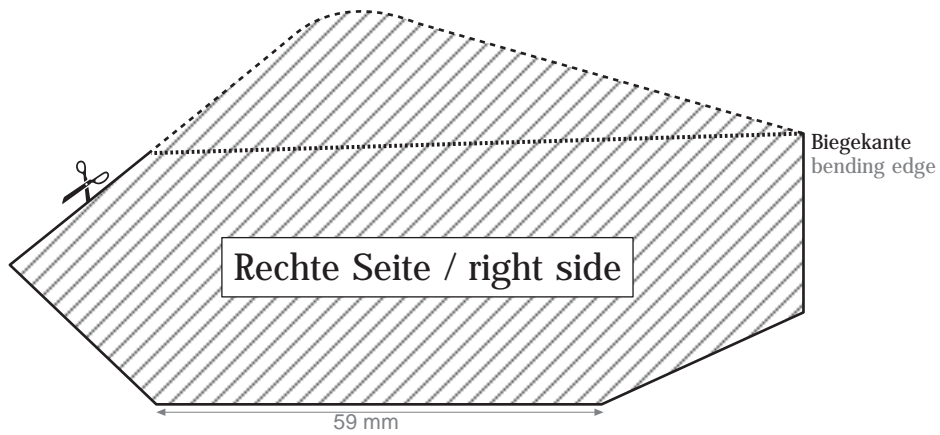
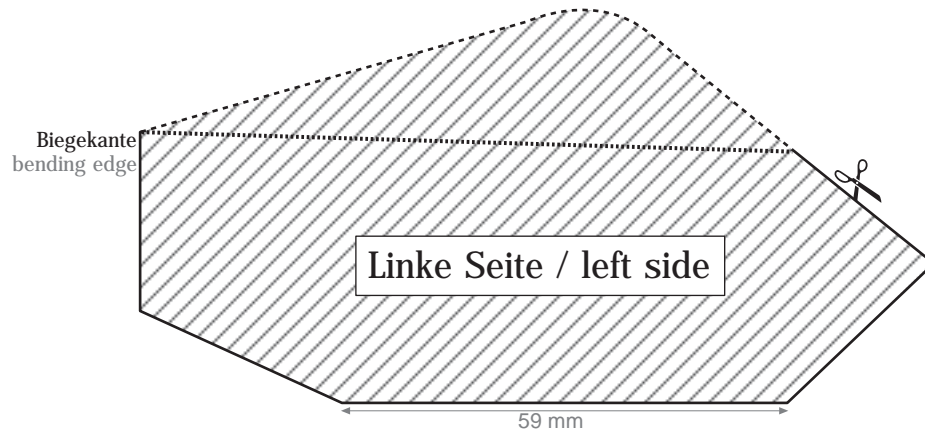

Biegen der Edelstahlblenden / Bending of the stainless-steel faceplates

1

Biegekante bending edge

↑ Vor Wiedermontage muss an der gezeigten Stelle der Edelstahlblenden eine Biegung vorgenommen werden, um Platz für Anbaublech (5) zu schaffen.

Before remounting, a bend must be made in the place shown on the stainless-steel plate to create enough clearance for fixing lug (5).

2

90°

Biegekante bending edge

↑ Fixieren Sie die beigeackte Schablone wie gezeigt auf dem Edelstahlblenden. Anschließend muss die Ecke entlang der Linie um 90° nach oben gebogen werden. Nutzen Sie dazu eine scharfe Tischkante oder ähnliches.

Use a sharp table edge or something similar to bend the stainless-steel plate 90° at the dotted line.