



Montage

Der Bausatz umfaßt die folgenden Teile:

Stück	Bestellnr.	Bezeichnung	Stück	Bestellnr.	Bezeichnung
2	700007063	C-Bow schwarz	2	150.886	Linsenkopfschraube M8 x 40
1	700007430	Halteadapter vorne links	8	150.916	Sechskantschraube M6 x 18
1	700007431	Halteadapter vorne rechts	2	151.022	selbstsichernde Mutter M8 (mit Bund) DIN 6927
1	700007432	Adapterbügel hinten	8	150.809	U-Scheibe ø6,4
			2	150.811	U-Scheibe ø8,4

Vorbereitung:

Das Motorrad so unterbauen das die hinteren Federbeine ohne Belastung sind.
(Gegen umkippen sichern.)
Immer erst eine Seite fertigstellen, dann die andere.



Ziehen sie alle zugänglichen Schrauben zuerst nur locker an. Nachdem alles montiert ist, werden die Schrauben dann auf das entsprechende Anzugsmoment festgezogen.

Dadurch wird sichergestellt, dass das Produkt spannungsfrei angebaut ist.

Schrauben zusätzlich mit Sicherungsmittel sichern. Anzugsmomente des Motorradherstellers beachten!

Hepco & Becker GmbH
An der Steinmauer 6
66955 Pirmasens
Germany

Tel: +49 (0) 6331 1453 100
Fax: +49 (0) 6331 1453 120
e-mail: vertrieb@hepco-becker.de
Internet: www.hepco-becker.de



Montage

1 Montage der vorderen Halteadapter links und rechts:

Das Federbein am oberen Befestigungspunkt lösen und eine der zwei Distanzscheiben entfernen. Der Halteadapter kommt direkt auf den Rahmen, danach die Distanzscheibe sowie das Federbein. Die Originalschraube wieder einschrauben. Nicht ganz festziehen. Anschließend die andere Seite lösen und die gleichen Schritte wiederholen.

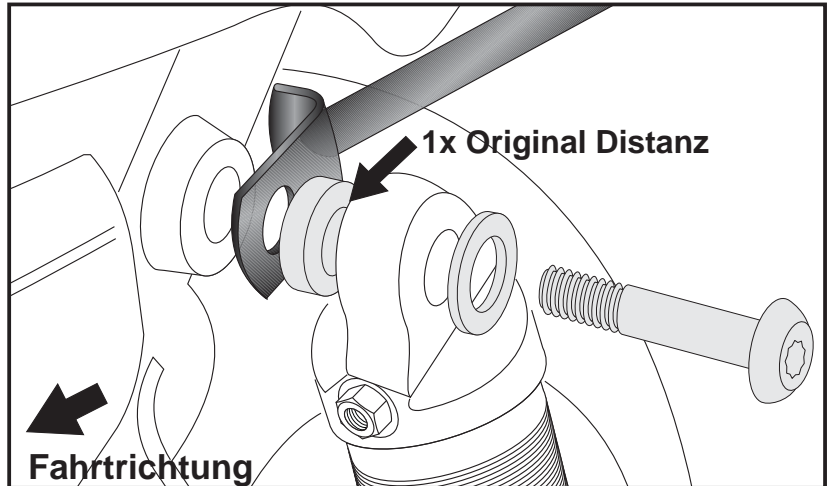

2 Montage des hinteren Adapterbügels: Die hinteren Schrauben, mit denen das Heck an den Rahmen montiert ist, entfernen. Den Adapterbügel an den nun freien Bohrungen mit den Linsenschrauben M8 x 40 mm sowie U-Scheiben Ø8,4 und selbstsichernden Muttern mit Bund M8 verschrauben. Die Schrauben von Innen nach Außen durchstecken.

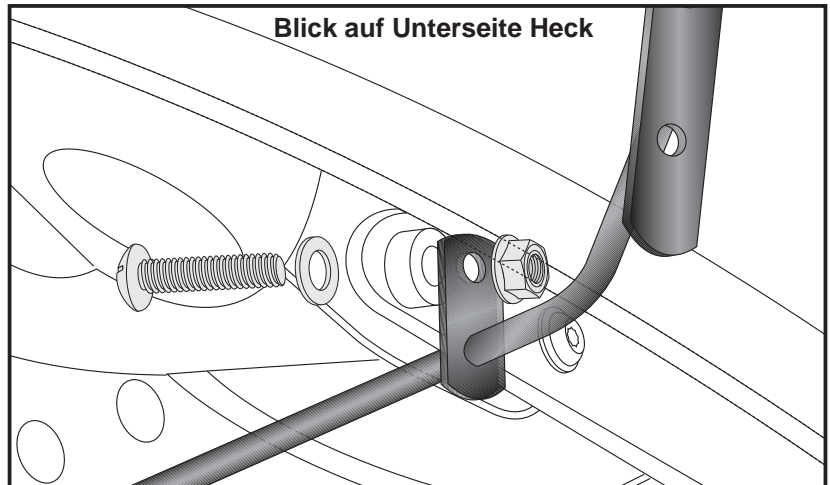

2x

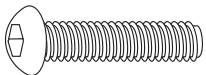

2x



2x



3 Montage der C-Bow an die Adapter links + rechts:

Dazu die Sechskantschrauben M6x18 und die U-Scheiben Ø6,4 verwenden.

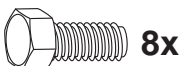
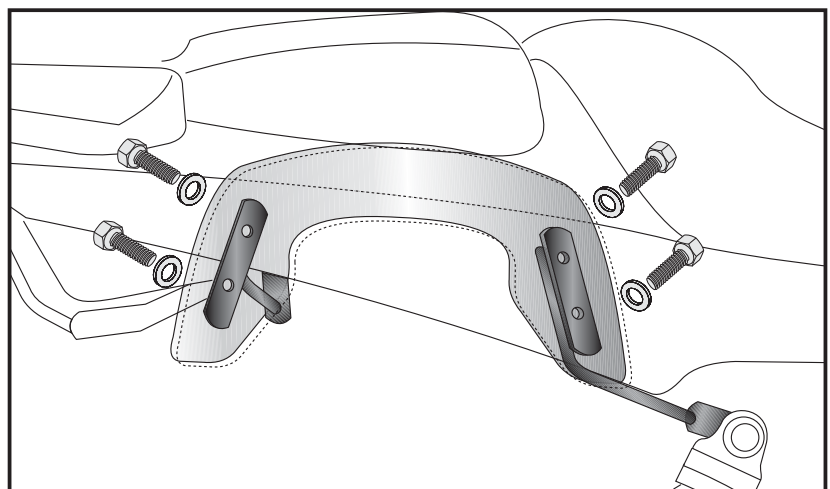

8x

8x





Assembling instructions

The kit includes the following parts:

Quant	item no.	description	Quant	item no.	description
2	700007063	C-Bow black	2	150.886	filister head screw M8 x 40
1	700007430	adapter front left	8	150.916	hexagon bolt M6 x 18
1	700007431	adapter front right	2	151.022	self lock nut M8 DIN 6927
1	700007432	adapter bow rear	8	150.809	washer ø6,4
			2	150.811	washer ø8,4

Preparing:

Lift the bike so that the rear suspension struts are without load.
Secure the bike against overturning.

Mount the adapters side by side, not both sides at the same time.



Tip:

Fit all parts and screw on not too strong.
After mounting all parts, the screws should be tightened to the torque specified.
This guarantees, that the kit is mounted without tension.

Hepco & Becker GmbH
An der Steinmauer 6
66955 Pirmasens
Germany

Tel: +49 (0) 6331 1453 100
Fax: +49 (0) 6331 1453 120
e-mail: vertrieb@hepco-becker.de
Internet: www.hepco-becker.de





Assembling instructions

1 Fastening of the front adapter
left + right:

Dismantle suspension strut at the top fixing point. One of the two original spacers is obsolete. The adapter will be positioned directly at the frame, then one original spacer, then the suspension strut. Use the original screws to fix the parts.

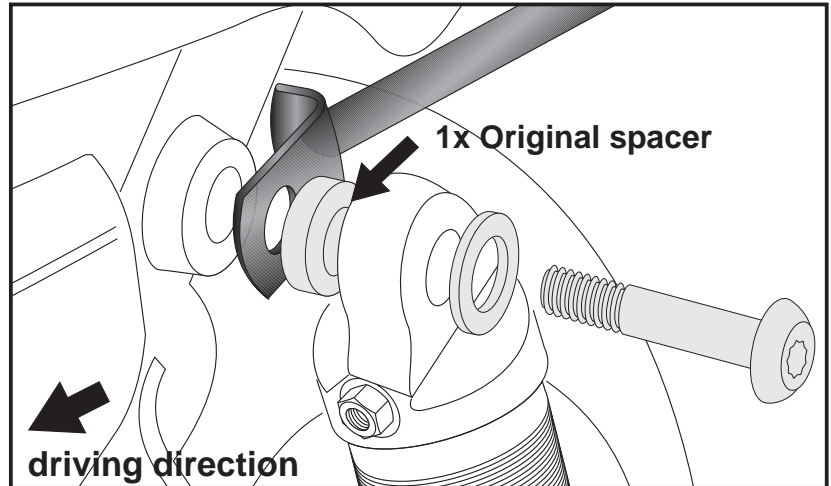

2 Fastening of the rear adapter bow:

Dismantle the rear screws of the frame bolting. Fix the adapter bow with filister head screws M8 x 40 mm with washers Ø8,4 and self lock nut M8. Mount the screw from inside.

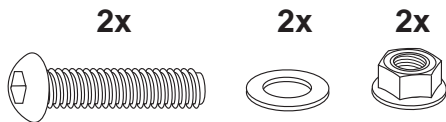
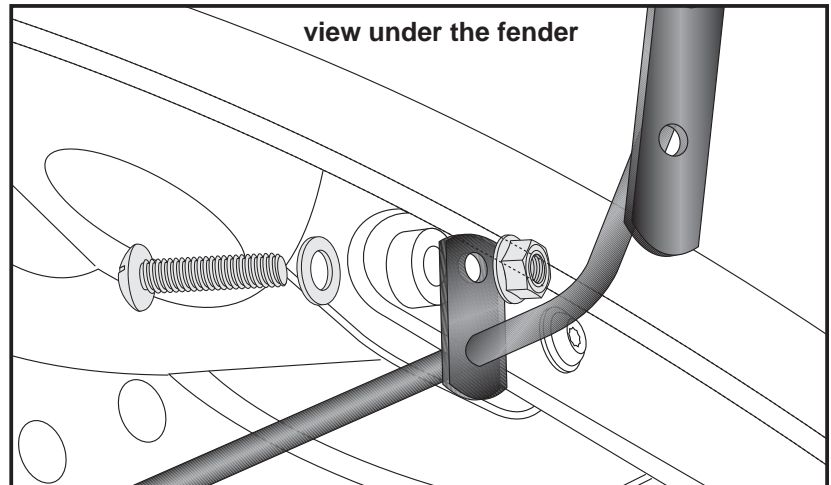

3 Fastening of the C-Bow:
with hexagon bolts M6 x 18 and washers ø6,4.

