

Gazzini!

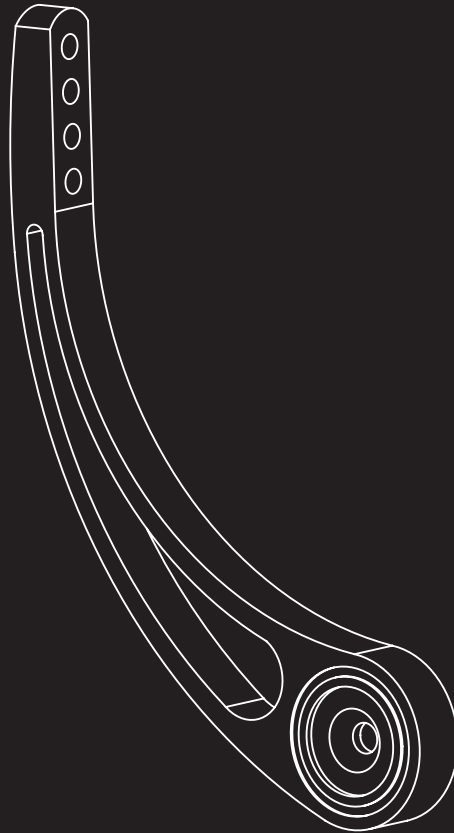

de | Original
Betriebsanleitung

fr | Instructions
de service

en | Operating
Instructions

it | Istruzioni per
il funzionamento

INHALTSVERZEICHNIS

1 Lieferumfang	_____	3
2 Allgemeines	_____	3
2.1 Betriebsanleitung lesen und aufbewahren	_____	3
2.2 Zeichenerklärung	_____	4
3 Sicherheit	_____	4
3.1 Bestimmungsgemäßer Gebrauch	_____	4
3.2 Sicherheitshinweise	_____	4-5
4 Montage	_____	5-6
5 Lagerung und Pflege	_____	6
6 Gewährleistung	_____	6
7 Entsorgung	_____	6
8 Kontakt	_____	6

SPIEGELSTREBE FÜR LENKERENDENMONTAGE

(Best.Nr. 10030252)

1 | LIEFERUMFANG

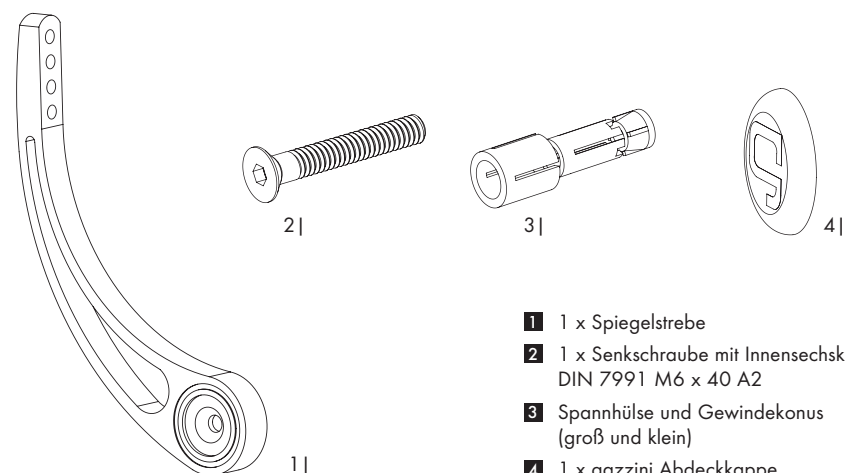

- 1** 1 x Spiegelstrebe
- 2** 1 x Senkschraube mit Innensechskant
DIN 7991 M6 x 40 A2
- 3** Spannhülse und Gewindekonus
(groß und klein)
- 4** 1 x gazzini Abdeckkappe
(selbstklebend)

2 | ALLGEMEINES

2.1 | Betriebsanleitung lesen und aufbewahren

Diese Betriebsanleitung gehört ausschließlich zur gazzini Spiegelstrebe für Lenkerendenmontage. Sie enthält wichtige Hinweise zu Anbau, Sicherheit und Gewährleistung. Diese sind stets zu beachten, auch wenn Sie das Produkt an Dritte weitergeben. Archivieren Sie deshalb diese Betriebsanleitung, sodass Sie zu einem späteren Zeitpunkt erneut darin nachlesen können. Die Betriebsanleitung basiert auf den in der Europäischen Union gültigen Normen und Regeln. Beachten Sie im Ausland auch landesspezifische Richtlinien und Gesetze.

2.2 | Zeichenerklärung

Die folgenden Symbole und Signalwörter werden in dieser Anleitung verwendet.



Dieses Signalsymbol/-wort bezeichnet eine Gefährdung mit einem mittleren Risikograd, die, wenn sie nicht vermieden wird, den Tod oder eine schwere Verletzung zur Folge haben kann.

HINWEIS!

Dieses Signalwort warnt vor möglichen Sachschäden.

3 | SICHERHEIT

3.1 | Bestimmungsgemäßer Gebrauch

Die gazzini Spiegelstrebe für Lenkerendenmontage ist passend zu den Spiegelgehäusen aus dem modularen gazzini Spiegelsystem. Dieses Spiegelsystem ist keinem bestimmten Fahrzeugtyp zugeordnet. Es ermöglicht vielmehr, einen für unterschiedliche Motorräder in Form und Funktion optimalen Rückspiegel aus einzelnen Komponenten zusammenzustellen. Damit Sie die Bauteile korrekt und sicher an Ihrem Motorrad verwenden, beachten Sie bitte unbedingt die folgenden Montage- und Sicherheitshinweise.

Verwenden Sie die gazzini Spiegelstrebe für Lenkerendenmontage nur wie in dieser Anleitung beschrieben. Jede andere Verwendung gilt als nicht bestimmungsgemäß und kann zu Sachschäden führen. Der Hersteller oder Händler übernimmt keine Haftung für Schäden, die durch nicht bestimmungsgemäßen oder falschen Gebrauch entstanden sind.

3.2 | Sicherheitshinweise



Unfallgefahr!

Um die Fahrsicherheit zu gewährleisten, muss der Spiegel immer so am Fahrzeug angebracht werden, dass für den Fahrer eine ausreichende Sicht auf den rückwärtigen Verkehr gegeben ist.

- der Spiegel muss fest montiert sein, da ein herabfallender Spiegel andere Verkehrsteilnehmer gefährden und zu schweren Schäden führen kann
- der Spiegel darf auch bei vollem Lenkeinschlag niemals den Tank, die Verkleidung oder sonstige Teile des Fahrzeugs berühren oder den Fahrer selbst behindern
- bei Lenkerendenmontage darf der Spiegelarm den Gasgriff nicht einklemmen

- der Gasgriff muss aus jeder Position selbsttätig zurückschnellen



Gefahren für Kinder und Personen mit verringerten physischen, sensorischen oder mentalen Fähigkeiten (beispielsweise teilweise Behinderte, ältere Personen mit Einschränkung ihrer physischen und mentalen Fähigkeiten) oder Mangel an Erfahrung und Wissen im Umgang mit Motorrädern (beispielsweise ältere Kinder)!

- zum Lieferumfang gehörende Verpackungsfolie und Verpackungen halten Sie fern von Kindern, da Erstickungsgefahr besteht.

HINWEIS!

Beschädigungsgefahr!

- achten Sie bei Montagearbeiten auf einen sicheren Stand des Fahrzeugs und einen gut beleuchteten Arbeitsplatz
- überprüfen Sie das Spiegelsystem nach der Montage und vor jeder Fahrt auf festen Sitz

4 | MONTAGE

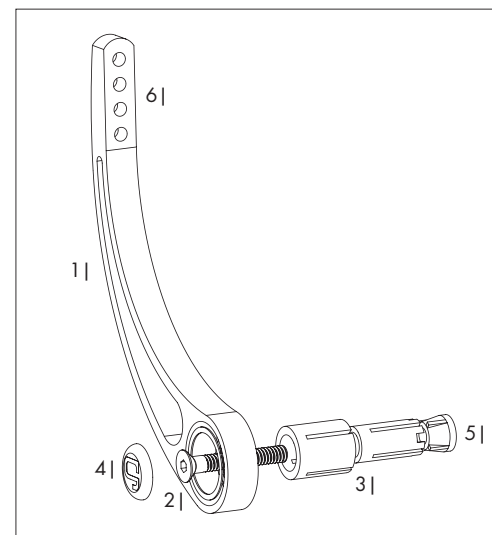

Zur Montage der gazzini Spiegelstrebe für Lenkerendenmontage benötigen Sie einen Lenker mit frei zugänglichen, offenen Lenkerenden. Vorhandene Lenkerenden müssen zur Montage entfernt werden. Wählen Sie die am besten zum Lenkerinnendurchmesser (min. 13,5 mm) passende Spannhülse (3) aus dem Lieferumfang und befestigen Sie diese mit Gewindekeil (5) und Senkschraube (2) an der Spiegelstrebe (1). Führen Sie die Spannhülse (3) in den Lenker ein und richten Sie die Spiegelstrebe am Lenker aus. Achten Sie an der rechten Lenkerseite darauf, dass die Spiegelstrebe (1) nicht gegen den Gasgriff drückt, dieser muss freigängig bleiben. Montieren Sie die Spiegelstrebe (1)

nun so am Lenker vor, dass sie noch beweglich ist. Es muss ein Zwischenraum von mindestens 2 mm zwischen Gasgriff und Spiegelstrebe (1) vorhanden sein. Setzen Sie sich auf das abgebockte Motorrad und bringen Sie das ausgewählte gazzini Spiegelgehäuse in gewünschter Position an der Spiegelstrebe (1) an. Es stehen insgesamt 4 Gewindebohrungen (6) zur Auswahl. Stellen Sie Spiegelgehäuse und Strebe (1) nun so ein, dass sich eine gute Sicht auf den rückwärtigen Verkehr ergibt. Stellen Sie rechts erneut sicher, dass die Spiegelstrebe (1) den Gasgriff nicht einklemmt, bevor Sie die Senkschraube (2) endgültig so fest anziehen, dass sich der Spiegel am Lenker nicht mehr verschieben kann. Kleben Sie abschließend die gazzini Abdeckkappe (4) vor den Schraubenkopf (1) in die Aussparung in der Spiegelstrebe (1).

5 | LAGERUNG UND PFLEGE

Lagern Sie die noch nicht montierten gazzini Spiegelkomponenten in einem vor Witterung und Feuchtigkeit geschützten geschlossenen Raum in der Original-Verpackung.

Reinigen Sie die Spiegelgehäuse und -streben sowie alle anderen Elemente des gazzini Spiegelsystems mit warmer, milder Seifenlauge oder Motorradreiniger und einem weichen Tuch. Verwenden Sie keine Reiniger, die Aluminium angreifen könnten. Verwenden Sie abschließend ein Pflegemittel, das die Oberfläche gegen Witterungseinflüsse schützt.

6 | GEWÄHRLEISTUNG

Für Ihre gazzini Spiegelstrebe für Lenkerendenmontage gilt die gesetzliche Gewährleistung von zwei Jahren. Der Gewährleistungszeitraum beginnt ab dem Kaufdatum.

Gebrauchsspuren, Zweckentfremdung, nicht bestimmungsgemäßer Gebrauch und Schäden, die aus einem Unfall, einer Manipulation oder einem Reparaturversuch durch unautorisierte Kundendienste oder unkundige Hände resultieren oder technisch abgeänderte Spiegelstreben sind von der Gewährleistung ausgeschlossen.

7 | ENTSORGUNG

Verpackung entsorgen:



Entsorgen Sie Verpackungsmaterial sowie die Spiegelstrebe selbst gemäß den regionalen, behördlichen Bestimmungen.

8 | KONTAKT

Bei Fragen zum Produkt und/oder dieser Anleitung kontaktieren Sie vor dem ersten Gebrauch des Produktes unser Servicecenter unter der E-Mail: order@louis.de. Wir helfen Ihnen schnell weiter. So gewährleisten wir gemeinsam, dass das Produkt korrekt benutzt wird.

Hergestellt in Bosnien-Herzegowina

en | OPERATING INSTRUCTIONS

TABLE OF CONTENTS

1 Items included	_____	8
2 General information	_____	8
2.1 reading and keeping the owner's manual	_____	8
2.2 Explanation of symbols	_____	9
3 Safety	_____	9
3.1 Intended use	_____	9
3.2 Safety instructions	_____	9-10
4 Installation	_____	10-11
5 Storage and care	_____	11
6 Warranty	_____	11
7 Disposal	_____	11
8 Contact	_____	11

BAR-END MIRROR STRUT

(Order no. 10030252)

1 | ITEMS INCLUDED

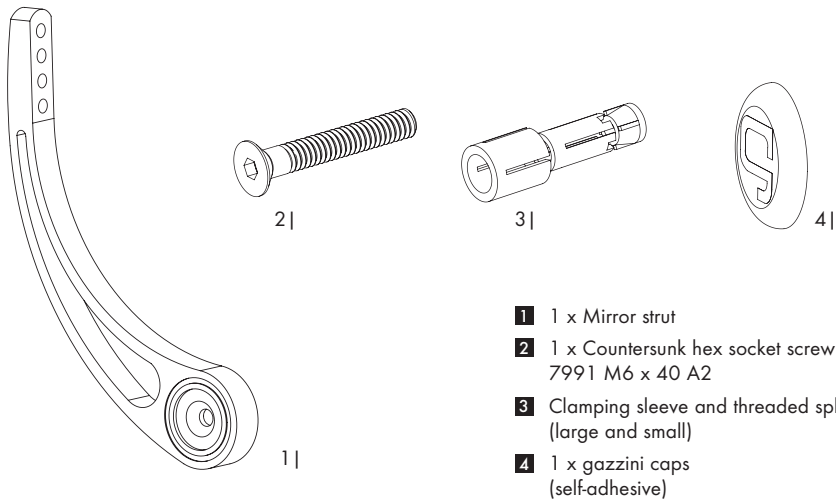

2 | GENERAL INFORMATION

2.1 | Reading and keeping the owner's manual

This owner's manual is intended solely for the gazzini Bar-End Mirror Strut. It contains important information on installation, safety and the warranty. You should always follow these instructions, including if you give the product to someone else. Therefore, file these instructions for use so that you can use them for reference again at a later time.

The owner's manual is based on the standards and regulations valid in the European Union. If abroad, observe country-specific guidelines and laws.

2.2 | Explanations of symbols

The following symbols and signal words are used in these instructions.



This signal symbol/word indicates a hazard with a medium risk level which, if not avoided, may result in death or serious injury.

NOTE!

This signal word warns of possible material damage.

3 | SAFETY

3.1 | Intended use

The gazzini Bar-End Mirror Strut is compatible with the mirror housing in the gazzini Modular Mirror System. This system is not intended for a specific motorcycle model, but rather it enables you to create a rear-view mirror with optimal design and function for a range of different motorbikes by combining individual components. To ensure that you use these components correctly and safely on your motorcycle, always follow the installation and safety instructions.

Only use the gazzini Bar-End Mirror Strut as described in these instructions. Any other use is considered improper use and may result in material damage. The manufacturer or supplier accepts no liability for damage caused by improper or incorrect use.

3.2 | Safety instructions



Risk of accident!

In order to use the mirror safely, it must always be installed on the motorcycle in such a way that it gives the rider an adequate view of following traffic.

- The mirror must be securely mounted because if it were to fall off, it would pose a hazard to other road users and could cause a serious accident.
- When the handlebar is turned to full lock, the mirror must never make contact with the tank, fairing or any other part of the motorcycle, nor impede the rider in any way.
- The mirror strut must not prevent the throttle twistgrip from turning when mounted on the bar end.
- The throttle twistgrip must spring back automatically from every position.

WARNING!

Danger for children and persons with reduced physical, sensory or mental abilities (e.g. partially disabled persons, elderly persons with reduced physical and mental abilities) or lack of experience and knowledge of dealing with motorcycles (e.g. older children)!

- Keep the accompanying packaging film and packaging away from children as there is a danger of suffocation.

NOTE!

Risk of damage!

- When carrying out assembly work, ensure that the vehicle is in a stable position and that the workplace is well lit
- Check after installation and before every journey to ensure that the mirror system fit securely

4 | INSTALLATION

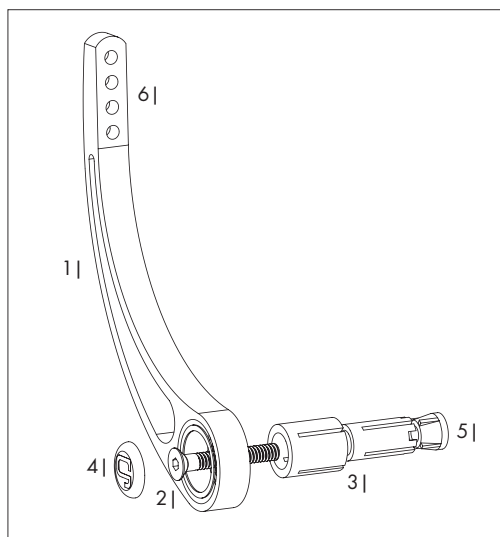

The gazzini Bar-End Mirror Strut can only be installed on a handlebar with freely accessible bar ends. Existing bar ends need to be removed before installing the mirror strut. Select the clamping sleeve (3) (included) that fits the inner diameter of your handlebar best and secure it to the mirror strut (1) using a threaded spline (5) and countersunk bolt (2). Insert the clamping sleeve (3) into your handlebar and align the mirror strut with the handlebar. On the right end of the handlebar, make sure that the mirror strut (1) does not press against the throttle twistgrip and prevent it from turning freely. Then install the mirror strut (1) on the handlebar without tightening it up fully. There should be at least 2 mm of free space between the throttle twistgrip and the

mirror strut (1). Take your motorcycle off its centre stand and sit on the saddle before attaching your selected gazzini mirror housing to the mirror strut (1) in the desired position. There are a total of 4

threaded bores (6) available. Adjust the mirror housing and strut (1) so as to give the best view of the road behind you. On the right side, check again that the mirror strut (1) does not prevent the throttle twistgrip from turning freely, and then tighten the countersunk bolt (2) fully so that the mirror cannot shift on the handlebar. Finally, press the self-adhesive gazzini cap (4) over the bolt head (2) into the recess of the mirror strut (1).

5 | STORAGE AND CARE

Until they are installed, the gazzini Mirror components should be stored in their original packaging in a closed room that is protected against the weather and moisture.

Use warm soapy water or a motorcycle cleaner and a soft cloth for cleaning the mirror housings, struts and all other elements of the gazzini Mirror System. Do not use a cleaner which could damage the aluminium. Afterwards, use a product which will protect the surfaces against the elements.

6 | WARRANTY

The gazzini Bar-End Mirror Strut is covered by the statutory two-year warranty. The warranty period begins on the date of purchase.

The warranty does not cover normal wear and tear, use for anything other than the intended purpose, damage caused by an accident, unauthorised or inexperienced modification or repair, or technical changes to the mirror strut.

7 | DISPOSAL

Packaging disposal:



Dispose of the packaging materials and the strut itself in compliance with regional, regulatory provisions.

8 | CONTACT

If you have any questions about the product and/or these instructions, before using the product for the first time, please contact our Service Centre by e-mail at: order@louis.de. We will help you as quickly as possible. This is the best way to ensure that your product is used correctly.

Manufactured in Bosnia and Herzegovina

TABLE DES MATIÈRES

1 Équipement fourni	13
2 Généralités	13
2.1 Lire et conserver les présentes instructions de service	13
2.2 Légende	14
3 Sécurité	14
3.1 Utilisation conforme	14
3.2 Consignes de sécurité	14-15
4 Montage	16
5 Stockage et entretien	16
6 Garantie légale	17
7 Élimination	17
8 Contact	17

TIGE DE RETROVISEUR DESTINÉE AU MONTAGE SUR LES EMBOUTS DE GUIDON

(n° de cde 10030252)

1 | ÉQUIPEMENT FOURNI

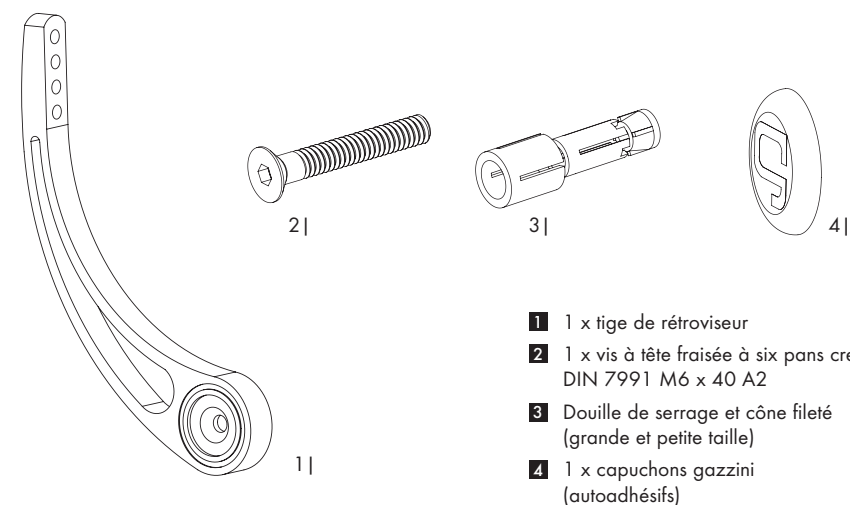

- 1** 1 x tige de rétroviseur
- 2** 1 x vis à tête fraisée à six pans creux DIN 7991 M6 x 40 A2
- 3** Douille de serrage et cône fileté (grande et petite taille)
- 4** 1 x capuchons gazzini (autoadhésifs)

2 | GÉNÉRALITÉS

2.1 | Lire et conserver les présentes instructions de service

Les présentes instructions de service correspondent uniquement à la tige de rétroviseur gazzini destinée au montage sur les embouts de guidon. Elles contiennent des remarques importantes concernant le montage, la sécurité et la garantie. Ces remarques doivent également être observées (et transmises) en cas de cession du produit à un tiers. Archivez par conséquent le présent mode d'emploi afin de pouvoir le consulter à une date ultérieure.

Les instructions de service se basent sur les normes et réglementations en vigueur dans l'Union européenne. À l'étranger, respectez également les directives et les lois locales.

2.2 | Légende

Les symboles et mentions d'avertissement suivants sont utilisés dans le présent mode d'emploi.



Ce symbole/cette mention d'avertissement désigne un danger avec un degré de risque moyen qui, lorsqu'il n'est pas évité, peut entraîner la mort ou des blessures graves.

REMARQUE!

Cette mention d'avertissement prévient des dommages matériels éventuels.

3 | SÉCURITÉ

3.1 | Utilisation conforme

La tige de rétroviseur gazzini destinée au montage sur les embouts de guidon est adaptée aux boîtiers de rétroviseurs du système de rétroviseur modulaire gazzini. Ce système de rétroviseur n'est pas destiné à un type de véhicule précis. Il permet de composer le rétroviseur optimal (du point de vue de la forme et de la fonction) pour différentes motos à partir de différents composants. Pour utiliser correctement et en toute sécurité ces composants sur votre moto, veuillez impérativement observer les consignes de sécurité et de montage suivantes :

N'utilisez la tige de rétroviseur gazzini destinée au montage sur les embouts de guidon que comme décrit dans le présent mode d'emploi. Toute autre utilisation est considérée comme non conforme et peut entraîner des dommages matériels. Le fabricant et le revendeur déclinent toute responsabilité pour tout dommage dû à une utilisation non conforme ou incorrecte.

3.2 | Consignes de sécurité



Risque d'accident !

Pour garantir la sécurité routière, le rétroviseur doit toujours être monté sur le véhicule de manière à assurer une visibilité suffisante de la circulation à l'arrière du conducteur.

- Le rétroviseur doit être solidement fixé, car un rétroviseur qui chute peut mettre en danger les autres usagers de la route et entraîner de graves dommages.
- Lorsque le conducteur braque entièrement le guidon, le rétroviseur ne doit jamais toucher le réservoir, le carénage, ni aucune pièce du véhicule et ne

doit pas gêner le conducteur.

- En cas de montage sur les embouts de guidon, le bras de rétroviseur ne doit pas bloquer la poignée d'accélérateur.
- En cas de montage sur les embouts de guidon, le bras de rétroviseur ne doit pas bloquer la poignée d'accélérateur.



Ce produit représente un danger pour les enfants et les personnes dont les capacités physiques, sensorielles ou mentales sont réduites (par ex. personnes souffrant d'un handicap partiel ou personnes plus âgées dont les capacités physiques et mentales sont restreintes) ou les personnes qui ne disposent pas de l'expérience ou des connaissances requises (par ex. des enfants plus âgés) !

- Conservez le film d'emballage et les emballages faisant partie de l'équipement fourni hors de portée des enfants. Risque d'asphyxie.

REMARQUE!

Risque de dommage !

- Pendant les travaux de montage, assurez-vous que le véhicule est parfaitement stable et que le lieu de travail est bien éclairé.
- Après le montage et avant chaque déplacement, assurez-vous que le système de rétroviseur est bien en place.

4 | MONTAGE

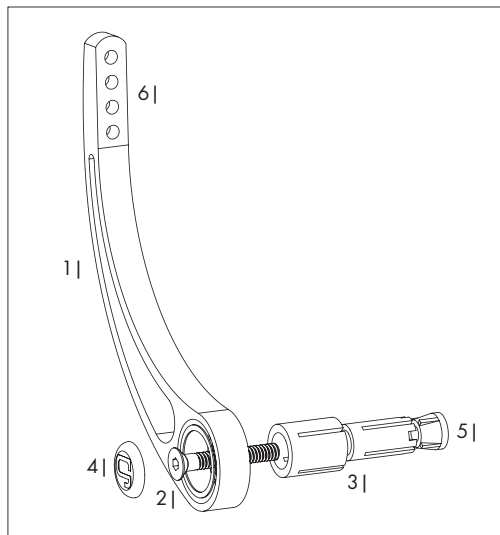

Pour le montage de la tige de rétroviseur gazzini sur les embouts de guidon, vous devez disposer d'un guidon doté d'embouts ouverts facilement accessibles. Pour le montage, retirez les embouts de guidon existants. Choisissez la douille de serrage (3) fournie la mieux adaptée au diamètre intérieur de votre guidon et fixez-la sur la tige de rétroviseur (1) à l'aide d'une clavette fileté (5) et d'une vis à tête fraisée (2). Introduisez la douille de serrage (3) dans le guidon et orientez la tige de rétroviseur sur le guidon. Du côté droit du guidon, assurez-vous que la tige de rétroviseur (1) n'appuie pas sur la poignée d'accélérateur qui doit rester dégagée. Montez ensuite la tige de rétroviseur (1) sur le guidon de manière à ce

qu'elle soit encore mobile. Un espace d'au moins 2 mm doit exister entre la poignée d'accélérateur et la tige de rétroviseur (1). Asseyez-vous sur la moto descendue et orientez le boîtier de rétroviseur gazzini choisi dans la position souhaitée sur la tige de rétroviseur (1). Au total, 4 trous taraudés (6) sont disponibles. Réglez la tige (1) et le boîtier de rétroviseur de manière à avoir une bonne visibilité de la circulation à l'arrière. Avant de serrer la tige de rétroviseur (1) de droite dans sa position définitive de manière à ce qu'elle ne puisse plus bouger sur le guidon à l'aide de la vis à tête fraisée (2), assurez-vous une nouvelle fois que le rétroviseur ne bloque pas la poignée d'accélérateur. Pour finir, collez le capuchon (4) gazzini devant la tête de vis (2) dans l'évidement de la tige de rétroviseur (1).

5 | STOCKAGE ET ENTRETIEN

Stockez les composants du rétroviseur gazzini pas encore montés dans l'emballage d'origine dans une pièce fermée à l'abri des intempéries et de l'humidité.

Nettoyez le boîtier et la tige de rétroviseur et tous les autres éléments du système de rétroviseur gazzini avec de l'eau savonneuse chaude ou du nettoyeur moto et un chiffon doux. N'utilisez pas de produit nettoyant pouvant attaquer l'aluminium. Pour finir, utilisez un produit d'entretien pour protéger la surface contre les intempéries

6 | GARANTIE LÉGALE

La tige de rétroviseur gazzini destinée au montage sur les embouts de guidon est couverte par la garantie légale de deux ans. La période de garantie commence à compter de la date d'achat. Tout signe d'usure, toute utilisation non conforme ou à des fins autres que celles prévues, tout dommage dû à un accident, à une manipulation ou à une tentative de réparation par un service client non autorisé ou par une personne non initiée et toute tige de rétroviseur modifiée sur le plan technique sont exclus de la garantie.

7 | ÉLIMINATION

Élimination de l'emballage :



Éliminez le matériel d'emballage, ainsi que la tige de rétroviseur conformément aux dispositions officielles régionales.

8 | CONTACT

Pour toutes questions concernant le produit et/ou le présent mode d'emploi, veuillez contacter, avant la première utilisation du produit, notre centre S.A.V. par e-mail à l'adresse : order@louis.de. Nous vous aiderons dans les plus brefs délais. De cette manière, nous garantissons ensemble une utilisation correcte du produit.

Fabriqué en Bosnie-Herzégovine

INDICE

1 Contenuto della fornitura	19
2 Informazioni generali	19
2.1 Leggere e conservare le istruzioni per l'uso	19
2.2 Legenda	20
3 Sicurezza	20
3.1 Uso conforme	20
3.2 Istruzioni per la sicurezza	20-21
4 Montaggio	22
5 Stoccaggio e manutenzione	22
6 Garanzia	23
7 Smaltimento	23
8 Contatti	23

ASTA SPECCHIETTO PER IL MONTAGGIO SU ESTREMITÀ DEL MANUBRIO

(Cod. art. 10030252)

1 | CONTENUTO DELLA FORNITURA

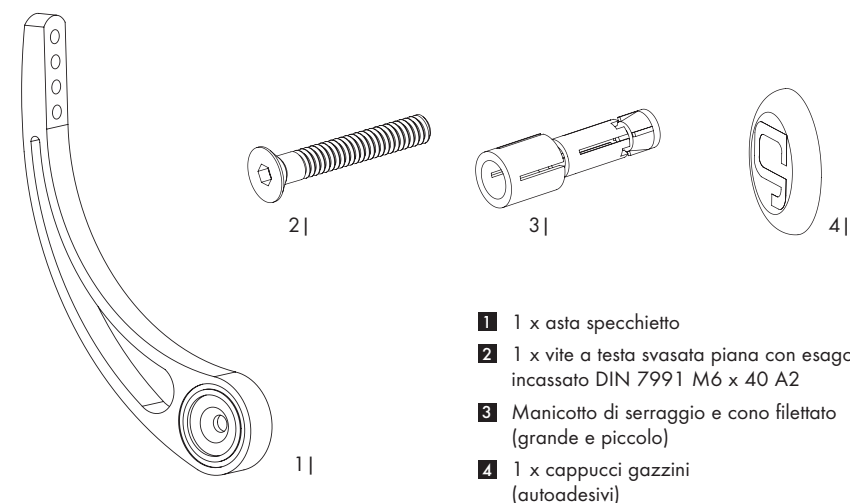

- 1** 1 x asta specchietto
- 2** 1 x vite a testa svasata piana con esagono incassato DIN 7991 M6 x 40 A2
- 3** Manicotto di serraggio e cono filettato (grande e piccolo)
- 4** 1 x cappucci gazzini (autoadesivi)

2 | INFORMAZIONI GENERALI

2.1 | Leggere e conservare le istruzioni per l'uso

Queste istruzioni per l'uso appartengono esclusivamente all'asta specchietto gazzini per il montaggio su estremità del manubrio. Contengono informazioni importanti per il montaggio, la sicurezza e la garanzia. Devono essere sempre osservate, anche quando il prodotto viene ceduto a terzi. Custodire quindi le presenti istruzioni per l'uso in modo che possano essere consultate anche in un momento successivo.

Le presenti istruzioni per l'uso rispondono alle normative e alle disposizioni vigenti nell'Unione Europea. Negli altri Paesi devono essere rispettate anche le leggi e le direttive locali.

2.2 | Legenda

Le presenti istruzioni utilizzano i simboli e le parole di segnalazione di seguito illustrati.



AVVERTENZA!

Questo simbolo/parola indica un pericolo con un grado di rischio medio che, se non evitato, può avere come conseguenza lesioni gravi o letali.

AVVISO!

Questa parola indica una situazione che potrebbe provocare danni materiali.

3 | SICUREZZA

3.1 | Uso conforme

L'asta specchietto gazzini per il montaggio su estremità del manubrio è adatta per le calotte del sistema specchietto modulare gazzini. Questo sistema specchietto non è associato a uno specifico tipo di veicolo. Consente invece di assemblare uno specchietto retrovisore ottimale (dal punto di vista della forma e funzionalità) per diversi tipi di moto a partire da singoli componenti. Per utilizzare i componenti in modo corretto e sicuro sulla motocicletta, è indispensabile attenersi alle seguenti istruzioni di montaggio e per la sicurezza.

Utilizzare l'asta specchietto gazzini per il montaggio su estremità del manubrio solo come descritto nelle presenti istruzioni. Qualsiasi uso diverso è da considerarsi non conforme e può causare danni materiali. Il produttore o rivenditore declina ogni responsabilità per danni derivanti da un uso scorretto o non conforme.

3.2 | Istruzioni per la sicurezza



AVVERTENZA!

Pericolo di incidente!

Per garantire la sicurezza di guida, lo specchietto retrovisore deve essere sempre montato sul veicolo in modo che il pilota abbia una visuale sufficiente del traffico.

- Lo specchietto retrovisore deve essere montato in maniera salda, in quanto la sua caduta può mettere in pericolo altri utenti della strada e causare gravi danni.
- Lo specchietto retrovisore non deve mai toccare il serbatoio, la carena o altre parti del veicolo nemmeno alla massima sterzata, né ostacolare il pilota stesso.

- Quando si montano le estremità del manubrio, il braccio dello specchietto non deve bloccare la manopola dell'acceleratore.
- La manopola dell'acceleratore deve scattare automaticamente indietro da qualsiasi posizione quando viene rilasciata.



AVVERTENZA!

Dispositivo pericoloso per bambini e persone con ridotte capacità fisiche, sensoriali o mentali (ad es. persone parzialmente disabili, anziani con limitate capacità fisiche e mentali) o prive di esperienza e competenze nell'uso della moto (ad es. bambini più grandi)!

- Tenere la pellicola di imballaggio e gli imballaggi compresi nella fornitura fuori dalla portata dei bambini. Pericolo di soffocamento!

AVVISO!

Pericolo di danni!

- Durante le operazioni di montaggio assicurarsi che il veicolo sia stabile e la postazione di lavoro ben illuminata.
- Dopo il montaggio e prima di ogni guida controllare che il sistema specchietto sia ben saldo in posizione.

Per montare l'asta specchietto gazzini sulle estremità del manubrio è necessario un manubrio con estremità aperte e facilmente accessibili.

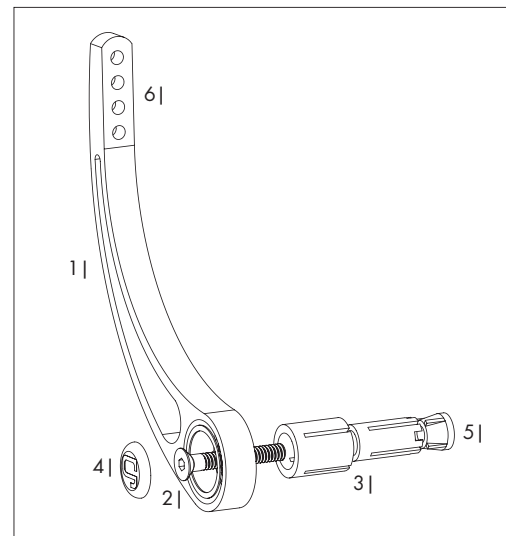

Le estremità del manubrio esistenti devono essere rimosse per il montaggio. Scegliere il manicotto di serraggio (3) incluso nella fornitura più adatto al diametro interno del manubrio e fissarlo all'asta specchietto (1) con un cuneo filettato (5) e una vite a testa svasata piana (2). Inserire il manicotto di serraggio (3) nel manubrio e allineare l'asta specchietto sul manubrio. Assicurarsi che sul lato destro del manubrio l'asta specchietto (1) non preme contro la manopola dell'acceleratore, che deve muoversi liberamente. A questo punto montare l'asta specchietto (1) sul manubrio in modo che sia ancora mobile. Tra la manopola dell'acceleratore e l'asta specchietto (1)

dovrebbe essere presente uno spazio di almeno 2 mm. Sedersi sulla motocicletta appoggiata a terra e fissare la calotta specchietto gazzini scelta sull'asta specchietto (1) nella posizione desiderata. Ci sono in totale 4 fori con filettatura (6) tra cui scegliere. A questo punto regolare la calotta e l'asta dello specchietto (1) in modo da avere una buona visuale del traffico posteriore. Prima di serrare definitivamente la vite a testa svasata piana (2) in modo che lo specchietto sia immobile sul manubrio, assicurarsi di nuovo che a destra l'asta dello specchietto (1) non blocchi la manopola dell'acceleratore. Infine incollare il cappuccio gazzini (4) davanti alla testa della vite (2) nella rientranza dell'asta specchietto (1).

5 | STOCCAGGIO E MANUTENZIONE

Conservare i componenti del sistema specchietto gazzini non ancora montati nella confezione originale in un ambiente chiuso e protetto da intemperie e umidità.

Pulire le calotte e le aste specchietti e tutti gli altri elementi del sistema specchietto gazzini con acqua saponata delicata e calda o con un detergente per motociclette e un panno morbido. Non utilizzare detergenti che potrebbero risultare aggressivi sull'alluminio. Infine utilizzare un prodotto per proteggere la superficie dagli agenti atmosferici.

L'asta specchietto gazzini per il montaggio su estremità del manubrio è coperta dalla garanzia di legge di due anni. La garanzia decorre dalla data di acquisto.

La garanzia non copre tracce di usura, uso improprio, uso non conforme e danni derivanti da incidente, manipolazione o tentativi di riparazione a opera di servizi clienti non autorizzati o tecnici non competenti. Sono altresì escluse dalla garanzia aste specchietto modificate sotto il profilo tecnico.

7 | SMALTIMENTO

Smaltimento dell'imballaggio:



Smaltire il materiale di imballaggio e l'asta specchietto in conformità con le normative locali.

8 | CONTATTI

Per domande sul prodotto e/o sulle presenti istruzioni, prima del primo utilizzo del prodotto vi preghiamo di contattare il nostro centro di assistenza via e-mail all'indirizzo: order@louis.de. Saremo lieti di aiutarvi. Insieme garantiremo l'utilizzo corretto del prodotto.

Prodotto in Bosnia-Erzegovina

gazzini

Exklusiv-Vertrieb: Detlev Louis Motorrad-Vertriebsgesellschaft mbH
Rungedamm 35 · 21035 Hamburg · Germany
Tel.: 00 49 (0)40-734 193 60 · www.louis.de · order@louis.de

Detlev Louis AG · Im Schwanen 5 · 8304 Wallisellen · Switzerland
Tel.: (00 41) 044 832 56 10 · info@louis-moto.ch