



## Anbauanleitung

Artikel-Nr. : **100B030T**  
Produkt : **Lenkungsämpfer**  
Fahrzeughersteller : **BMW**  
Modell (Typ) : **R 1200S (R12S) 2006→**

Lenkungsämpfer montiert



### Stückliste:

1 Lenkungsämpfer, 70mm Hub	(A)	2 Schrauben M8 x 45
1 Gehäuseschelle Ø22,3mm	(B)	2 Schrauben M5 x 16
2 Buchsen Ø14 x 2,9 x 12mm	(D)	
2 Edelstahlbuchsen mit Konus, Ø15 x 6	(E)	
1 O-Ring, 12x3mm	(F)	

**Prüfen sie die Lieferung auf Vollständigkeit**

**Wichtig:** Wenn Sie kein ausgebildeter Mechaniker sind, wenden Sie sich bitte an eine Fachwerkstatt. Unbedingt beachten, daß der Lenkungsämpfer nicht den Lenkeinschlag begrenzt, d.h. als Lenkansschlag benutzt wird. Dies hätte eine Beschädigung des Lenkungsämpfers zur Folge. Kontrollieren Sie nach der Montage unbedingt alle Verschraubungen und starten Sie mit der „weichsten“ Dämpfereinstellung!

### Position der Gehäuseschelle

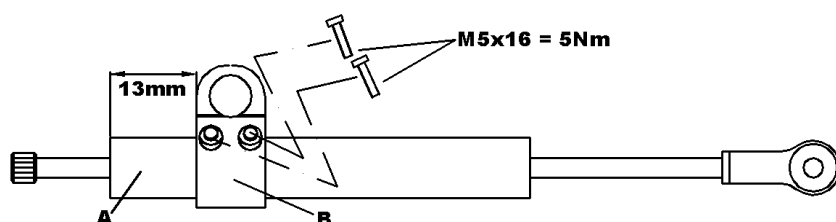

1. Befestigen sie die Gehäuseschelle (B) auf dem Lenkungsämpfer (A) wie abgebildet. Beachten sie unbedingt auch die Montagehinweise, die der Gehäuseschelle (B) beiliegen.

## Montage des Lenkungsämpfers

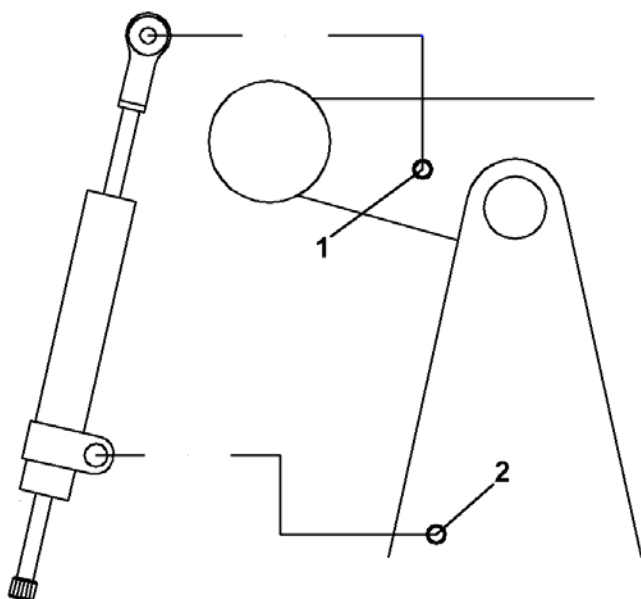

## Befestigung der Gehäuseschelle

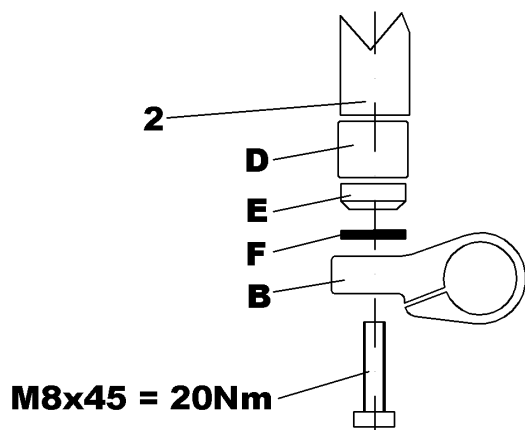

## Befestigung der Kolbenstange

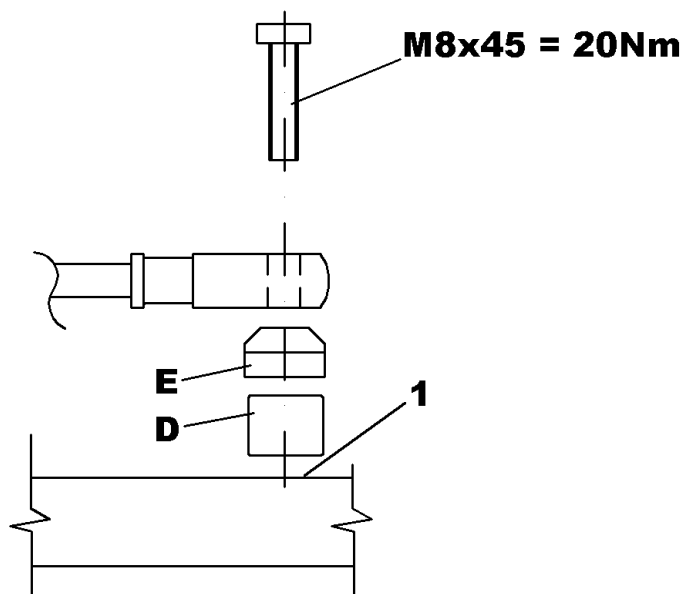

2. Befestigen sie zunächst die Gehäuseschelle (B) mit der Schraube M8x45, der konischen Edelstahlbuchse (E) und dem O-Ring (F) und der Distanzbuchse (D) wie abgebildet von unten am Befestigungspunkt (2) des originalen Lenkungsämpfers.

3. Zum Schluß wird die Kolbenstange des Lenkungsämpfers mit der Schraube M8x45, der konischen Edelstahlbuchse (E) und der Distanzbuchse (D) von oben auf den Befestigungspunkt (1) des originalen Lenkungsämpfers montiert.

**Unbedingt beachten, daß der Lenkungsämpfer nicht den Lenkeinschlag begrenzt, d.h. als Lenkanschlag benutzt wird. Kontrollieren Sie nach der Montage unbedingt alle Verschraubungen und starten Sie mit der „weichsten“ Dämpfereinstellung!**