

POSIZIONE SOTTO LA PEDANA. POSIZIONARE IL CAVALLETTO COME DA  
 ADERIRE BENE L'ANGOLARE AL TUBO DEL TELAIO. FISSARLO CON I  
 CLAMPE. SERRARE BENE I DADI. RITAGLIARE LA PROTEZIONE DOVE  
 È NECESSARIO PER RIMONTARLA.

WE RECOMMEND TO LUBRICATE THE JOINT.

DANS LA PROTECTION DESSOUS LE TABLIER. PLACER LA BEQUILLE COMME INDIQUE  
 DANS LE DESSIN, FAISANT BIEN ADHERER L'ANGULAIRE AU TUBE DU CADRE. LE FIXER  
 AVEC LES COLLIERES ET LES PLAQUES. BIEN SERRER LES ECROUS. DECOUPER LA  
 PROTECTION OU NECESSAIRE AVANT LA REMONTER.  
 NOUS RECOMMANDONS DE LUBRIFIER L'ARTICULATION.

REMOVE THE PROTECTION UNDER THE FOOTBOARD. PLACE THE STAND FOLLOWING THE  
 DRAWING, CAREFULLY STICKING THE ANGLE BAR TO THE FRAME PIPE AND FIXING IT WITH  
 CLAMPS AND PLATES. TIGHTEN CAREFULLY THE NUTS. CUT THE PROTECTION WHERE  
 NECESSARY BEFORE THE ASSEMBLING.  
 WE RECOMMEND TO LUBRICATE THE JOINT.

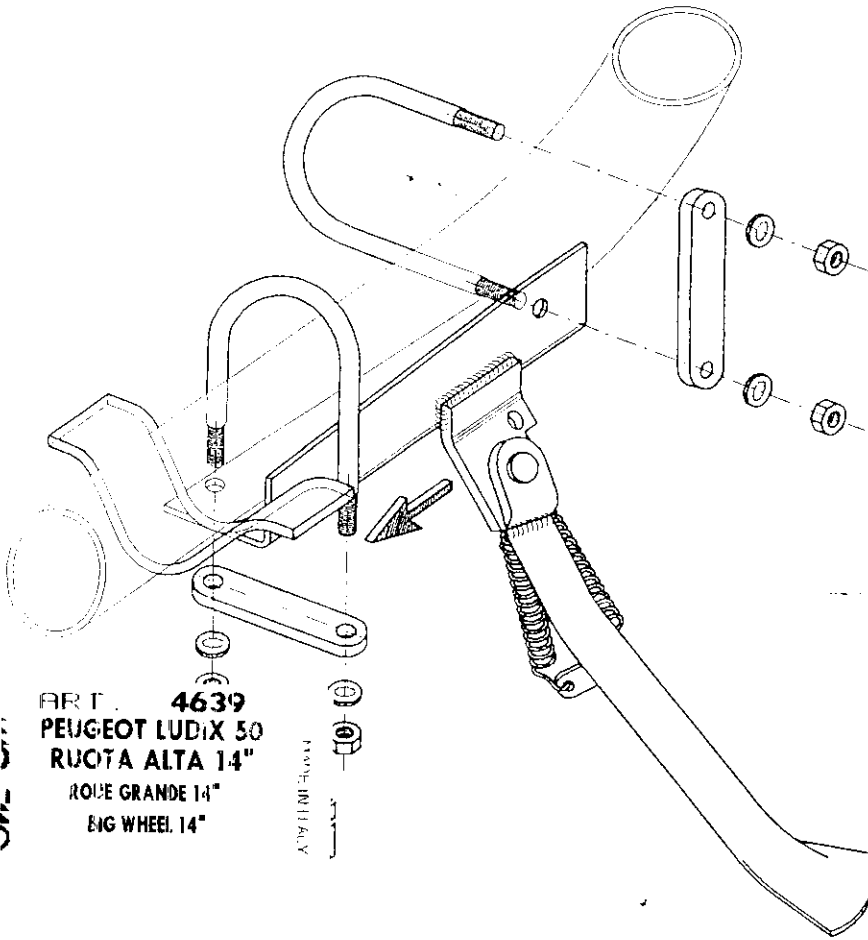

VICATA LA RIPRODUZIONE ANCHE PARZIALE  
 FULL OR PARTIAL REPRODUCTION IS FORBIDDEN

**byzetta**

ART. 4639  
 PEUGEOT LUDIX 50  
 RUOTA ALTA 14"  
 ROUE GRANDE 14"  
 BIG WHEEL 14"

PROTEZIONE

# PEUGEOT LUDIX 50

CAVALLETTO LATERALE accessorio non originale SIDE STAND accessory not original  
 BEQUILLE LATÉRALE accessoire pas original SEITENSTAEND zubehor nicht original