

Montage

Der Bausatz umfaßt die folgenden Teile:

Stück	Bestellnr.	Bezeichnung
1	799.997	Alu-Rack
1	799.904	Abdeckplatte für Rack
1	702.286	Adapterplatte
1	702.287	Stützstrebe links
1	702.288	Stützstrebe rechts
2	151.169	Senkinbusschrauben M8 x 50
2	150.767	Inbusschrauben M6 x 40
2	150.833	Sechskantschrauben M6 x 40
2	150.813	Aludistanz Ø15xØ9x15 mm
2	151.116	Aludistanz Ø18xØ9x5 mm
2	150.763	Inbusschrauben M6x20
2	150.764	Inbusschrauben M6x25
4	150.164	Viereck-Scheiben 20 x 20 x ø6,4
6	151.116	Selbstsichernde Mutter M6
2	150.803	Tensilockmuttern M8
8	150.809	U-Scheibe Ø6,4
1	330.300	Schriftzug „KRAUSER“



**Achtung: alle Verschraubungen erst handfest anziehen und dann die Einzelteile ausrichten.
Am Ende erst festziehen und dabei Anzugsmomente des Motorradherstellers beachten!
Nach der Montage alle Verschraubungen auf festen Sitz kontrollieren!
Bitte beachten Sie unsere beigefügten Serviceinformationen.**



Krauser GmbH
An der Steinmauer 6
D-66955 Pirmasens

Tel.: 06331 - 1453 - 250
Fax: 06331 - 1453 - 260
eMail: vertrieb@krauser.de
www.krauser.de

Montage

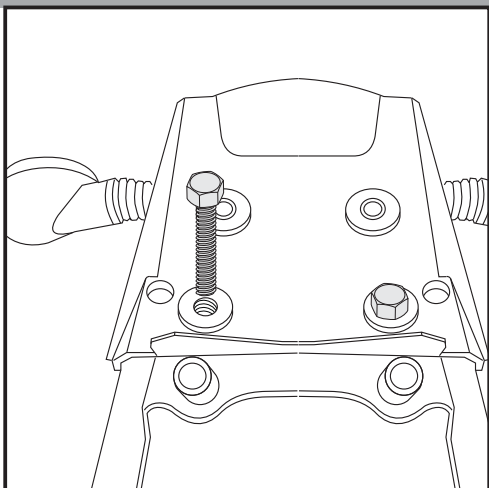

1

Vorbereitung:

Demontieren Sie die Seitendeckel rechts und links sowie die Sitzbank und die Werkzeugtasche - diese entfällt!
Entfernen Sie die Verschraubung der hinteren Sitzbankverkleidung, ganz hinten im Radlauf. Originalschrauben entfallen. Lösen Sie die vordere Verschraubung der Sitzbankverkleidung. Sitzbankverkleidung vorsichtig ein Stück nach oben klappen und die Verschraubung des Kotflügels mit der Kennzeichenhalterung entfernen. Originalschrauben entfallen. In die nun freien Verschraubungspunkte drehen Sie die zwei Sechskantschrauben M6 x 40 und ziehen diese fest. Sitzbankverkleidung wieder montieren.

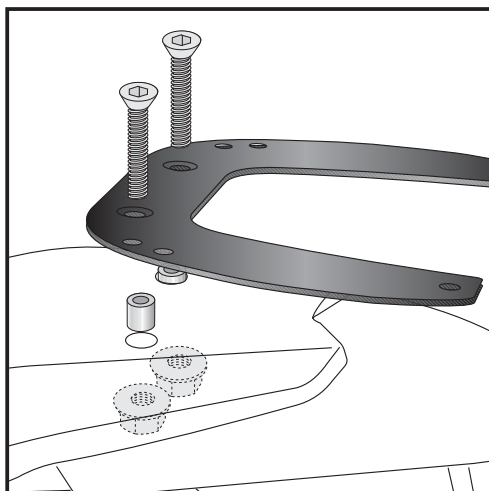
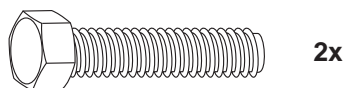

2

Montage der Adapterplatte:

Distanzen Ø15xØ9x15mm in den großen Bohrungen der Sitzbankverkleidung positionieren.
Adapterplatte mit den gesenkten Bohrungen über den Distanzstücken auflegen und mit Senkkopfinbusschrauben M8 x 50 und den Tensilockmuttern M8 verschrauben.

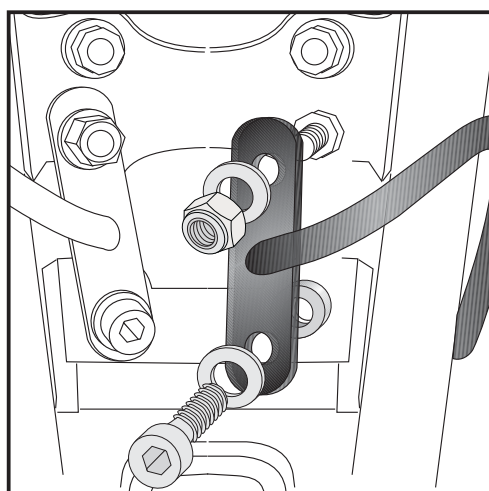

3

Montage der Stützstreben links und rechts:

Die Stützstreben so montieren, das die Stützen nach hinten zeigen. Achten Sie auf die Markierung „R“ und „L“.
Stützstreben vorne auf das überstehende Gewinde der zuvor verschraubten Sechskantschrauben schieben und mit U-Scheiben Ø6,4 und selbstsichernden Muttern M6 verschrauben.
An den hinteren Bohrungen die Distanzen Ø18xØ9x5mm zwischen Kotflügel und Haltetasche einlegen und die Streben mit Inbus-schrauben M6 x 40 und U-Scheiben Ø6,4 verschrauben.



Montage

Montage des Alu-Rack:

Hinten: ①

Das Alu-Rack wird mit den Inbus-schrauben M6 x 25, Viereck-Scheiben 20 x 20 x ø6,4, U-Scheiben ø6,4 und selbstsichernden Muttern M6 an den deckungsgleich vorhandenen Bohrungen in der Adapterplatte verschraubt.

Vorne: ②

Das Alu-Rack wird mit den Inbus-schrauben M6 x 20, Viereck-Scheiben 20 x 20 x ø6,4, U-Scheiben ø6,4 und selbstsichernden Muttern M6 an den deckungsgleich vorhandenen Bohrungen in der Adapterplatte verschraubt.

Anschließend die Kunststoffabdeckung des Alu-Racks montieren.



2x

2x

je 4x



4

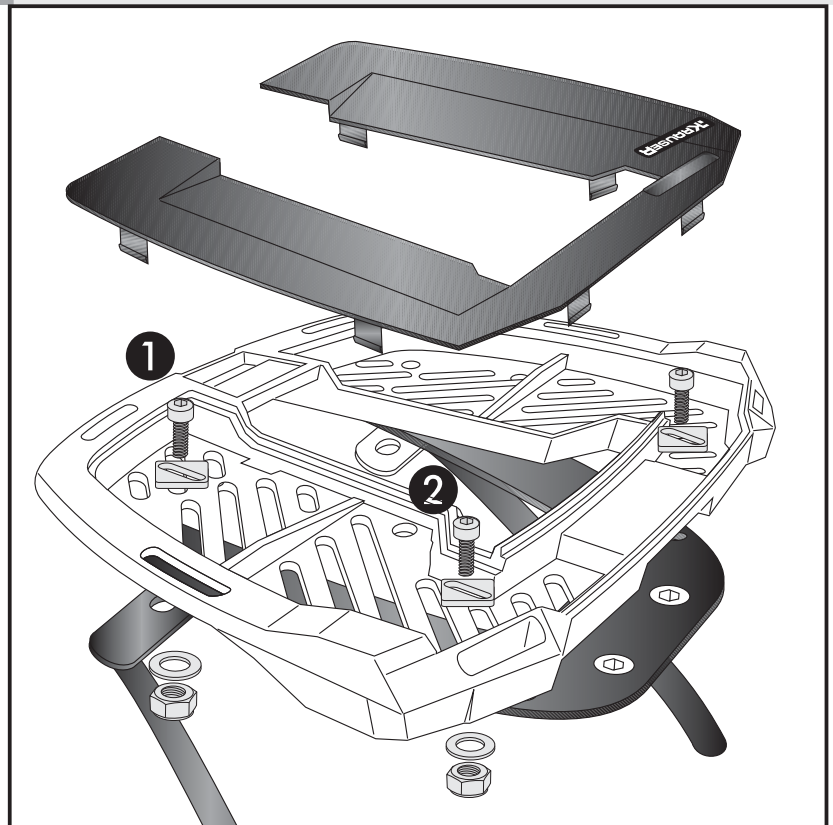

Rear carrier
Aluminium rack

Kawasaki KLX 250

Item - No.:
4002.030.201 black

KRAUSER[®]
MOTORRADGEPÄCKSYSTEME ■ BIKE BAGS

Assembling instructions

The kit includes the following parts:

Quant	item no.	description
1	799.997	alu-rack
1	799.904	plastic cover for rack
1	702.286	adapter plate
1	702.287	adapter tube left
1	702.288	adapter tube right
2	151.169	countersunk head allen screw M8 x 50
2	150.767	allen screw M6 x 40
2	150.833	hexagon bolts M6 x 40
2	150.813	spacer Ø15xØ9x15 mm
2	151.116	spacer Ø18xØ9x5 mm
2	150.763	allen screw M6x20
2	150.764	allen screw M6x25
4	150.164	special washer 20 x 20 x ø6,4
6	151.116	self lock nut M6
2	150.803	tensilock nut M8
8	150.809	washer ø6,4
1	330.300	Emblem „KRAUSER“



Control all screw connections after the assembling for tightness!
Please notice our enclosed service information.



Krauser GmbH
An der Steinmauer 6
D-66955 Pirmasens
Germany

Tel.: +49 6331 - 1453 - 250
Fax: +49 6331 - 1453 - 260
eMail: vertrieb@krauser.de
www.krauser.de

Assembling instructions

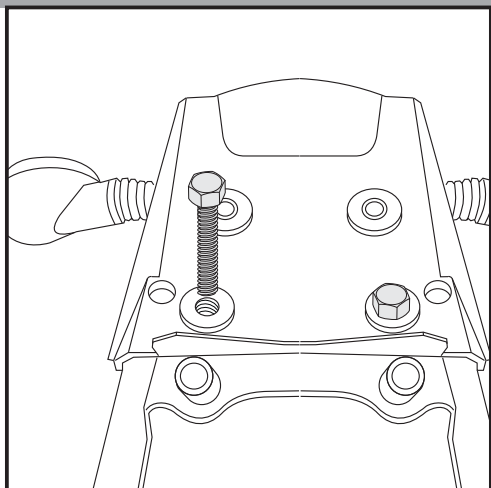

1

Preparing:

Dismantle the side covers left and right, the seat and the tool case. The tool case is obsolete.
Unscrew bolting of the rear seat cover - original screws are obsolete. Loose the front seat cover screws. Under the cover are the screws of the rear fender - dismantle them - original screws are obsolete. In these two free borings mount the hexagon bolts M6 x 40. Mount seat cover again.

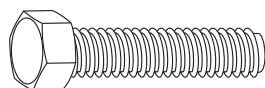

2x

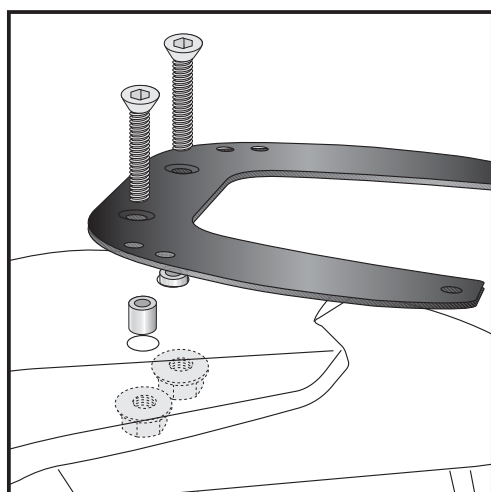

2

Fastening of the adapter plate:

Sandwich spacer $\text{Ø}15 \times \text{Ø}9 \times 15\text{mm}$ in the borings of the seat cover. Fix the adapter plate with countersunk head allen screws M8 x 50 and tensilock nuts M8.

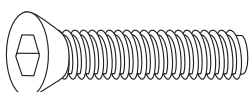

2x

2x

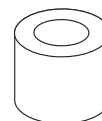

2x

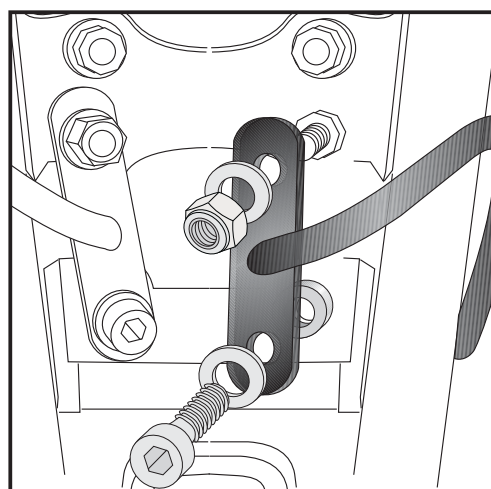

3

Fastening of the adapter tubes left + right:

Notice: tubes are marked „R“ and „L“ for left and right side.

Front: fix tubes at the already mounted hexagon bolts (see step 1). Use washers $\text{Ø}6,4$ and self-lock nuts M6.

Rear: sandwich spacer $\text{Ø}18 \times \text{Ø}9 \times 5\text{mm}$ and fix the tubes with allen screws M6 x 40 and washers $\text{Ø}6,4$.

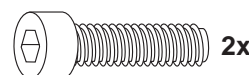

2x

4x



2x



2x



Rear carrier
Aluminium rack

Kawasaki KLX 250

Item - No.:
4002.030.201 black

KRAUSER[®]
MOTORRADGEPÄCKSYSTEME ■ BIKE BAGS

Assembling instructions

Fastening of the alu-rack:

Rear: ①

at the adapter plate with allen screws
M6 x 25, special washer
20 x 20 x ø6,4, washers ø6,4 and self-
lock nuts M6.

Front: ②

at the adapter plate with allen screws
M6 x 20, special washer
20 x 20 x ø6,4, washers ø6,4 and self-
lock nuts M6.

Mount the plastic cover.



4

