

# Slide System



## Lieferumfang:

- 1 x Slide-Adapter
- 1 x Distanzscheibe
- 4 x Schrauben inkl. Mutter für Befestigung an der Tasche
- 3 x Spezialschrauben für den Tankring (bei manchen Modellen auch 4 Stück)
- 15 x Beilagscheiben in verschiedenen Stärken
- 3 x Inbusschlüssel, verschiedene Größen
- 1 x Gebrauchsanweisung

**Anleitung BMW 1200GS  
auf letzter Seite!**

## Montageanleitung:

- 1.) Bevor Sie die Standardschrauben durch die Spezialschrauben tauschen können, vergewissern Sie sich bitte, dass der Tankring mit dem Tankdeckel eine Ebene mit dem Tank bildet.

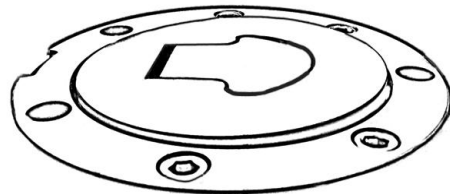

Sollte der Tankring etwas vertieft im Tank eingebaut sein, bauen Sie den kompletten Tankstutzen aus und unterlegen Sie den Tankdeckel mit den beigefügten Beilagscheiben bis der Tankdeckel eine Ebene mit dem Tank bildet.

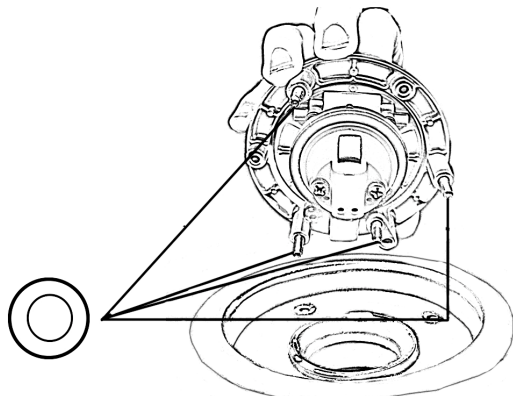

Sollte der Tankring etwas über dem Tank eingebaut sein, beeinträchtigt dies die Benutzung nicht.

## Achtung:

(nur für BMW Modelle) Falls Sie Beilagscheiben unterlegen müssen, sollten Sie auch nachfolgend gezeigten Gummiring unter dem Tankring einbauen.

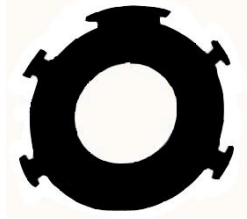

- 2.) Ersetzen Sie nun die Standardschrauben durch die mitgelieferten Spezialschrauben (A).

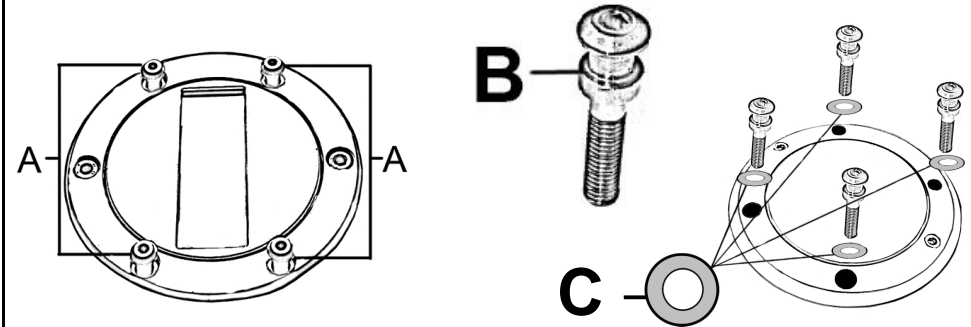

Achten Sie hier darauf, dass die untere Kante (B) der Schraube auf einer Höhe mit dem Tankdeckel ist. Ggfs. müssen Sie auch hier Beilagscheiben (C) unterlegen.

- 3.) Legen Sie die schwarze Kunststoffscheibe als Kratzschutz über die Spezialschrauben und drehen Sie diese gegen den Uhrzeigersinn auf (Benutzung obligatorisch).

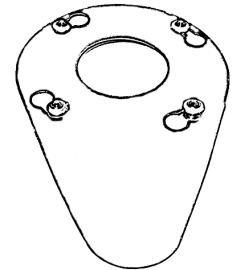

- 4.) Montieren Sie nun den Slide-Adapter an Ihre Tasche.

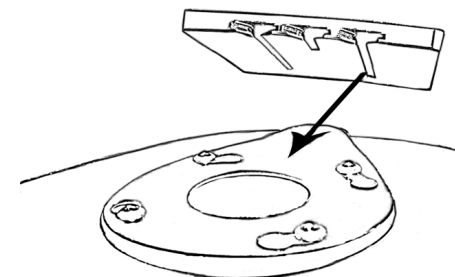

**Tipp:**

Bevor Sie den Slide-Adapter an die Tasche montieren, empfehlen wir Ihnen, das System zunächst einige Male ohne Tasche zu überprüfen. Zum einen können Sie dadurch evtl. Einbaufehler besser feststellen und des weiteren bekommen Sie dadurch ein Gefühl für die Position der Schrauben. Nach Montage der Tasche am Slide-Adapter ist die direkte Sicht auf die Schrauben verdeckt und Sie müssen die Tasche nach Gefühl aufsetzen.

Benutzen Sie die mitgelieferten Schrauben um den Slide-Adapter an Ihrer Tasche anzubringen. Stecken Sie die Schrauben durch den Slide-Adapter und anschließend durch den Taschenboden.

Je nach Tasche ist der Boden innen direkt einsehbar und Sie können die Schraubenmutter problemlos ansetzen. Bei anderen Modellen muss das Innenfutter mittels Reißverschluss geöffnet werden um an den versteiften Taschenboden zu gelangen und die Schraubenmutter anzusetzen.

Ziehen Sie in beiden Fällen die Schrauben ausreichend fest.

**Tipp:**

Einige Taschenmodelle bieten mehrere Positionen den Adapter anzubringen. Legen Sie vor der endgültigen Montage die Tasche auf den montierten Slide Adapter um die beste Position festzustellen.

**Achtung:**

Sie sollten darauf achten, dass der Innenboden durch das Festziehen der Schrauben nicht beschädigt wird. Werden die Schrauben zu gewaltsam angezogen, kann es vorkommen, dass der Innenboden zu sehr zusammengepresst wird und dadurch zu dünn wird, um guten Halt zu gewährleisten.

- 5.) Sie können jetzt die Tasche an Ihrem Motorrad anbringen. Bevor Sie die Tasche aufschieben, müssen Sie zunächst die Sicherung lösen. Ziehen Sie dazu an der Schnur bis der Sicherungsstift nicht mehr sichtbar ist, fixieren Sie diese Position mittels des roten Stoppers. Schieben Sie nun die Tasche auf und lösen die Sicherung.

**Tipp:**

An der Seite der Tasche ist eine kleine Plastikschnur angebracht. Ziehen Sie den roten Stopper von der Schnur und führen diese durch diese Plastikschnur. Bringen Sie nun den Stopper wieder an. Dadurch können Sie die Sicherung bequem von der Seite bedienen und der Tank wird nicht verkratzt. Die Schnur kann nun nach Ihrem persönlichen Benutzungsideal beschnitten werden.

**Befestigung des Slide-Adapters am Velcro-Tankrucksack:**

- 1.) Befestigen Sie die Haftplatte (liegt im Tankrucksack bei) am Slide-Adapter. Drücken Sie dazu die Mutter mit dem Senkkopf in die Haftplatte und stecken Sie die Schrauben durch den Slide-Adapter.
- 2.) Ziehen Sie die Schrauben fest.
- 3.) Befestigen Sie den Slide-Adapter auf dem Tank (Folienschutz nicht entfernen)
- 4.) Positionieren Sie den Tankrucksack und markieren Sie die Stellung
- 5.) Entfernen Sie die Schutzfolie von der Haftplatte und drücken Sie den Tankrucksack in der zuvor markierten Stellung fest an

**Hinweis:**

Der Fahrer ist für die ordnungsgemäße Befestigung des Slide Systems verantwortlich. Er achtet besonders auf die ordnungsgemäße Montage der Tanktasche auf den Schrauben (Sicherung einrasten etc.) und den Zustand des Befestigungssystems. (Sauberkeit, Zustand der Schrauben und des Slide Adapters)

Das Handling des Motorrads darf in keiner Weise gestört werden. Insbesondere ist vom Fahrer darauf zu achten, dass der Lenker sich normal bedienen lässt und die Sicht auf die Instrumente nicht verdeckt ist.

Empfohlene max. Zuladung: 5kg

Empfohlene max. Höchstgeschwindigkeit: 130km/h

Der Hersteller übernimmt keinerlei Verantwortung für Verletzungen oder Schäden, die auf unsachgemäße Benutzung des Systems zurückzuführen sind.

Für Fragen/Probleme stehen wir Ihnen gerne zur Verfügung:

Held Service 0049 / 8321 / 6646-0

[www.held.de](http://www.held.de)

## **Spezialanleitung BMW 1200GS 2008:**

- 1.) Lösen Sie alle 6 Tankschrauben.
- 2.) Bauen Sie nachfolgend gezeigten Gummiring ein.

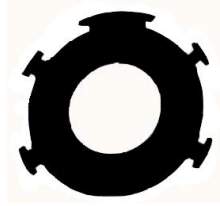

- 3.) Unterlegen Sie die Schrauben wie folgt:

- 2 vordere Schrauben: je 2 dicke Beilagscheiben
- 2 mittlere Schrauben: je 1 dicke Beilagscheibe
- 2 hintere Schrauben: keine Beilagscheiben notwendig

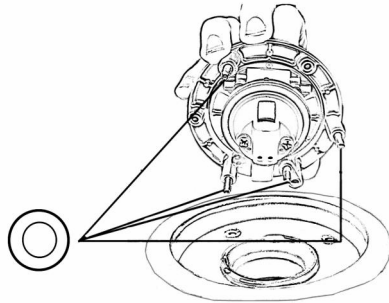

- 4.) Setzen Sie in die mittleren Löcher wieder die Originalschrauben ein.
- 5.) In die vorderen und hinteren Löcher (A) bitte die mitgelieferten Spezialschrauben einsetzen (mit 5 schmalen Beilagscheiben unterlegen)

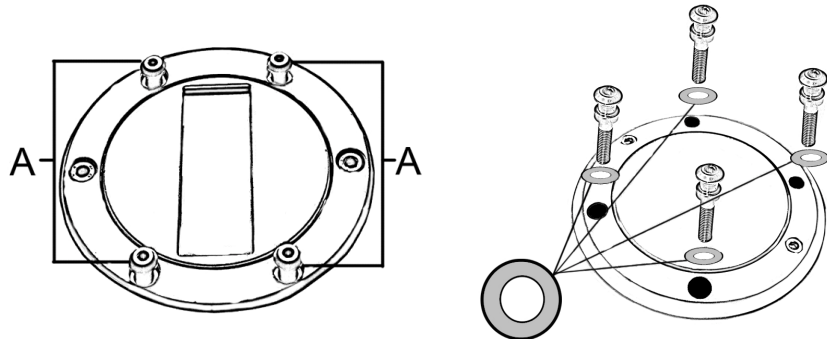

Folgen Sie ab jetzt bitte Schritt 3.) 4.) und 5.) der normalen Montageanleitung.