

**RX2N** **ANWEISUNG**   
GP style meter  
CDI & FI

Vielen Dank für den Kauf des Messgeräts im **KOSO RX2N GP-Stil**. Bitte lesen Sie die Anleitungen vor der Inbetriebnahme gründlich durch und bewahren Sie sie für spätere Referenz auf.

## Hinweis

1. Das LCD-Messgerät ist für 12 V DC ausgelegt.
2. Befolgen Sie für die Installation bitte die im Handbuch beschriebenen Schritte. Eine durch eine fehlerhafte Installation verursachte Beschädigung ist dem Benutzer zuzuschreiben.
3. Beschädigen oder modifizieren Sie die Kabelklemme nicht. Ziehen Sie zur Vermeidung eines Kurzschlusses bei der Installation nicht am Kabel.
4. Demontieren oder ändern Sie keine Teile, wenn nicht im Handbuch beschrieben.
5. Innenuntersuchung und Wartung sollte nur durch unser Fachpersonal erfolgen.

## BEDEUTUNG DER MARKIERUNG:

**HINWEIS** Details zur Installation erhalten Sie durch die Informationen hinter der Markierung.

Einige Verfahren müssen befolgt werden, um die Wirkung einer falschen Installation zu verhindern.

**WARNUNG!** Einige Verfahren müssen befolgt werden, um Schäden für Sie oder die Öffentlichkeit zu verhindern.

**VORSICHT!** Einige Verfahren müssen befolgt werden, um eine Beschädigung des Fahrzeugs zu verhindern.



Drücken Sie die Taste einmal



Drücken und halten Sie die Taste 3 Sekunden lang

## Inhalt

<b>1-1</b>	Zubehör	Anhang
<b>1-2</b>	Optionales Zubehör	Anhang
<b>2-1</b>	Installationsanweisungen zur Verkabelung	Anhang
<b>2-2</b>	Installationsanweisungen	Anhang
<b>3-1</b>	Automatischer Prüfbildschirm	04
<b>3-2</b>	Größe des Messgeräts	05
<b>3-3</b>	Überblick	06
<b>3-4</b>	Funktion, Einstellungsanweisung	08

<b>4-1</b>	Anweisung zu Tastenfunktionen	10
<b>4-2</b>	Anweisung zur Bildschirmumschaltung	11
<b>4-3</b>	Anweisung zu Funktionen der Auswahltaste	12
<b>4-4</b>	Anweisung zu Funktionen der Einstelltaste	13
<b>5</b>	Anweisung für den Einstellbildschirm	14
<b>5-1</b>	Einstellung der Drehzahlwarnlampe	16
<b>5-2</b>	Einstellung der Drehzahlschaltlampe	18
<b>5-3</b>	Einstellung der Überhitzungswarnlampe (Wassertemperatur)	21
<b>5-4</b>	Einstellung der Überhitzungswarnlampe (Öltemperatur)	23
<b>5-5</b>	Einstellung des Zieldrehzahl-Timers / des Zielstrecken-Timers	25
<b>5-6</b>	Einstellung von Reifenumfang und Sensorpunkt	27
<b>5-7</b>	Einstellung von Drehzahleingangsimpuls & Signalimpuls	30
<b>5-8</b>	Einstellung der Benzinbeständigkeit und der Warnung bei Kraftstoffmangel	32
<b>5-9</b>	Stellen der Uhr	34
<b>5-10</b>	Einstellung des ewigen Kalenders	36
<b>5-11</b>	Einstellung der Helligkeit der Hintergrundbeleuchtung	39
<b>5-12</b>	Einstellung der echten Kilometerzähleraufzeichnung	40
<b>5-13</b>	Einstellung des angezeigten Tachometers	41
<b>6</b>	Anweisung für den Leistungstestbildschirm	43
<b>6-1</b>	Test des Zieldrehzahl-Timers	44
<b>6-2</b>	Test des Zielstrecken-Timers	46
<b>6-3</b>	Test der Höchstgeschwindigkeit	48
<b>7</b>	Fehlersuche	50

Wir empfehlen, dass Sie die relativen Einstellungen abschließen, bevor Sie den Betrieb aufnehmen, um den Betrieb des Messgeräts sicherzustellen.

### 3-1 Automatischer Prüfbildschirm



Aus



Prüfung 5



Prüfung 1



Prüfung 6



Prüfung 2



Prüfung 7



Prüfung 3



Prüfung 8



Prüfung 4



Ein

HINWEIS Wenn Sie das Gerät zum ersten Mal starten, gelangen Sie automatisch auf den Einstellbildschirm.

### 3-2 Größe des Messgeräts

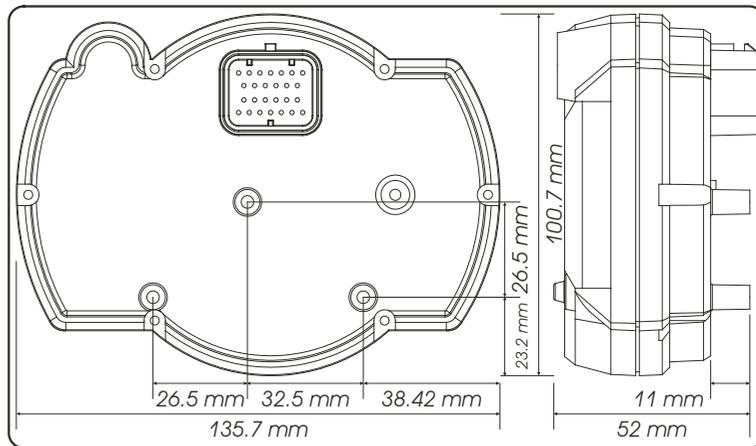

### 3-3 Überblick

#### Max. Drehzah-Rückruf-Anzeigebeleuchtung

- Die Anzeigelampe bewegt sich gemäß der aktuellen Geschwindigkeit.
- Die max. Geschwindigkeit-Anzeigebeleuchtung zeigt die max. Geschwindigkeit, die Sie erreichen, und leuchtet 3 Sekunden lang auf.

#### Drehzahlmesser (10.000 U/min)

- Anzeigebereich: 250 U/min.
- Drehzahlmesser (20.000 U/min)
- Anzeigebereich: 500 U/min.



#### Geschwindigkeitswarnlampe

- Einstellbereich: 30 bis 360 km/h (20 bis 225 MPH).
- Einstellungseinheit: 1 km/h (MPH).
- > Hinsichtlich der Einstellung lesen Sie bitte 5-1.

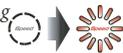

#### Überhitzungswarnlampe (Wasser- & Öltemperatur)

- Einstellbereich: 60 bis 250 C (140 bis 482°F)
- Einstellungseinheit: 1 C (°F).
- > Hinsichtlich der Einstellung lesen Sie bitte 5-3.5-4.



#### Drehzahlmesser (10.000 U/min)

- Anzeigebereich: 0 bis 10.000 U/min
- Anzeigeeinheit: 250 U/min.
- Drehzahlmesser (20.000 U/min)
- Anzeigebereich: 0 bis 20.000 U/min
- Anzeigeeinheit: 500 U/min.

#### Uhr

- 24 Std.
- Digitales Thermometer (Wasser- & Öltemperatur)
- Anzeigebereich: 0~250 C (32 bis 482 F)
- Anzeigeeinheit: 0,1 C (°F)



#### Anzeigeleuchten

- Fahrtrichtungsanzeige (grün)
- Fernlicht (blau)
- Neutralleuchte (grün)
- EOBD-Leuchte (gelb)
- Motoröldruckleuchte (rot)



#### Kilometerzähler

- Anzeigebereich: 0 bis 99999,9 km (Meilen) Rückstellung automatisch nach 99999,9 km.
- Anzeigeeinheit: 0,1 km (Meilen).
- Tageskilometerzähler A/B
- Anzeigebereich: 0 bis 999,9 km (Meilen) Rückstellung automatisch nach 999,9 km.
- Anzeigeeinheit: 0,1 km (Meilen).



#### Drehzahl-Schaltblitz (10.000 U/min)

- Einstellbereich: 1.000 bis 10.000 U/min
- Einstellungseinheit: 100 U/min.
- Drehzahl-Schaltblitz (20.000 U/min)
- Einstellbereich: 1.000 bis 20.000 U/min
- Einstellungseinheit: 100 U/min.

#### Vor-Schaltblitz

- Einstellbereich: -500 bis -3.000 U/min vor dem Schaltblitz.
- Einstellungseinheit: 100 U/min.
- > Hinsichtlich der Einstellung lesen Sie bitte 5-2.

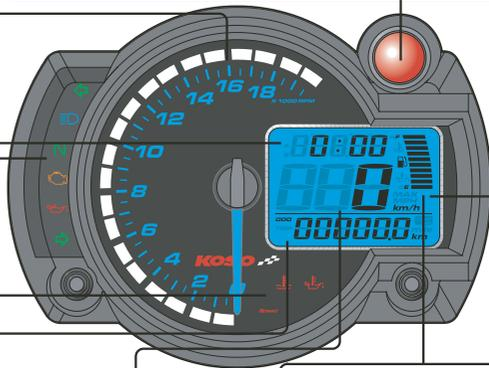
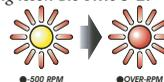

#### Max. Aufzeichnung

- Das Messgerät zeichnet die höchste Drehzahl, die Umdrehungen pro Minute und die Temperatur automatisch auf.



#### Tachometer

- Anzeigebereich: 0 bis 360 km/h (0 bis 225 MPH)
- Anzeigeeinheit: km/h und alternativ MPH
- > Hinsichtlich der Einstellung lesen Sie bitte 4-4.

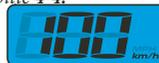

#### Tankanzeige

- Anzeigebereich: 10 Stufen.
- Einstellbereich: 100Ω 510Ω
- Kraftstoffumschaltung, keine Anzeige.
- Kraftstoffwarnung
- Einstellbereich: 10~50 %
- Einstellungseinheit: 10 %
- > Hinsichtlich der Einstellung lesen Sie bitte 5-8.
- Stufenthermometer (Wasser- & Öltemperatur)
- Anzeigebereich: 20 bis 120 C (68 bis 248°F), 10 Stufen.
- Anzeigeeinheit: Jede Stufe stellt 10 C (50 °F) dar.



### 3-4 Funktion, Einstellungsanweisung

● Tachometer	Anzeigebereich: 0 bis 360 km/h (0 bis 225 MPH) Anzeigeeinheit: km/h und alternativ MPH
○ Anzeige intern	<0,5 Sekunden
○ Kilometerzähler	Anzeigebereich: 0 bis 99999,9 km (Meilen), Rücksetzen automatisch nach 99999,9 km (Meilen).
○ Tageskilometerzähler A/B	Anzeigebereich: 0 bis 999,9 km (Meilen) Rücksetzen automatisch nach 999,9 km (Meilen)
○ Geschwindigkeitswarnlampe	Einstellbereich: 30 bis 360 km/h (20 bis 225 MPH) Einstellungseinheit: 1 km/h (MPH)
○ Aufzeichnung der Höchstgeschwindigkeit	Anzeigebereich: 0 bis 360 km/h (0 bis 225 MPH)
○ Reifenumfang	Einstellbereich: 300 bis 2,500 mm Einstellungseinheit: 1 mm •Sensorpunkt: 1 bis 60 Punkte
● Drehzahlmesser	Anzeigebereich: 0 bis 10,000 / 20.000 U/min Anzeigeeinheit: 250 / 500 U/min
○ Anzeige intern	<0,5 Sekunden
○ Schaltblitz	Einstellbereich: 1.000 bis 10.000 / 20.000 U/min Einstelleinheit: 100 U/min
○ Vor-Schaltblitz	Einstellbereich: -500 bis -3.000 U/min vor dem Schaltblitz Einstellungseinheit: 100 U/min
○ Max. U/min-Aufzeichnung	Anzeigebereich: 0 bis 10.000 / 20.000 U/min
○ Drehzahleingangsimpuls	Einstellbereich: 0,5, 1, 1,5, 2, 2,5, 3, 4, 5, 6.
● Thermometer	Anzeigeeinheit: Alternativ C & F
● Digitales Thermometer (Wasser- & Öltemperatur)	Anzeigebereich: 0 bis 250 °C (32 bis 482 °F) Anzeigeeinheit: 0,1 °C (°F)
● Stufenthermometer (Wasser- & Öltemperatur)	Anzeigebereich: 20 bis 120 °C (68 bis 248 °F), 10 Stufen Anzeigeeinheit: Jede Stufe stellt 10 °C (50 °F) dar
○ Anzeige intern	<0,5 Sekunden

○ Überhitzungswarnlampe (Wasser- & Öltemperatur)	Einstellbereich: : 60 bis 250 °C (140 bis 482 °F), Einstelleinheit: 1 °C (°F)
○ Aufzeichnung der höchsten Temperatur	Anzeigebereich: 0 bis 250 °C (32 bis 482°F)
● Tankanzeige	Anzeigebereich: 10 Stufen Anzeigeeinheit: Jede Stufe stellt 10 % dar Einstellbereich: 100 Ω 510 Ω, Kraftstoffumschaltung, keine Anzeige
○ Warnung bei Kraftstoffmangel	Einstellbereich: 10~50 % Einstellungseinheit: 10 %
● Uhr	24H
● Ewiger Kalender	Einstellbereich: 2.000 bis 2.099 A. D
● Zieldrehzahl-Timer	Einstellbereich: 30 bis 360 km/h (20 bis 225 MPH) Einstellungseinheit: 5 km/h (MPH)
● Zielstrecken-Timer	Einstellbereich: 1/32 bis 20/32 Meilen (50 bis 1,000 M) Einstellungseinheit: 1/32 Meilen (50 M)
● Timer der Höchstgeschwindigkeit	Die Aufzeichnung umfasst 1. Geschwindigkeit: 0 bis 360 km/h (0 bis 225 MPH) 2. Strecke 0 bis 999 M (0 bis 3.280 Fuß) 3. Drehzahl: 0 bis 10.000 / 20.000 U/min 4. Timer: 0 bis 9'59"99 Sekunden.
● Effektive Spannung	12V DC
● Effektiver Temperaturbereich	-10 bis +60 °C
● Messgerätestandard	JIS D 0203 S2
● Größe des Messgeräts	135,7 X 100,7 X 52 mm
● Gewicht des Messgeräts	Ca. 240 g
● Anzeigeleuchtenfarbe	Neutral-grün, Fernlicht-blau, Blinksignal-grün, EOBD-gelb, Öl-rot, Geschwindigkeit-rot, Drehzahl-Schaltblitz gelb/ rot.

HINWEIS Entwurf und Spezifikationen können ohne vorherige Ankündigung geändert werden!

## 4-1 Anweisung zu Tastenfunktionen

### Auswahl-taste

1. Auf dem Hauptbildschirm drücken Sie die **Auswahl-taste**, um die Anzeige der Uhr, der Wassertemperatur oder der Öltemperatur auszuwählen.
2. Auf dem Leistungstest-Bildschirm drücken Sie die **Auswahl-taste**, um die einzurichtende Funktion, auszuwählen.
3. Auf dem Einstellbildschirm drücken Sie die **Auswahl-taste**, um die Funktion, die Sie einrichten möchten, auszuwählen.

### Auswahl-taste x 3 Sekunden

1. Wenn auf dem Hauptbildschirm die Temperatur angezeigt wird, können Sie die "Auswahl"-Taste 3 Sekunden lang gedrückt halten, um die Temperatureinheit umzuschalten.
2. Auf dem Leistungstest-Bildschirm halten Sie die **Auswahl-taste** 3 Sekunden lang gedrückt, um zum Hauptbildschirm zurückzukehren.
3. Auf dem Einstellbildschirm drücken und halten Sie die **Auswahl-taste** 3 Sekunden lang, um zum Hauptbildschirm zurückzukehren.



### Einstell-taste

1. Auf dem Hauptbildschirm drücken Sie die **Einstell-taste**, um die Anzeige von Kilometerzähler, Tageskilometerzähler A, Tageskilometerzähler B, Drehzahl oder Max. Aufzeichnung auszuwählen.
2. Auf dem Leistungstest-Bildschirm drücken Sie die **Einstell-taste**, um die Aufzeichnung zurückzustellen, den Test anzuhalten oder den Test neu zu starten.
3. Auf dem Einstellbildschirm drücken Sie die **Einstell-taste**, um die Einstellung vorzunehmen. Wenn Sie die **Einstell-taste** weiterhin gedrückt halten, erhöht sich die einzustellende Ziffer schnell.

### Einstell-taste x 3 Sekunden

Auf dem Hauptbildschirm halten Sie die **Einstell-taste** 3 Sekunden lang gedrückt, um den Tageskilometerzähler A, den Tageskilometerzähler B oder die Max. Aufzeichnung zurückzusetzen.

### Drücken Sie die Einstell-taste

Auf dem Einstellbildschirm geben Sie den Einstellwert schnell ein.

### Auswahl- & Einstell-taste x 3 Sekunden

Auf dem Hauptbildschirm drücken Sie die **Auswahl- & Einstell-taste** gleichzeitig 3 Sekunden lang, um auf den Einstellbildschirm zu gelangen.



**⚠ VORSICHT!** Aus Sicherheitsgründen - Sie können die Einstellung nur ändern oder die Funktion bedienen, wenn das Motorrad steht.

## 4-2 Anweisung zur Bildschirmumschaltung

Auf dem Einstellbildschirm drücken und halten Sie die **Auswahl-taste** 3 Sekunden lang, um zum Hauptbildschirm zurückzukehren.

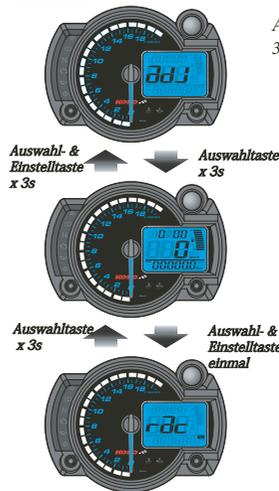

Auf dem Hauptbildschirm drücken Sie die **Auswahl- & Einstell-taste** gleichzeitig 3 Sekunden lang, um auf den Einstellbildschirm zu gelangen.

Auf dem Hauptbildschirm drücken Sie die **Auswahl- & Einstell-taste** einmal, um auf den Leistungstest-Bildschirm zu gelangen.

Auf dem Leistungstest-Bildschirm halten Sie die **Auswahl-taste** 3 Sekunden lang gedrückt, um zum **Hauptbildschirm** zurückzukehren.



Drücken und halten Sie auf irgendeinem Bildschirm die **Auswahl-taste** 3 Sekunden lang, um zum Hauptbildschirm zurückzukehren.

## 4-3 Anweisung zur Funktionen der Auswahltaste



Auf dem Hauptbildschirm drücken Sie die **Auswahltaste**, um die Funktionkombination, die Sie auf dem Bildschirm anzeigen möchten, auszuwählen.

Die alternative Kombination entspricht dem aufgelisteten Kreislauf: Uhr + Tankanzeige → Wassertemperatur + Tankanzeige → Wassertemperatur- + Öltemperatur-Füllstandsanzeige → Öltemperatur- + Wassertemperatur-Füllstandsanzeige → Uhr + Tankanzeige.

**HINWEIS** Wenn Sie die Kraftstoffverkabelung nicht installieren, wird der Kraftstoff nicht angezeigt.

- Wenn auf dem Hauptbildschirm die Temperatur angezeigt wird, können Sie die "Auswahl"-Taste 3 Sekunden lang gedrückt halten, um die Temperatureinheit umzuschalten.



## 4-4 Anweisung zu Funktionen der Einstelltaste



- Innerhalb der Kilometerzähler-Funktion drücken Sie die **Einstelltaste** einmal, um zur Funktion des Tageskilometerzählers A umzuschalten.



- Auf dem Tageskilometerzähler A-Bildschirm drücken Sie die **Einstelltaste** einmal, um zur Funktion des Tageskilometerzählers B umzuschalten.

- Halten Sie die **Einstelltaste** 3 Sekunden lang gedrückt, um den Tageskilometerzähler A zurückzusetzen.



- Auf dem Tageskilometerzähler A-Bildschirm drücken Sie die **Einstelltaste** einmal, um zur Funktion des Tageskilometerzählers B umzuschalten.

- Halten Sie die **Einstelltaste** 3 Sekunden lang gedrückt, um den Tageskilometerzähler B zurückzusetzen.



- Auf dem Max. Aufzeichnung-Bildschirm drücken Sie die **Einstelltaste** einmal, um zur Tachometer-Funktion umzuschalten.

- Drücken Sie die **Auswahltaste** einmal, um die Öltemperatur-Aufzeichnung zu prüfen.



- Halten Sie die **Einstelltaste** 3 Sekunden lang gedrückt, um die Max. Aufzeichnung zurückzusetzen.

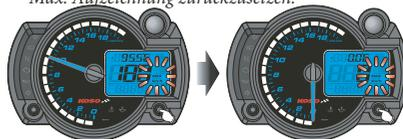

## 5 Anweisung für den Einstellbildschirm



- Einstellung des angezeigten Kilometerzählers

- Auf dem Hauptbildschirm drücken Sie die **Auswahl- & Einstelltaste** gleichzeitig 3 Sekunden lang, um auf den Einstellbildschirm zu gelangen.
- Der Einstellbildschirm weist die Reihenfolge wie die nachfolgende Zeichnung auf. Bitte nutzen Sie die Einstellreihenfolge als Referenz, wenn Sie das Messgerät einrichten möchten.

- Einstellung der ersten Kilometerzähleraufzeichnung

- Einstellung der Helligkeit der Hintergrundbeleuchtung

- Einstellung des ewigen Kalenders

Einstelltaste



- Stellen der Uhr



- Einstellung des Widerstands der Tankanzeige und der Warnung bei Kraftstoffmangel



- Einstellung der Geschwindigkeitsschranke

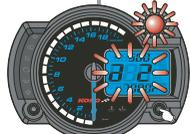

- Einstellung der Drehzahlhaltlampe



- Einstellung der Überhitzungswarmlampe (Wassertemperatur)

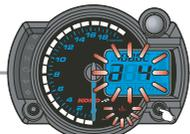

- Einstellung der Überhitzungswarmlampe (Öltemperatur)



- Einstellung des Zielgeschwindigkeits-Timers / des Zielstrecken-Timers



- Einstellung von Reifenumfang und Sensorpunkt

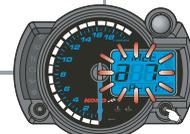

- Einstellung von Drehzahlzeigimpuls & Signallampe

**HINWEIS** Wenn Sie den Einstellbildschirm aufrufen und 30 Sekunden lang keine Taste drücken, kehrt er automatisch zum Hauptbildschirm zurück.

## 5-1 Einstellung der Geschwindigkeitswarnlampe

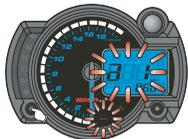

- Auf dem **a1**-Bildschirm drücken Sie die **Auswahl**taste, um zum Einstellbildschirm für die Geschwindigkeitswarnlampe zu gelangen.
- Bsp. Jetzt beträgt die Einstellung der Geschwindigkeitswarnlampe 60 km/h.



Die Geschwindigkeitswarnlampe leuchtet auf, wenn die Geschwindigkeit Ihre Geschwindigkeitswarneinstellung erreicht.



- Drücken Sie die **Auswahl**taste, um zum **a1**-Einstellbildschirm zurückzukehren.
- Bsp. Die Einstellung ist nun von 60 km/h auf 65 km/h geändert worden.

**HINWEIS** Wenn Sie diesen Bildschirm verlassen, ist die Einstellung beendet.



- Drücken Sie die **Einstell**taste, um die anderen Einstellbildschirme auszuwählen.

Wenn Sie diese Funktionseinstellung vornehmen möchten, können Sie die **Auswahl**taste 3 Sekunden lang drücken, um zum Hauptbildschirm zurückzukehren.



- Bsp. Die Geschwindigkeitswarnung, die Sie einstellen möchten, beträgt 65 km/h.
- Drücken Sie die **Auswahl**taste, um zur einzustellenden Stelle zu gehen.



⚠ Jetzt blinken die Geschwindigkeitswarnlampe und der einzustellende Wert!

**HINWEIS** Einstellungsbereich der Geschwindigkeitswarnlampe: 30 bis 360km/h (20 bis 225 MPH). Einstellungseinheit: 1 km/h (MPH).

⚠ Die Einstellungseinheit ändert sich zusammen mit der Einheiten-einstellung (4-4).

- Drücken Sie die **Einstell**taste, um den einzustellenden Wert zu wählen.



Nächste Seite

## 5-2 Einstellung Drehzahl-Schaltblitz

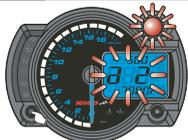

- Auf dem **a 2**-Bildschirm drücken Sie die **Auswahl**taste, um zum Einstellbildschirm für den Drehzahl-Schaltblitz zu gelangen.
- Bsp. Aktuell ist die Drehzahl-Schaltblitz-Einstellung 7.000 U/min.

P.S.



Der rote Schaltblitz leuchtet gemäß des Einstellwerts für den Schaltblitz auf.



- Bsp. Der Drehzahl-Schaltblitz, den Sie einstellen möchten, beträgt 12.000 U/min.
- Drücken Sie die **Einstell**taste, um den einzustellenden Wert zu wählen.



⚠ Jetzt blinken der Schaltblitz und der einzustellende Wert!

**HINWEIS** Einstellbereich: 1.000 bis 10.000 / 20.000 U/min  
Einstellungseinheit: 100 U/min.

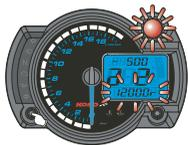

- Drücken Sie die **Auswahl**taste, um zur Vor-Schaltblitz-Einstellung zu gelangen.
- Bsp. Jetzt wurde die Schaltblitz-Einstellung von 7.000 U/min auf 12.000 U/min geändert.

Nächste Seite

P.S.

Die gelbe Lampe für den Vor-Schaltblitz leuchtet gemäß dem Einstellwert für den Schaltblitz auf.



- Bsp. Sie möchten den Vor-Schaltblitz einstellen, damit er bei 10.500 U/min aufleuchtet.
- Folgendermaßen sieht die Gleichung aus:  
Schaltblitz-Einstellwert (12.000 U/min) - Vor-Schaltblitz-Einstellwert (X) = 10.500 (Die Drehzahl, bei der wunschgemäß der Vor-Schaltblitz aufleuchtet.)  
→ Der Einstellwert des Vor-Schaltblitzes = 1.500.  
Das bedeutet, dass Sie die Vor-Schaltblitz-Einstellung auf 1.500 einstellen sollten.
- Drücken Sie die **Einstell**taste, um den einzustellenden Wert zu wählen.



⚠ Jetzt blinken der Vor-Schaltblitz und der einzustellende Wert!

**HINWEIS** Einstellbereich: 500 bis 3.000 U/min  
Einstellungseinheit: 100 U/min.



- Drücken Sie die **Auswahl**taste, um zum **a2**-Einstellbildschirm zurückzukehren.
  - Bsp. Jetzt wurde die Vor-Schaltblitz-Einstellung von 500 U/min auf 1.500 U/min geändert.
- HINWEIS** Wenn Sie diesen Bildschirm verlassen, ist die Einstellung beendet.

Nächste Seite

## 5-2 Einstellung Drehzahl-Schaltblitz



- Drücken Sie die **Einstelltaste**, um die anderen Einstellbildschirme auszuwählen.



Wenn Sie diese Funktionseinstellung vornehmen möchten, können Sie die **Auswahltaste** 3 Sekunden lang drücken, um zum Hauptbildschirm zurückzukehren.

## 5-3 Einstellung der Überhitzungswarnlampe (Wassertemperatur)

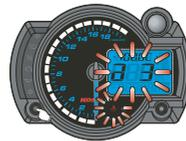

- Auf dem **a 3-Bildschirm** drücken Sie die **Auswahltaste**, um zum Einstellbildschirm für die Überhitzungswarnlampe (Wassertemperatur) zu gelangen.
- Bsp. Aktuell beträgt die Einstellung der Überhitzungswarnlampe (Wassertemperatur) 100,0 C.



- Bsp. Sie möchten die Überhitzungswarnlampe (Wassertemperatur) auf 102,0 C einstellen.
- Drücken Sie die **Auswahltaste**, um zur einzustellenden Stelle zu gehen.



⚠ Jetzt blinken das Logo für die Wassertemperatur und der einzustellende Wert!

**HINWEIS** Einstellbereich der Überhitzungswarnlampe: 60 bis 250 C (140 bis 482°F).  
Einstellungseinheit: 1 C (°F).

⚠ Die Einstellungseinheit ändert sich zusammen mit der Einheiteneinstellung (4-4).



- Drücken Sie die **Einstelltaste**, um den einzustellenden Wert zu wählen.



Nächste Seite

### 5-3 Einstellung der Überhitzungswarnlampe (Wassertemperatur)



- Drücken Sie die **Auswahltaste**, um zum Einstellbildschirm zurückzukehren.
- Bsp. Die Einstellung wurde von 100 °C auf 102 °C geändert.

**HINWEIS** Wenn Sie diesen Bildschirm verlassen, ist die Einstellung beendet.



- Drücken Sie die **Einstelltaste**, um die anderen Einstellbildschirme auszuwählen.

Wenn Sie diese Funktionseinstellung vornehmen möchten, können Sie die **Auswahltaste** 3 Sekunden lang drücken, um zum Hauptbildschirm zurückzukehren.

### 5-4 Einstellung der Überhitzungswarnlampe (Öltemperatur)

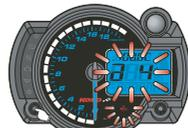

- Auf dem **a 4**-Bildschirm drücken Sie die **Auswahltaste**, um zum Einstellbildschirm für die Überhitzungswarnlampe (Öltemperatur) zu gelangen.
- Bsp. Aktuell beträgt die Einstellung der Überhitzungswarnlampe (Öltemperatur) 100,0 °C.

**PS.** *Tray ist!*

Die Überhitzungswarnlampe (Öltemperatur) blinkt, wenn die Temperatur Ihre Einstellung erreicht.



- Bsp. Sie möchten die Überhitzungswarnlampe (Öltemperatur) auf 102,0 °C einstellen.
- Drücken Sie die **Auswahltaste**, um zur einzustellenden Stelle zu gehen.



⚠ Jetzt blinken das Logo für die Wassertemperatur und der einzustellende Wert!

**HINWEIS** Einstellbereich der Überhitzungswarnlampe: 60 bis 250 °C (140 bis 482°F).  
Einstellungseinheit: 1 °C (°F).

⚠ Die Einstellungseinheit ändert sich zusammen mit der Einheiteneinstellung (4-4).

- Drücken Sie die **Einstelltaste**, um den einzustellenden Wert zu wählen.

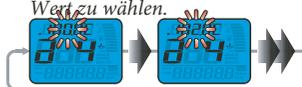

Nächste Seite

## 5-4 Einstellung der Überhitzungswarnlampe (Öltemperatur)



- Drücken Sie die **Auswahltaste**, um zum **a 4**-Einstellbildschirm zurückzukehren.
- Bsp. Die Einstellung wurde jetzt von 100.0 °C zu 102.0 °C geändert.

**HINWEIS** Wenn Sie diesen Bildschirm verlassen, ist die Einstellung beendet.

- Drücken Sie die **Einstelltaste**, um die anderen Einstellbildschirme auszuwählen.

Wenn Sie diese Funktionseinstellung vornehmen möchten, können Sie die **Auswahltaste** 3 Sekunden lang drücken, um zum Hauptbildschirm zurückzukehren.

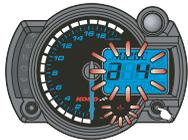

## 5-5 Einstellung des Zielgeschwindigkeits-Timers / des Zielstrecken-Timers Power TEST

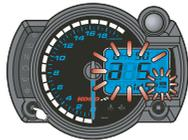

- Auf dem **a 5**-Bildschirm drücken Sie die **Auswahltaste**, um auf den Einstellbildschirm für den Zielgeschwindigkeits-Timer/Zielstrecken-Timer zu gelangen.
- Bsp. Aktuell beträgt die Zielgeschwindigkeits-Timer-Einstellung 0 bis 50 km/h und die Zielstrecken-Timer-Einstellung beträgt 1-32 Meilen (50 M).



- Bsp. Sie möchten die Zielgeschwindigkeits-Timer-Einstellung auf 0 bis 110 km/h einstellen.
- Drücken Sie die **Einstelltaste**, um den einzustellenden Wert zu wählen.

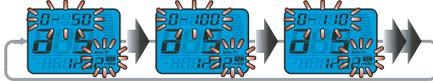

⚠ Der Zielgeschwindigkeitswert blinkt jetzt!

**HINWEIS** Einstellbereich für den Zielgeschwindigkeits-Timer: 30 bis 360 km/h (20 bis 225 MPH).  
Einstellungseinheit: 5 km/h (MPH).



- Drücken Sie die **Auswahltaste**, um auf den Einstellbildschirm für den Zielstrecken-Timer zu gelangen.
- Bsp. Jetzt wurde der Zielgeschwindigkeits-Timer von 0 bis 50 km/h auf 0 bis 110 km/h geändert.



- Bsp. Sie möchten die Zielstrecken-Timer-Einstellung auf 2 bis 32 Meilen/h einstellen.
- Drücken Sie die **Einstelltaste**, um den einzustellenden Wert zu wählen.



Nächste Seite

## 5-5 Einstellung des Zielgeschwindigkeits-Timers / des Zielstrecken-Timers Power TEST

⚠ Der Zielstreckenwert blinkt jetzt!

**HINWEIS** Einstellbereich für den Zielstrecken-Timer:  
1-32 bis 20-32 Meilen (50 bis 1.000 M)  
Einstellungseinheit: 1-32 Meilen (50 M)



- Drücken Sie die **Auswahl**taste, um zum a 5- Einstellbildschirm zurückzukehren.
- Bsp. Jetzt wurde die Einstellung des Zielstrecken-Timers von 1-32 Meilen (50 M) auf 2-32 Meilen (100 M) geändert.

**HINWEIS** Wenn Sie diesen Bildschirm verlassen, ist die Einstellung beendet.



- Drücken Sie die **Einstell**taste, um die anderen Einstellbildschirme auszuwählen.

⏪ Wenn Sie diese Funktionseinstellung vornehmen möchten, können Sie die **Auswahl**taste 3 Sekunden lang drücken, um zum Hauptbildschirm zurückzukehren.

## 5-6 Einstellung von Reifenumfang und Sensorpunkt Power TEST



- Auf dem a 6-Bildschirm drücken Sie die **Auswahl**taste, um zum Einstellbildschirm für den Reifenumfang und den Sensorpunkt zu gelangen.
- Bsp. Aktuell beträgt die Einstellung des Reifenumfangs 1.000 mm, und der Sensorpunkt ist 1.

⚠ **VORSICHT!**

- Bitte messen Sie den Reifenumfang.
- Die am Messgerät angezeigte Geschwindigkeit wird durch die Einstellung beeinflusst. Bitte überzeugen Sie sich vor der Einstellung davon, dass die Einstellungsnummer korrekt ist.

PS.



Sie könnten das Ventil als den Startpunkt und den Endpunkt definieren, um den Radumfang mit einem Maßband zu messen.

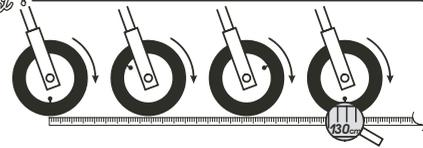

- Bsp. Sie möchten den Umfang auf 1.300mm einstellen.
- Drücken Sie die **Auswahl**taste, um zur einzustellenden Stelle zu gehen.



⚠ Jetzt blinkt der Einstellwert!

**HINWEIS** Der Einstellbereich für den Reifenumfang beträgt: 300 bis 2.500 mm  
Einstellungseinheit: 1 mm

Nächste Seite

## 5-6 Einstellung von Reifenumfang und Sensorpunkt



- Drücken Sie die **Einstelltaste**, um den einzustellenden Wert zu wählen.



- Drücken Sie die **Auswahltaste** einmal, um zum Einstellbildschirm für den Sensorpunkt zu gelangen.
- Bsp. Jetzt wurde die Einstellung des Reifenumfangs von 1.000mm auf 1.300mm geändert.



- Bsp. Der Sensorpunkt, den Sie einstellen möchten, ist 6.
- Drücken Sie die **Auswahltaste**, um zur einzustellenden Stelle zu



⚠ Nun blinkt der Einstellwert des Sensorpunkts!

**HINWEIS** Der Sensorpunkt-Einstellbereich ist: 1 bis 60 Punkte.



- Drücken Sie die **Auswahltaste**, um zum a 6-Einstellbildschirm zurückzukehren.
- Bsp. Jetzt wurde die Einstellung des Sensorpunkts von 1 auf 6 geändert.

**HINWEIS** Wenn Sie diesen Bildschirm verlassen, ist die Einstellung beendet.

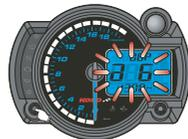

- Drücken Sie die **Einstelltaste**, um die anderen Einstellbildschirme auszuwählen.

 Wenn Sie diese Funktionseinstellung vornehmen möchten, können Sie die **Auswahltaste** 3 Sekunden lang drücken, um zum Hauptbildschirm zurückzukehren.



- Drücken Sie die **Einstelltaste**, um den einzustellenden Wert zu wählen.



Nächste Seite

## 5-7 Einstellung von Drehzahleingangsimpuls & Signalimpuls

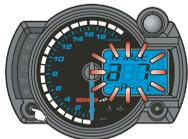

- Auf dem **a** 7-Bildschirm drücken Sie die **Auswahl**taste, um zum Einstellbildschirm für den Drehzahleingangsimpuls zu gelangen.
- Bsp. Aktuell beträgt die Einstellung des Drehzahleingangsimpulses 1 (4 Hübe, 2 Kolben) und die Signalimpulseinstellung ist Hi (positiver Impuls).



- Bsp. Sie möchten den Drehzahleingangsimpuls auf 2 einstellen (4 Hübe, 4 Kolben).
- Drücken Sie die **Einstell**taste, um den einzustellenden Wert zu wählen.



▲ Jetzt blinkt der Einstellwert!

**HINWEIS** Der Einstellungsbereich für den Drehzahleingangsimpuls ist: 0,5, 1, 1,5, 2, 2,5, 3, 4, 5, 6.

Der Einstellwert	Die korrespondierende Hub- und Kolbenzahl	Die korrespondierende Drehzahl signalfrequenz pro Zündung
0,5	4C-1P	2 Umdrehungssignale pro 1 Zündung.
1	2C-1P 4C-2P	1 Umdrehungssignal pro 1 Zündung.
1,5	4C-3P	2 Umdrehungssignale pro 3 Zündung.
2	2C-2P 4C-4P	1 Umdrehungssignal pro 2 Zündung.
2,5	4C-5P	2 Umdrehungssignale pro 5 Zündung.
3	2C-3P 4C-6P	1 Umdrehungssignal pro 3 Zündung.
4	2C-4P 4C-8P	1 Umdrehungssignal pro 4 Zündung.
5	4C-10P	2 Umdrehungssignale pro 10 Zündung.
6	2C-6P 4C-12P	1 Umdrehungssignal pro 6 Zündung.

▲ **VORSICHT!** Die meisten Viertakt-Motorräder mit nur einem Kolben zünden alle 360 Grad einmal, weshalb die Einstellung die gleiche wie für Zweitakt-Motorräder und Motoren mit einem Kolben sein sollte.



- Drücken Sie die **Auswahl**taste, um zum Einstellbildschirm für den Signalimpuls zu gelangen.
- Bsp. Die Einstellung des Drehzahleingangsimpulses wurde jetzt von 1 (4 Hübe, 2 Kolben) auf 2 (4 Hübe, 4 Kolben) geändert.



- Bsp. Der Signalimpuls, den Sie einstellen möchten, ist Lo (negativer Impuls).
- Drücken Sie die **Einstell**taste, um den einzustellenden Wert zu wählen.

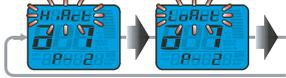

**HINWEIS** Der Impulseinstellungsbereich liegt zwischen Hi (positiver Impuls) & Lo (negativer Impuls).

**HINWEIS** Wenn der Drehzahlmesser das Signal nicht erkennen kann (auf dem Bildschirm wird keine Drehzahl angezeigt), können Sie eine andere Einstellung wählen und es erneut prüfen.



- Drücken Sie die **Auswahl**taste, um zum a 7-Einstellbildschirm zurückzukehren.
- Bsp. Jetzt wurde die Einstellung von Hi P zu Lo geändert.

**HINWEIS** Wenn Sie diesen Bildschirm verlassen, ist die Einstellung beendet.



- Drücken Sie die **Einstell**taste, um die anderen Einstellbildschirme auszuwählen.

Wenn Sie diese Funktionseinstellung vornehmen möchten, können Sie die **Auswahl**taste 3 Sekunden lang drücken, um zum Hauptbildschirm zurückzukehren.

Nächste Seite

## 5-8 Einstellung der Benzinbeständigkeit und der Warnung bei Kraftstoffmangel



- Auf dem **a 8**-Bildschirm drücken Sie die **Auswahltaste**, um zum Einstellbildschirm für die Benzinbeständigkeit und die Warnung bei Kraftstoffmangel zu gelangen.
- Bsp. Aktuell ist die Benzinbeständigkeit bei 100 Ω und die Warneinstellung bei Kraftstoffmangel ist 30 %.



P.S.

Normalerweise ist die Benzinbeständigkeit bei YAMAHA-Systemen 100 Ω und bei HONDA-Systemen 510 Ω.  
Warneinstellung bei Kraftstoffmangel: Wenn die Kraftstoffmenge den eingestellten Wert unterschreitet, blinkt die Tankanzeige, um Sie zu warnen.



- Bsp. Sie möchten die Einstellung der **Benzinbeständigkeit auf 510 Ω ändern**.
- Drücken Sie die **Einstelltaste**, um den einzustellenden Wert zu wählen.



⚠ Jetzt blinkt der Einstellwert der Benzinbeständigkeit!

**HINWEIS** Einstellbereich für die Benzinbeständigkeit: 100 Ω, 510 Ω, Kraftstoffumschaltung. Die Umschalteinstellung ist nur für die Kraftstoffumschaltung, sie kann nicht für den Kraftstoff-Füllstandssensor verwendet werden. Wenn Sie die Kraftstoffverkabelung nicht installieren, wird der Kraftstoff nicht angezeigt.



- Drücken Sie die Auswahltaste, um zum Einstellbildschirm für die Warnung bei Kraftstoffmangel zu gelangen.
- Bsp. Jetzt wurde die Einstellung an der Tankanzeige von 100 Ω auf 510 Ω geändert.



- Bsp. Sie möchten die Warnung bei Kraftstoffmangel auf 20 % einstellen.
- Drücken Sie die **Einstelltaste**, um den einzustellenden Wert zu wählen.



⚠ Jetzt blinkt der Einstellwert des Kraftstoffmangels!

**HINWEIS** Einstellbereich für Kraftstoffmangel: 10 bis 50 %  
Einstellungseinheit: 10 %.



- Drücken Sie die **Auswahltaste**, um zum **a 8**-Einstellbildschirm zurückzukehren.
- Bsp. Jetzt wurde die Einstellung von 30 % zu 20 % geändert.

**HINWEIS** Wenn Sie diesen Bildschirm verlassen, ist die Einstellung beendet.



- Drücken Sie die **Einstelltaste**, um die anderen Einstellbildschirme auszuwählen.

Wenn Sie diese Funktionseinstellung vornehmen möchten, können Sie die **Auswahltaste** 3 Sekunden lang drücken, um zum Hauptbildschirm zurückzukehren.

Nächste Seite

## 5-9 Stellen der Uhr

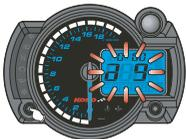

- Auf dem **a 9**-Bildschirm drücken Sie die **Auswahl**taste, um zum Uhr-Einstellbildschirm zu gelangen.
- Bsp. Die Uhr ist aktuell auf 0:00 eingestellt.



- Drücken Sie die **Auswahl**taste, um zum **a 9**-Einstellbildschirm zurückzukehren.
  - Bsp. Jetzt wurde die Einstellung von 0 auf 5 geändert.
- HINWEIS** Wenn Sie diesen Bildschirm verlassen, ist die Einstellung beendet.

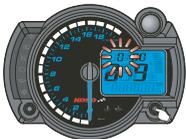

- Bsp. Sie möchten die Uhr auf 12:05 einstellen.
- Drücken Sie die **Einstell**taste, um den einzustellenden Wert zu wählen.



⚠ Jetzt blinkt der Stundewert!

**HINWEIS** Dies ist eine 24-Stunden-Uhr.



- Drücken Sie die **Einstell**taste, um die anderen Einstellbildschirme auszuwählen.

**HINWEIS** Wenn Sie diese Funktionseinstellung vornehmen möchten, können Sie die **Auswahl**taste 3 Sekunden lang drücken, um zum Hauptbildschirm zurückzukehren.

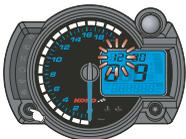

- Drücken Sie die **Auswahl**taste, um zum Einstellbildschirm für die Minuten zu gelangen.
- Bsp. Jetzt wurde die Stundeneinstellung von 0 auf 12 geändert.



- Drücken Sie die **Einstell**taste, um den einzustellenden Wert zu wählen.



⚠ Jetzt blinkt der Minutenwert!

Nächste Seite

## 5-10 Einstellung des ewigen Kalenders

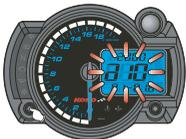

- Auf dem **a 10**-Bildschirm drücken Sie die **Auswahl**taste, um zum Einstellbildschirm für den ewigen Kalender zu gelangen.
- Bsp. Aktuell lautete die Einstellung des ewigen Kalenders 2000/01/01 Samstag.



- Bsp. Sie möchten den ewigen Kalender auf 2009/07/17 einstellen.
- Drücken Sie die **Einstell**taste, um den einzustellenden Wert zu wählen.

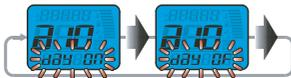

⚠ Jetzt blinkt der Einstellwert!

**HINWEIS** Wenn Sie sich dafür entscheiden die Kalenderfunktion auszuschalten, drücken Sie die **Auswahl**taste, um zum **a 10**-Bildschirm zurückzukehren. Dann können Sie die **Einstell**taste drücken, um andere Einstellbildschirme auszuwählen.



- Drücken Sie die **Auswahl**taste, um zum Einstellbildschirm für das Jahr zu gelangen.



- Drücken Sie die **Einstell**taste, um den einzustellenden Wert zu wählen.



⚠ Jetzt blinkt der Einstellwert!

Nächste Seite

**HINWEIS** Jahr-Einstellbereich: 2000 bis 2099.

**HINWEIS** Wenn Sie Jahr und Datum einstellen, wird der Tag automatisch angepasst.



- Drücken Sie die **Auswahl**taste, um zum Einstellbildschirm für den Monat zu gelangen.
- Bsp. Jetzt wurde die Einstellung des Jahres von 2000 auf 2009 geändert.



- Drücken Sie die **Einstell**taste, um den einzustellenden Wert zu wählen.



⚠ Jetzt blinkt der Einstellwert!

**HINWEIS** Monat-Einstellbereich: 1 bis 12.

**HINWEIS** Wenn Sie Jahr und Datum einstellen, wird der Tag automatisch angepasst.



- Drücken Sie die **Auswahl**taste, um zum Einstellbildschirm für das Datum zu gelangen.
- Bsp. Jetzt wurde die Einstellung des Monats von 1 auf 7 geändert.

Nächste Seite

## 5-10 Einstellung des ewigen Kalenders



- Drücken Sie die **Einstelltaste**, um den einzustellenden Wert zu wählen.



⚠ Jetzt blinkt der Einstellwert!

**HINWEIS** Datumeinstellungsbereich: 1 bis 31.

**HINWEIS** Wenn Sie Jahr und Datum einstellen, wird der Tag automatisch angepasst.



- Drücken Sie die **Auswahl**taste, um zum **a 10-** Einstellbildschirm zurückzukehren.
- Bsp. Jetzt wurde die Einstellung von 01 auf 17 geändert.

**HINWEIS** Wenn Sie diesen Bildschirm verlassen, ist die Einstellung beendet.

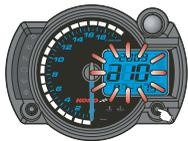

- Drücken Sie die **Einstelltaste**, um die anderen Einstellbildschirme auszuwählen.

🔄 Wenn Sie diese Funktionseinstellung vornehmen möchten, können Sie die **Auswahl**taste 3 Sekunden lang drücken, um zum Hauptbildschirm zurückzukehren.

## 5-11 Einstellung der Helligkeit der Hintergrundbeleuchtung

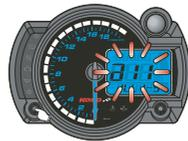

- Auf dem **a 11-** Bildschirm drücken Sie die **Auswahl**taste, um zum Einstellbildschirm für die Helligkeit der Hintergrundbeleuchtung zu gelangen.
- Bsp. Aktuell ist die Helligkeit der Hintergrundbeleuchtung auf 5 (die hellste Einstellung) eingestellt.



- Bsp. Sie möchten die Helligkeit auf 3 einstellen.
- Drücken Sie die **Einstelltaste**, um den einzustellenden Wert zu wählen



⚠ Jetzt blinkt der Einstellwert!

**HINWEIS** Einstellungsbereich für die Helligkeit der Hintergrundbeleuchtung: 1 bis 5.

**HINWEIS** Die Einstellung der Helligkeit ist nur bei der LCD-Helligkeit effektiv.



- Drücken Sie die **Auswahl**taste, um zum **a 11-** Einstellbildschirm zurückzukehren.
- Bsp. Jetzt wurde die Einstellung von 5 auf 3 geändert.

**HINWEIS** Wenn Sie diesen Bildschirm verlassen, ist die Einstellung beendet.



- Drücken Sie die **Einstelltaste**, um die anderen Einstellbildschirme auszuwählen

🔄 Wenn Sie diese Funktionseinstellung vornehmen möchten, können Sie die **Auswahl**taste 3 Sekunden lang drücken, um zum Hauptbildschirm zurückzukehren.

## 5-12 Einstellung der echten Kilometerzähleraufzeichnung



- Die echte Kilometerzähler-Aufzeichnung dient Ihnen zur Prüfung, wie lange das Messgerät bereits gearbeitet hat.
- Auf dem **a 12**-Bildschirm drücken Sie die **Auswahltaste**, um die anderen Einstellbildschirme auszuwählen.
- Bsp. Aktuell lautet die echte Kilometerzähler-Aufzeichnung 10.168 km.

⚠ Die Einsteilungseinheit ändert sich zusammen mit der EinheitenEinstellung (4-4).

## 5-13 Angezeigte Kilometerzähler-Einstellung



- Auf dem **a 13**-Bildschirm drücken Sie die **Auswahltaste**, um zum Einstellbildschirm für den angezeigten Kilometerzähler zu gelangen.
- Bsp. Aktuell steht der Kilometerzähler auf 0 km.

- Bsp. Sie möchten den angezeigten Kilometerzähler auf 3.000 km einstellen.
- Drücken Sie die **Auswahltaste**, um zur einzustellenden Stelle zu gehen.



⚠ Jetzt blinkt der Einstellwert!

**HINWEIS** Einstellbereich: 0 bis 99,999 km  
Einstellungseinheit: 1 km/h (MPH).



- Drücken Sie die **Einsteiltaste**, um den einzustellenden Wert zu wählen.



- Drücken Sie die **Auswahltaste**, um zum **a 13**-Einstellbildschirm zurückzukehren.
- Bsp. Jetzt wurde die Einstellung von 0 km zu 3.000 km geändert.

**HINWEIS** Wenn Sie diesen Bildschirm verlassen, ist die Einstellung beendet.

Nächste Seite

## 5-13 Angezeigte Kilometerzähler-Einstellung



- Drücken Sie die **Einstelltaste**, um die anderen Einstellbildschirme auszuwählen.



Wenn Sie diese Funktionseinstellung vornehmen möchten, können Sie die **Auswahltaste** 3 Sekunden lang drücken, um zum Hauptbildschirm zurückzukehren.

## 6 Anweisung für den Leistungstestbildschirm



- Auf dem Hauptbildschirm drücken Sie die **Auswahl- & Einstelltaste** einmal, um auf den Leistungstest-Bildschirm zu gelangen.

- Auf dem Leistungstestbildschirm drücken Sie die **Auswahltaste**, um den Test, den Sie durchführen möchten, auszuwählen. Die Testfunktionen haben die Reihenfolge Zielgeschwindigkeits-Timer, Zielstrecken-Timer, Höchstgeschwindigkeits-Timer.

- Auf dem Leistungstestbildschirm drücken Sie die **Auswahltaste**, um vom Zielgeschwindigkeits-Timer zum Zielstrecken-Timer umzuschalten.
- Bsp. Jetzt sind Sie auf dem Zielgeschwindigkeits-Timer und die Einstellung ist 0 bis 110 km/h.

- Auf dem Leistungstestbildschirm drücken Sie die **Auswahltaste**, um vom Zielstrecken-Timer zum Höchstgeschwindigkeits-Timer umzuschalten.
- Bsp. Jetzt schaltet der Bildschirm vom Zielgeschwindigkeits-Timer zum Zielstrecken-Timer-Bildschirm, und die Einstellung ist 2-32 Meilen (0 bis 100 M).

- Auf dem Leistungstestbildschirm drücken Sie die **Auswahltaste**, um vom Höchstgeschwindigkeits-Timer zum Zielgeschwindigkeits-Timer umzuschalten.
- Bsp. Jetzt schaltet der Bildschirm vom Zielstrecken-Timer-Bildschirm zum Höchstgeschwindigkeits-Timer-Bildschirm.

## 6-1 *Power TEST* Test des Zieldrehzahl-Timers



Ohne Aufzeichnung auf den Testbildschirm gelangen

Aufzeichnungsmenge-Bildschirm



Sie gelangen auf den Testbildschirm.



Nächste Seite

### ⚠ **WARNUNG!**

Bitte nutzen Sie diese Funktion auf der Rennstrecke, um Verkehrsunfälle zu vermeiden.

- Auf dem Leistungstestbildschirm drücken Sie die **Auswahltaste** einmal, um zum Zielgeschwindigkeits-Timer-Testbildschirm zu gelangen.

**HINWEIS** Bitte starten Sie den Test erst, wenn das Motorrad vollständig zum Halten gekommen ist.

- ⚠ Wenn Sie eine Leistungstestaufzeichnung haben, wird diese Aufzeichnung zuerst angezeigt. Sie müssen die Aufzeichnung zuerst löschen, bevor Sie einen neuen Test starten.

- Drücken Sie die Einstelltaste, um die **Aufzeichnung** zu löschen und auf den Zielgeschwindigkeit-Timer-Bildschirm zu gelangen.
- Bsp. Jetzt sehen Sie die vorherige Aufzeichnung. Sie zeigt die Einstellung des Zielgeschwindigkeits-Timers als 0 bis 110 km/h, Testergebnis: 19"20 Sekunden Die Höchstgeschwindigkeit während des Tests beträgt 110 km/h. Die max. Drehzahl während des Tests ist 10.000 U/min.



Wenn Sie die Aufzeichnung nur prüfen möchten, können Sie die **Auswahltaste** 3 Sekunden lang drücken, um zum Hauptbildschirm zurückzukehren.

- Wenn sich die Motorrad bewegt, beginnt der Timer automatisch zu blinken.

⚠ Jetzt blinkt **Power TEST** !

**HINWEIS** Bezüglich der Leistungsteinstellung lesen Sie bitte 5-5.

**PS.** *Toy*

Der Timer funktioniert automatisch, wenn Sie Ihr Motorrad starten, beginnt der Timer die Zeit zu zählen. Er stoppt automatisch, wenn Sie Ihr Motorrad anhalten.

⚠ Während des Tests, blinkt **Power TEST** weiterhin!



- Wenn Sie die eingestellte Zielgeschwindigkeit (0 bis 110 km/h) erreicht haben, stoppt der Timer den Zählvorgang (19"20 Sekunden).



Wenn Sie die Funktion ein Mal verwenden möchten, halten Sie die **Auswahltaste** 3 Sekunden lang gedrückt, um die Aufzeichnungen zu speichern und zum Hauptbildschirm zurückzukehren.

- Wenn Sie den Test wiederholen möchten, drücken Sie die **Einstelltaste**, um die Aufzeichnung zu löschen und erneut auf den Zielgeschwindigkeits-Timer-Testbildschirm zu gelangen.

**PS.** *Toy*

Wenn Sie die Zielgeschwindigkeit nicht erreichen oder die Beschleunigung während des Tests unterbrechen, können Sie die **Einstelltaste** drücken, um den Timer anzuhalten. Drücken Sie dann die **Einstelltaste** einmal, um die Aufzeichnung zu löschen und auf den Zielgeschwindigkeit-Timer-Bildschirm zu gelangen.

## 6-2 Power TEST Test des Zielstrecken-Timers



**⚠ WARNUNG!** Bitte nutzen Sie diese Funktion auf der Rennstrecke, um Verkehrsunfälle zu vermeiden.

- Auf dem Leistungstestbildschirm drücken Sie die **Auswahltaste** zweimal, um zum Zielstrecken-Timer-Testbildschirm zu gelangen

**HINWEIS** Bitte starten Sie den Test erst, wenn das Motorrad vollständig zum Halten gekommen ist.

**⚠** Wenn Sie eine Leistungstestaufzeichnung haben, wird diese Aufzeichnung zuerst angezeigt. Sie müssen die Aufzeichnung zuerst löschen, bevor Sie einen neuen Test starten.

Ohne Aufzeichnung auf den Testbildschirm gelangen



- Drücken Sie die **Einstelltaste**, um die Aufzeichnung zu löschen und auf den Zielstrecken-Timer-Testbildschirm zu gelangen.

● Bsp. Jetzt sehen Sie die vorherige Aufzeichnung. Sie zeigt die Einstellung des Zielstrecken-Timers als 2-32 Meilen/h, Testergebnis: 10"27 Sekunden Die Höchstgeschwindigkeit während des Tests beträgt 63 km/h. Die max. Drehzahl während des Tests beträgt 8.000 U/min.

**⏪** Wenn Sie die Aufzeichnung nur prüfen möchten, können Sie die **Auswahltaste** 3 Sekunden lang drücken, um zum Hauptbildschirm zurückzukehren.



- Wenn sich die Motorrad bewegt, beginnt der Timer automatisch zu blinken.

**⚠ Jetzt blinkt **Power**!**

**HINWEIS** Bezüglich der Leistungsteinstellung lesen Sie bitte 5-5.

Nächste Seite

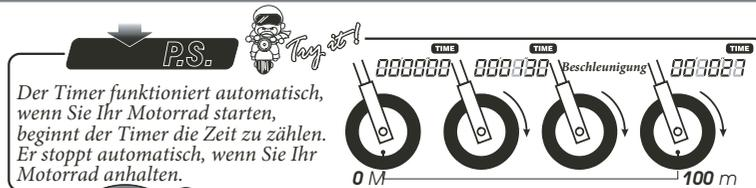

Der Timer funktioniert automatisch, wenn Sie Ihr Motorrad starten, beginnt der Timer die Zeit zu zählen. Er stoppt automatisch, wenn Sie Ihr Motorrad anhalten.

**⚠ Während des Tests, blinkt **Power** weiterhin!**



- Wenn Sie die eingestellte Zielstrecke erreicht haben (100 M - 2-32 Meilen), hält der Timer den Zählvorgang an (10"27 Sekunden).

**⏪** Wenn Sie die Funktion ein Mal verwenden möchten, halten Sie die **Auswahltaste** 3 Sekunden lang gedrückt, um die Aufzeichnungen zu speichern und zum Hauptbildschirm zurückzukehren.

- Wenn Sie den Test wiederholen möchten, drücken Sie die **Einstelltaste**, um die Aufzeichnung zu löschen und erneut auf den Zielgeschwindigkeits-Timer-Testbildschirm zu gelangen.



Wenn Sie den Zielstreckentest nicht beenden oder die Beschleunigung während des Tests unterbrechen, können Sie die **Einstelltaste** drücken, um den Timer anzuhalten.

Drücken Sie dann die **Einstelltaste** einmal, um die Aufzeichnung zu löschen und auf den Zielstrecken-Timer-Testbildschirm zu gelangen.

## 6-3 Power TEST Test der Höchstgeschwindigkeit



Ohne Aufzeichnung auf den Testbildschirm gelangen

Aufzeichnungsanzeige-Bildschirm



Sie gelangen auf den Testbildschirm.



Nächste Seite

**⚠ WARNUNG!** Bitte nutzen Sie diese Funktion auf der Rennstrecke, um Verkehrsunfälle zu vermeiden.

- Auf dem Leistungstestbildschirm drücken Sie die Auswahlstaste dreimal, um zum Höchstgeschwindigkeit-Testbildschirm zu gelangen

**HINWEIS** Bitte starten Sie den Test erst, wenn das Motorrad vollständig zum Halten gekommen ist.

**⚠** Wenn Sie eine Leistungstestaufzeichnung haben, wird diese Aufzeichnung zuerst angezeigt. Sie müssen die Aufzeichnung zuerst löschen, bevor Sie einen neuen Test starten.

- Drücken Sie die **Einstelltaste**, um die Aufzeichnung zu löschen und auf den Höchstgeschwindigkeit-Bildschirm zu gelangen.
- Bsp. Jetzt sehen Sie die vorherige Aufzeichnung. Sie zeigt an, dass die Höchstgeschwindigkeit 180 km/h beträgt, die Strecke zum Erreichen der Höchstgeschwindigkeit betrug 510 m. Die max. Drehzahl während des Tests betrug 10.000 U/min und die Zeit, die Sie benötigten, um die Höchstgeschwindigkeit zu erreichen, waren 10'20 Sekunden.

**🔍** Wenn Sie die Aufzeichnung nur prüfen möchten, können Sie die **Auswahlstaste** 3 Sekunden lang drücken, um zum Hauptbildschirm zurückzukehren.

- Wenn sich das Motorrad bewegt, beginnt der Timer automatisch zu blinken.

**⚠ Jetzt blinkt **Power TEST**!**

**HINWEIS** Der Bereich für die Höchstgeschwindigkeit ist: Geschwindigkeit: 0 bis 360 km/h. Strecke: 0 bis 999 M (3280 Fuß) Drehzahl: 0 bis 10.000 / 20.000 U/min Timer: 0 bis 9'59'99 Sekunden.

**⚠** Die Einsteilungseinheit ändert sich zusammen mit der EinheitenEinstellung (4-4).



Der Timer funktioniert automatisch, wenn Sie Ihr Motorrad starten, beginnt der Timer die Zeit zu zählen. Er stoppt automatisch, wenn Sie Ihr Motorrad anhalten.

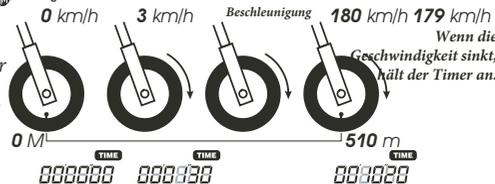

**⚠ Während des Tests, blinkt **Power TEST** weiterhin!**

- Wenn Sie die Höchstgeschwindigkeit (180 km/h) erreicht haben, beendet das Messgerät das Messen der Strecke (510 m) und der Zeit (10'20 Sekunden).

**🔍** Wenn Sie die Funktion ein Mal verwenden möchten, halten Sie die **Auswahlstaste** 3 Sekunden lang gedrückt, um die Aufzeichnungen zu speichern und zum Hauptbildschirm zurückzukehren.

- Wenn Sie den Test wiederholen möchten, drücken Sie die **Einstelltaste**, um die Aufzeichnung zu löschen und erneut auf den Zielgeschwindigkeits-Timer-Testbildschirm zu gelangen.

## 7 Fehlerbehebung

Die folgende Situation zeigt keine Fehlfunktion des Messgeräts an. Bitte überprüfen Sie folgende Punkte, bevor Sie das Gerät zur Reparatur bringen.

Störung	Prüfpunkt
Das Messgerät arbeitet bei eingeschaltetem Strom nicht.	<ul style="list-style-type: none"> <li>● Das Messgerät wird nicht mit Strom versorgt.                             <ul style="list-style-type: none"> <li>→ Bitte stellen Sie sicher, dass die Verkabelung korrekt ist. Verkabelung und Sicherung sind nicht unterbrochen.</li> <li>→ Die Batterie ist defekt oder zu alt, um das Messgerät ausreichend mit Spannung (12 V DC) zu versorgen.</li> </ul> </li> <li>● Bitte prüfen Sie die Spannung Ihrer Batterie und stellen Sie sicher, dass die Spannung 12V DC überschreitet.</li> </ul>
Das Instrument zeigt fehlerhafte Informationen.	<ul style="list-style-type: none"> <li>● Bitte stellen Sie sicher, dass der Drehzahlsensor korrekt angeschlossen ist.</li> <li>● Bitte überprüfen Sie die Einstellung der Reifengröße.                             <ul style="list-style-type: none"> <li>→ Bitte beziehen Sie sich auf das Handbuch, Punkt 5-6.</li> </ul> </li> <li>● Bitte prüfen Sie, dass die Verkabelung des Drehzahlsensors korrekt angeschlossen ist.</li> <li>● Bitte prüfen Sie, ob die Zündkerze vom R-Typ ist oder nicht. Wenn nicht, ersetzen Sie die Zündkerze durch eine Zündkerze vom R-Typ.</li> <li>● Bitte überprüfen Sie Ihre Einstellungen.                             <ul style="list-style-type: none"> <li>→ Bitte beziehen Sie sich auf das Handbuch, Punkt 5-7.</li> </ul> </li> </ul>
Die Drehzahl erscheint nicht oder falsch.	<ul style="list-style-type: none"> <li>● Bitte überprüfen Sie den Sensor.                             <ul style="list-style-type: none"> <li>→ Bricht die Verkabelung oder fällt sie ab?</li> </ul> </li> <li>● Bitte überprüfen Sie Ihren Kraftstofftank.                             <ul style="list-style-type: none"> <li>→ Ist Kraftstoff im Tank?</li> </ul> </li> </ul>
Der Tachometer erscheint nicht oder fehlerhaft	<ul style="list-style-type: none"> <li>● Bitte überprüfen Sie die Verkabelung.                             <ul style="list-style-type: none"> <li>→ Haben Sie die Verkabelung korrekt angeschlossen?</li> </ul> </li> <li>● Bitte überprüfen Sie die Einstellung.                             <ul style="list-style-type: none"> <li>→ Bitte beziehen Sie sich auf das Handbuch, Punkt 5-8.</li> </ul> </li> </ul>
Die Temperatur erscheint nicht oder fehlerhaft.	
Die Tankanzeige erscheint nicht oder fehlerhaft.	

Störung	Prüfpunkt
Die Uhr zeigt falsch an. Der Kilometerzähler und der Tageszähler werden nicht oder falsch aktualisiert.	<ul style="list-style-type: none"> <li>● Der positive Draht ist möglicherweise fehlerhaft angeschlossen.                             <ul style="list-style-type: none"> <li>→ Bitte prüfen Sie, dass das rote Pluskabel mit der permanenten Stromversorgung oder der Batterie verbunden ist, und dass das braune Pluskabel mit dem Pluspol des Einschalters verbunden ist.</li> </ul> </li> <li>● Möglicherweise ist das Kabel für die Dauerleistung nicht richtig angeschlossen.                             <ul style="list-style-type: none"> <li>→ Bitte überprüfen Sie, dass das rote Pluskabel gut angeschlossen ist.</li> </ul> </li> </ul>
Beim Ausschalten kehrt der Zeiger nicht zur 0 zurück.	

※ Bitte wenden Sie sich an Ihren Händler oder an uns, wenn Sie ein Problem mit den oben genannten Schritten nicht lösen können.