

# GZZINI!

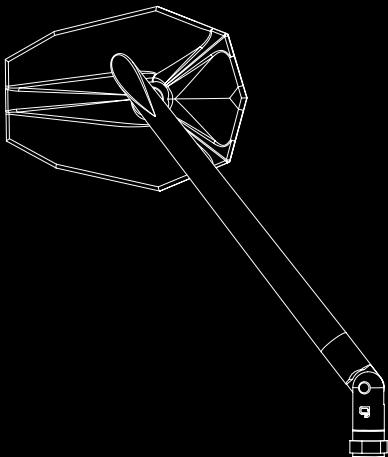

Beispielabbildung | Example illustration | Exemple d'illustration  
Voorbeeld illustratie | Esempio di illustrazione  
Figura de ejemplo | Примерное изображение | Przykładowy rysunek

**de** | Original Gebrauchsanleitung

**en** | Instructions for use

**fr** | Mode d'emploi

**nl** | Gebruiksaanwijzing

**it** | Istruzioni per l'uso

**es** | Instrucciones de uso

**ru** | Инструкция по эксплуатации

**pl** | Instrukcja użytkowania



## Inhaltsverzeichnis

<b>1   Lieferumfang</b>	4
<b>2   Allgemeines</b>	5
2.1   Gebrauchsanleitung lesen und aufbewahren	5
2.2   Zeichenerklärung	6
<b>3   Sicherheit</b>	6
3.1   Bestimmungsgemäßer Gebrauch	6
3.2   Sicherheitshinweise	6
<b>4   Montage</b>	7
4.1   Vorbereitung	7
4.2   Anbau	8
<b>5   Lagerung</b>	8
<b>6   Reinigung und Pflege</b>	8
<b>7   Gewährleistung</b>	8
<b>8   Entsorgung</b>	9
<b>9   Kontakt</b>	9

# LENKERSPIEGEL

## 1 | Lieferumfang

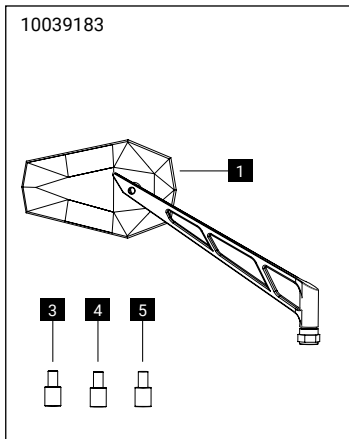
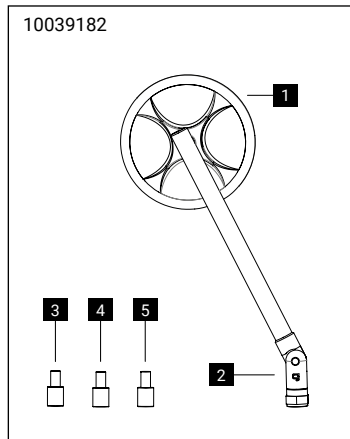
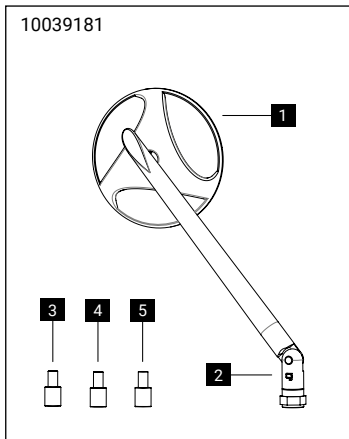
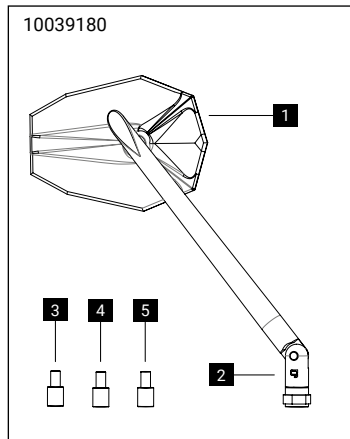

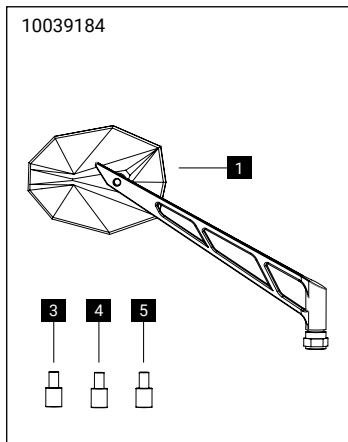

- 1** 1x Spiegelgehäuse inkl. Spiegelarm
- 2** 1x Spiegelgelenk (je nach Ausführung)
- 3** 1x Gewindeadapter M10 x 1,5 (Rechtsgewinde)
- 4** 1x Gewindeadapter M10 x 1,25 (Rechtsgewinde)
- 5** 1x Gewindeadapter M10 x 1,25 (Linksgewinde)





## 2 | Allgemeines

### 2.1 | Gebrauchsanleitung lesen und aufbewahren

Diese Gebrauchsanleitung bezieht sich ausschließlich auf die genannten gazzini Lenkerspiegel (kurz: Spiegel). Sie enthält wichtige Hinweise zu Anbau, Sicherheit und Gewährleistung. Die Anleitung, insbesondere die Sicherheitshinweise, sorgfältig durchlesen, bevor der Spiegel montiert wird. Die Nichtbeachtung kann zu Schäden am Spiegel selbst oder am Fahrzeug führen bzw. die Verkehrssicherheit des Fahrzeugs beeinträchtigen und zu Folgeschäden führen. Die Anleitung ist für die weitere Nutzung aufzubewahren. Wenn der Spiegel an Dritte weitergeben wird, unbedingt diese Anleitung mitgeben. Die Gebrauchsanleitung basiert auf den in der Europäischen Union gültigen Normen und Regeln und spiegelt den aktuellen Stand der Technik wider. Im Ausland sind ggf. auch landesspezifische Richtlinien und Gesetze zu beachten.

## 2.2 | Zeichenerklärung

Die folgenden Symbole und Signalwörter werden in dieser Anleitung verwendet.

 <b>WARNUNG!</b>	Dieses Signalsymbol/-wort bezeichnet eine Gefährdung mit einem mittleren Risikograd, die, wenn sie nicht vermieden wird, den Tod oder eine schwere Verletzung zur Folge haben kann.
 <b>VORSICHT!</b>	Dieses Signalsymbol/-wort bezeichnet eine Gefährdung mit einem niedrigen Risikograd, die, wenn sie nicht vermieden wird, eine geringfügige oder mäßige Verletzung zur Folge haben kann.
<b>HINWEIS!</b>	Dieses Signalwort warnt vor möglichen Sachschäden.
	Dieses Symbol gibt nützliche Zusatzinformationen zum Zusammenbau oder zum Betrieb.
	Dieses Symbol kennzeichnet die Wiederverwertbarkeit von Verpackungen und Produkt selbst.

## 3 | Sicherheit

### 3.1 | Bestimmungsgemäßer Gebrauch

Der gazzini Spiegel dient dem Ersatz des defekten originalen Spiegels oder zur optischen Aufwertung des Motorrades. Der Spiegel ist durch die verschiedenen mitgelieferten Adapter für eine Vielzahl an Motorrädern geeignet. Der Spiegel ist E-geprüft und in Ländern der europäischen Gemeinschaft und für am ECE-Verfahren teilnehmenden Staaten legal im Straßenverkehr verwendbar. Damit die Bauteile korrekt und sicher am Motorrad verwendet werden, unbedingt die Angaben der Fahrzeugbedienungsanleitung sowie die Vorgaben des Fahrzeugherstellers beachten. Der gazzini Spiegel darf nur wie in dieser Anleitung beschrieben verwendet werden. Jede andere Verwendung gilt als nicht bestimmungsgemäß und kann zu Sachschäden führen. Der Hersteller oder Händler übernimmt keine Haftung für Schäden, die durch nicht bestimmungsgemäßen oder falschen Gebrauch entstanden sind.

### 3.2 | Sicherheitshinweise



**Gefahren für Kinder und Personen mit verringerten physischen,**

**sensorischen oder mentalen Fähigkeiten (beispielsweise teilweise Behinderte, ältere Personen mit Einschränkung ihrer physischen und mentalen Fähigkeiten) oder Mangel an Erfahrung und Wissen (beispielsweise ältere Kinder)!**

- Zum Lieferumfang gehören verschluckbare Kleinteile sowie Verpackungsmaterial. Diese Teile von Kindern fernhalten, da beim Verschlucken Erstickungsgefahr besteht.

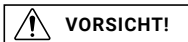

### **Verletzungsgefahr!**

- Bei Montagearbeiten auf einen sicheren Stand des Fahrzeugs und einen gut beleuchteten Arbeitsplatz achten.

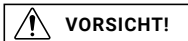

### **Unfallgefahr!**

- Um die Fahrsicherheit zu gewährleisten, muss der Spiegel immer so am Fahrzeug angebracht werden, dass für den Fahrer eine ausreichende Sicht auf den rückwärtigen Verkehr gegeben ist.
- Der Spiegel muss fest montiert sein – ein herabfallender Spiegel kann andere Verkehrsteilnehmer gefährden und Unfälle verursachen.

### **HINWEIS!**

### **Beschädigungsgefahr!**

- Der Spiegel darf auch bei vollem Lenkeinschlag niemals sonstige Teile des Fahrzeugs (Verkleidung, etc.) berühren oder den Fahrer selbst behindern.

## **4 | Montage**

### **4.1 | Vorbereitung**

Zunächst wird das Fahrzeug an einem gut beleuchteten Ort standsicher aufgebockt und die vorhandenen Spiegel demontiert. Dabei ist darauf zu achten, ob ggf. ein Spiegel Linksgewinde besitzt (z.B. bei Yamaha-Fahrzeugen auf der rechten Seite). Linksgewinde sind in der Regel mit einer Kerbung am Sechskant der Mutter gekennzeichnet. Nun wird durch Vergleichen des Gewindes mit dem Original-Spiegel ein passender Gewindeadapter aus dem Lieferumfang des gazzini Spiegels ausgewählt und in den

Spiegelfuß/-gelenk eingeschraubt. Motorräder über 125 ccm anderer japanischer Hersteller besitzen i.d.R. ein Gewinde mit 10 mm Durchmesser und einer Steigung von 1,25 (Schreibweise: M10x1,25). Neuere BMW's mit kurzem Gewinde besitzen zwar einen Gewindedurchmesser von 10 mm, aber eine Steigung von 1,5 mm. Für diese Varianten sind gazzini Gewindeadapter im Lieferumfang enthalten.

#### **4.2 | Anbau**

Mit Hilfe eines Innensechskantschlüssels (Größe 4) wird der Gewindeadapter im Spiegelfuß bzw. -gelenk gut festgezogen. Nun den Fuß des Spiegels mit dem Gewindeadapter in die Armatur einschrauben, den Spiegel grob auf die Fahrerposition ausrichten und den Spiegel mit Hilfe der Kontermutter (Maulschlüsselweite 16) an der Armatur festziehen. Je nach Ausführung des Spiegelgelenks, kann der Spiegelarm ggf. in der Höhe angepasst werden. Das Spiegelgehäuse am Kugelgelenk so einstellen, dass sich für den auf dem Fahrzeug sitzenden Fahrer eine optimale Sicht auf den rückwärtigen Verkehr ergibt. Der Spiegelarm muss danach, je nach Ausführung, am Gelenk gut festgezogen (Innensechskantschlüssel Größe 4) werden.

### **5 | Lagerung**

Den noch nicht montierten gazzini Spiegel in einem vor Witterung und Feuchtigkeit geschützten geschlossenen Raum in der Original-Verpackung aufbewahren.

### **6 | Reinigung und Pflege**

Zur Reinigung des gazzini Spiegels verwendet man eine warme Seifenlauge oder Motorradreiniger und ein weiches Tuch. Keinesfalls Reiniger einsetzen, die Aluminium oder Kunststoff angreifen könnten. Abschließend mit einem Polierwachs die Oberfläche, das Spiegelglas und die Kunststoffteile außen vorgelassen, gegen Witterungseinflüsse schützen und versiegeln.

### **7 | Gewährleistung**

Für das vorliegende Produkt gilt die gesetzliche Gewährleistung von zwei Jahren. Der Gewährleistungszeitraum beginnt ab dem Kaufdatum. Gebrauchsspuren, Zweckentfremdung, nicht bestimmungsgemäßer Gebrauch und Schäden, die aus einem Unfall, einer Manipulation oder einem Reparaturversuch durch unautorisierte Kundendienste oder Personen resultieren, sind von der Gewährleistung ausgeschlossen.



## 8 | Entsorgung



Verpackungsmaterial sowie das Produkt selbst, sind gemäß den regionalen behördlichen Bestimmungen zu entsorgen.

## 9 | Kontakt

Bei Fragen zum Produkt und/ oder dieser Anleitung, bitte vor dem ersten Gebrauch des Produktes unser Servicecenter unter der E-Mail: [service@louis.de](mailto:service@louis.de) kontaktieren. Wir helfen schnell weiter. So gewährleisten wir gemeinsam, dass das Produkt korrekt benutzt wird.

Hergestellt in Taiwan

## Contents

<b>1   Scope of delivery</b>	11
<b>2   General information</b>	12
2.1   Reading and keeping the instructions for use	12
2.2   Explanation of symbols	13
<b>3   Safety</b>	13
3.1   Intended use	13
3.2   Safety instructions	14
<b>4   Installation</b>	15
4.1   Preparation	15
4.2   Attaching the mirror	15
<b>5   Storage</b>	15
<b>6   Cleaning and care</b>	15
<b>7   Warranty</b>	15
<b>9   Contact</b>	16

# HANDLEBAR MIRRORS

en

## 1 | Scope of delivery

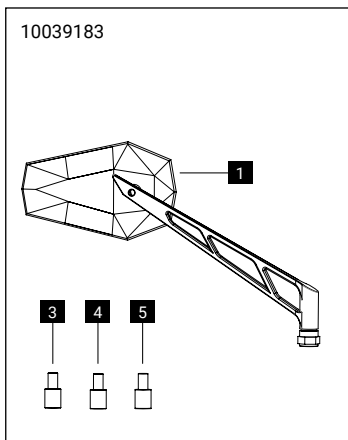
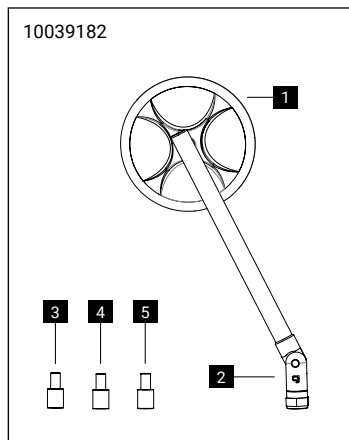
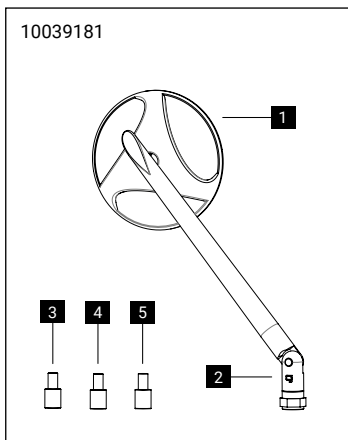
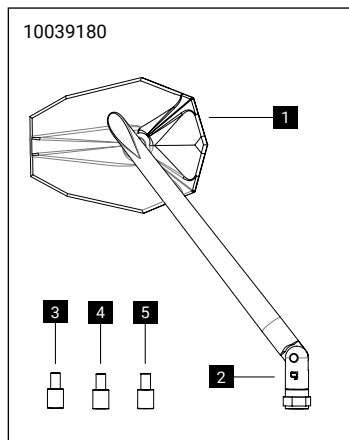

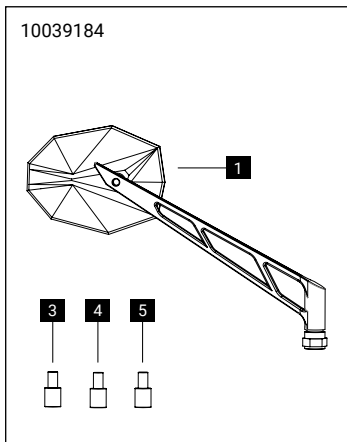

- 1** 1 Mirror housing, incl. stem
- 2** 1 Mirror joint  
(depending on mirror model)
- 3** 1 Thread adapter M10 x 1.5  
(right-hand thread)
- 4** 1 Thread adapter M10 x 1.25  
(right-hand thread)
- 5** 1 Thread adapter M10 x 1.25  
(left-hand thread)





## 2 | General information

### 2.1 | Reading and keeping the instructions for use

These instructions for use apply exclusively to the gazzini Handlebar Mirrors shown here. They contain important information on installation, safety and the warranty. Read these instructions carefully, in particular the safety instructions, before using the mirror. Failure to follow the instructions can result in damage to the mirror itself or to your motorcycle, make it less safe to ride on the road, and possibly cause consequential damage. Keep these instructions for future reference. If you pass the mirror on to a third party, you must also hand over these instructions. The instructions for use are based on the standards and regulations applicable in the European Union and reflect current state-of-the-art technology. If abroad, you should also observe any country-specific guidelines and laws.

## 2.2 | Explanation of symbols

The following symbols and signal words are used in these Instructions for use, on the mirror itself or on the packaging.

 <b>WARNING!</b>	<p>This symbol/signal word indicates a hazard with a medium risk level which, if not avoided, may result in death or serious injury.</p>
 <b>CAUTION!</b>	<p>This symbol/signal word indicates a hazard with a low risk level which, if not avoided, may result in minor or moderate injury.</p>
<b>IMPORTANT!</b>	<p>This signal word warns of possible material damage.</p>
	<p>This symbol indicates useful additional information about assembly or usage.</p>
	<p>This symbol indicates that the packaging and the product itself can be recycled.</p>

## 3 | Safety

### 3.1 | Intended use

The gazzini Handlebar Mirror is intended as a replacement for a defective original mirror or to enhance the look of your motorcycle. It comes with various adapters for installing on many different motorcycles. The mirror is E-approved and street-legal in the countries of the EU and the ECE member states. To ensure that you use the components correctly and safely on your motorcycle, always adhere to the specifications in your vehicle owner's manual and the directions of the vehicle manufacturer.

The gazzini Mirror must only be used as described in these instructions. Any other use is considered improper use and can result in material damage. The manufacturer and supplier accept no liability for damage caused by improper or incorrect use.



**WARNING!**

**Danger for children and persons with reduced physical, sensory or mental abilities (e.g. partially disabled persons, elderly persons with reduced physical and mental abilities) or lack of experience and knowledge (e.g. older children)!**

- The product includes small parts and packaging which could be swallowed. Keep these out of the reach of children, as there is a risk of asphyxiation if they are swallowed.



**CAUTION!**

**Risk of injury!**

When installing the mirror, ensure that the vehicle cannot topple over and that the workplace is well lit.



**CAUTION!**

**Risk of accident!**

- For your own safety when riding your motorcycle, the mirror must be installed in such a way that it gives you an adequate view of following traffic.
- The mirror must be securely installed – If it were to fall off, it could endanger other road users and cause an accident.

**IMPORTANT!**

**Risk of damage!**

- The mirror must never make contact with any other part of the vehicle (fairing etc.) or impede the rider in any way, even when the handlebar is turned to full lock.

## 4 | Installation

### 4.1 | Preparation

First of all, choose a well-lit place and use a suitable stand to make sure there is no risk of your motorcycle toppling over. Then remove the existing mirrors. Remember to check whether one of them has a left-hand thread (e.g. the right mirror on Yamaha bikes). Left-hand threads are generally identified by a notch on the hexagon of the nut. Now you need to check the thread of the old mirrors and choose the correct size of thread adapter from those supplied with the gazzini Mirror. Screw the adapter into the base of the mirror. Motorcycles over 125 cc from other Japanese manufacturers generally have a thread with a diameter of 10 mm and a pitch of 1.25 (written: M10x1.25). Newer BMWs with short threads tend to have a thread diameter of 10 mm, but a pitch of 1.5 mm. Suitable gazzini Mirror Adapters for these versions are included.

### 4.2 | Attaching the mirror

Use a hexagon key (size 4) to securely tighten the thread adapter in the mirror. Then screw the base of the mirror, with the attached thread adapter, into the mirror mount on the brake/clutch lever. Roughly align the mirror to suit your riding position and tighten it using the lock nut (size 16 wrench). Depending on the design of the mirror joint, it may be possible to adjust the height of the mirror stem. Adjust the mirror head at the ball joint so that you have an optimal view of the following traffic when you're sitting on your bike. You then need to fully tighten the mirror stem at the joint (size 4 hexagon key).

## 5 | Storage

Until it is installed, the gazzini Mirror should be kept in its original packaging and stored in a place that is protected against weather and moisture.

## 6 | Cleaning and care

Use warm soapy water or motorcycle cleaner and a soft cloth to clean the gazzini Mirror. Never use cleaners which may corrode aluminium. Finally, apply motorcycle wax to seal the surface of the mirror and protect it against the weather. Take care not to get any wax on the mirror lens or plastic parts.

## 7 | Warranty

This product comes with the statutory two-year warranty. The warranty period begins on the date of purchase. It does not cover normal wear and tear, use for anything other than the intended purpose, or damage caused by an accident, tampering or attempted repairs by unauthorised persons or customer service departments.

## 8 | Disposal



Dispose of packaging material and the product itself in accordance with applicable local regulations.

## 9 | Contact

If you have any questions about the product and/or these instructions, before using the product for the first time, please contact our Service Centre by e-mail at: [service@louis.eu](mailto:service@louis.eu). We will help you as quickly as possible. This is the best way to ensure that the product is used correctly.

Made in Taiwan



## Table des matières

<b>1   Équipement fourni</b>	18
<b>2   Généralités</b>	19
2.1   Lire et conserver le présent mode d'emploi	19
2.2   Légende	20
<b>3   Sécurité</b>	20
3.1   Utilisation conforme	20
3.2   Consignes de sécurité	21
<b>4   Montage</b>	22
4.1   Préparation	22
4.2   Montage	22
<b>5   Stockage</b>	22
<b>6   Nettoyage et entretien</b>	22
<b>7   Garantie légale</b>	23
<b>8   Élimination</b>	23
<b>9   Contact</b>	23

# RÉTROVISEUR DE GUIDON

## 1 | Équipement fourni

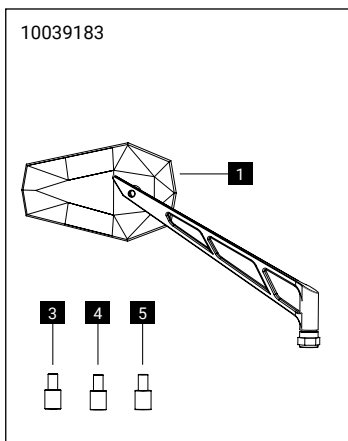
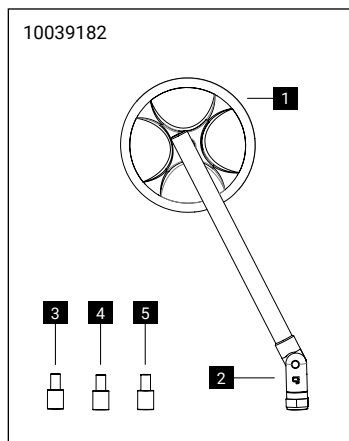
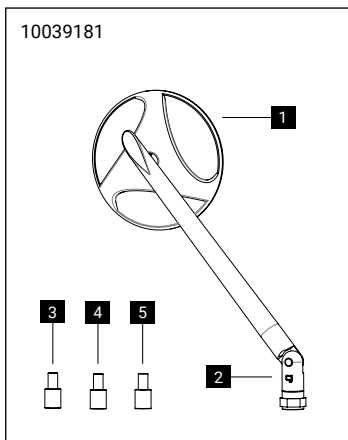
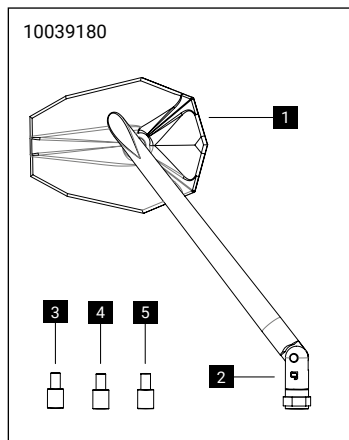

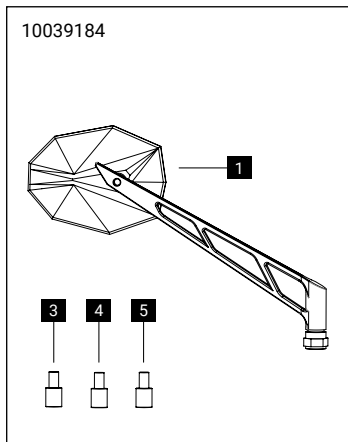

- 1** 1 boîtier de rétroviseur avec bras
- 2** 1 articulation pour rétroviseur (en fonction du modèle)
- 3** 1 adaptateur fileté M10 x 1,5 (filetage à droite)
- 4** 1 adaptateur fileté M10 x 1,25 (filetage à droite)
- 5** 1 adaptateur fileté M10 x 1,25 (filetage à gauche)





## 2 | Généralités

### 2.1 | Lire et conserver le présent mode d'emploi

Ce mode d'emploi correspond uniquement au rétroviseur de guidon gazzini mentionné (en abrégé : rétroviseur). Il contient des remarques importantes concernant le montage, la sécurité et la garantie. Lisez attentivement les instructions, en particulier les consignes de sécurité, dans leur intégralité avant de monter le rétroviseur. Le non-respect de ce mode d'emploi peut entraîner des dommages sur le rétroviseur lui-même ou sur le véhicule, nuire à la sécurité routière du véhicule et entraîner des dommages consécutifs. Conservez le présent mode d'emploi pour l'utilisation ultérieure. Si vous cédez le rétroviseur à un tiers, veuillez impérativement transmettre le présent mode d'emploi à la personne correspondante. Le mode d'emploi se base sur les normes et réglementations en vigueur dans l'Union européenne et reflète l'état actuel de la technique. Le cas échéant, respectez à l'étranger également les directives et les lois locales.

## 2.2 | Légende

Les symboles et mentions d'avertissement suivants sont utilisés dans le présent mode d'emploi.

 <b>AVERTISSEMENT !</b>	Ce symbole/cette mention d'avertissement désigne un danger avec un degré de risque moyen qui, lorsqu'il n'est pas évité, peut entraîner la mort ou des blessures graves.
 <b>ATTENTION !</b>	Ce symbole/cette mention d'avertissement désigne un danger avec un degré de risque faible qui, lorsqu'il n'est pas évité, peut entraîner des blessures légères ou moyennes.
<b>REMARQUE !</b>	Cette mention d'avertissement prévient des dommages matériels éventuels.
	Ce symbole donne des informations supplémentaires utiles pour le montage ou le fonctionnement.
	Ce symbole indique la possibilité de recycler les emballages et le produit.

## 3 | Sécurité

### 3.1 | Utilisation conforme

Le rétroviseur gazzini sert à remplacer le rétroviseur d'origine défectueux ou à embellir la moto. Livré avec différents adaptateurs, ce rétroviseur convient à un grand nombre de motos. Il dispose de l'homologation E et peut être utilisé en toute légalité dans la circulation routière dans les pays de l'Union européenne et dans les états participant aux procédures d'homologation ECE. Pour utiliser correctement et en toute sécurité ces composants sur la moto, veuillez impérativement observer les informations contenues dans le mode d'emploi du véhicule ainsi que les spécifications du constructeur du véhicule.

Le rétroviseur gazzini ne doit être utilisé que comme décrit dans le présent mode d'emploi. Toute autre utilisation est considérée comme non conforme et peut entraîner des dommages matériels. Le fabricant et le revendeur déclinent toute responsabilité pour tout dommage dû à une utilisation non conforme ou incorrecte.



**Ce produit représente un danger pour les enfants et les personnes dont les capacités physiques, sensorielles ou mentales sont réduites (par ex. personnes souffrant d'un handicap partiel ou personnes âgées dont les capacités physiques et mentales sont restreintes) ou les personnes qui ne disposent pas de l'expérience ou des connaissances requises (par ex. des enfants plus âgés).**

- L'équipement fourni contient des petites pièces pouvant être avalées et un matériau d'emballage. Tenez ces composants hors de portée des enfants afin d'éviter tout danger d'asphyxie par ingestion.



### **Risque de blessures !**

- Pendant les travaux de montage, assurez-vous que le véhicule est parfaitement stable et que le lieu de travail est bien éclairé.



### **Risque d'accident !**

- Pour garantir la sécurité routière, le rétroviseur doit toujours être monté sur le véhicule de manière à assurer une visibilité suffisante de la circulation à l'arrière du conducteur.
- Le rétroviseur doit être solidement fixé : un rétroviseur qui chute peut mettre en danger les autres usagers de la route et provoquer des accidents.

### **REMARQUE !**

### **Risque de dommage !**

- Lorsque le conducteur braque entièrement le guidon, le rétroviseur ne doit jamais toucher d'autres pièces du véhicule (carénage, etc.) et ne doit pas gêner le conducteur.

## 4 | Montage

### 4.1 | Préparation

Commencez par lever le véhicule en toute sécurité dans un endroit bien éclairé et démonter le rétroviseur en place. Vérifiez alors si, le cas échéant, un rétroviseur présente un filetage à gauche (par ex. sur le côté droit des véhicules Yamaha). Les filetages à gauche sont généralement marqués d'une encoche sur l'embout hexagonal de l'écrou.

Comparez maintenant le filetage du rétroviseur d'origine pour choisir l'adaptateur fileté adapté parmi le matériel fourni avec le rétroviseur gazzini et vissez-le dans le pied du rétroviseur. Les motos de plus de 125 cm<sup>3</sup> d'autres fabricants japonais sont généralement dotées d'un filetage de 10 mm de diamètre avec pas de vis de 1,25 (M10x1,25). Les nouveaux véhicules BMW avec filetage court ont certes un diamètre de filetage de 10 mm mais un pas de vis de 1,5. Le matériel livré comprend des adaptateurs de rétroviseur gazzini pour ces variantes.

### 4.2 | Montage

Serrez bien l'adaptateur fileté dans le rétroviseur à l'aide d'une clé mâle coudée pour vis à six pans creux (taille 4). Vissez alors le pied du rétroviseur avec l'adaptateur fileté dans l'armature, ajustez grossièrement le rétroviseur en fonction de la position du conducteur, puis serrez bien le rétroviseur sur l'armature à l'aide du contre-écrou (taille de clé 16). Il peut être possible, en fonction du modèle de l'articulation du rétroviseur, d'adapter le bras du rétroviseur en hauteur. Réglez la tête du rétroviseur sur l'articulation sphérique de sorte que le conducteur assis sur le véhicule puisse avoir une visibilité optimale de la circulation à l'arrière. Il faut, ensuite, en fonction du modèle, bien serrer le bras du rétroviseur sur l'articulation (clé mâle coudée pour vis à six pans creux de taille 4).

## 5 | Stockage

Conservez le rétroviseur gazzini pas encore monté dans l'emballage d'origine dans une pièce fermée à l'abri des intempéries et de l'humidité.

## 6 | Nettoyage et entretien

Nettoyez le rétroviseur gazzini à l'eau savonneuse chaude ou avec un nettoyant moto et un chiffon doux. N'utilisez jamais de produit nettoyant pouvant attaquer l'aluminium ou le plastique. Pour finir, scellez la surface, à l'exception du miroir du rétroviseur et des pièces extérieures en plastique, avec de la cire à polir pour la protéger contre les intempéries.

## 7 | Garantie légale

Le présent produit est couvert par la garantie légale de deux ans. La période de garantie commence à compter de la date d'achat. Tout signe d'usure, toute utilisation non conforme ou à des fins autres que celles prévues, tout dommage dû à un accident, à une manipulation ou à une tentative de réparation par un service client ou par une personne non autorisés sont exclus de la garantie.

## 8 | Élimination



Éliminez le matériel d'emballage, ainsi que le produit conformément aux dispositions officielles régionales.

## 9 | Contact

Pour toutes questions concernant le produit et/ou les présentes instructions, veuillez contacter, avant la première utilisation du produit, notre centre S.A.V. par e-mail à l'adresse : [service@louis-moto.fr](mailto:service@louis-moto.fr). Nous vous aiderons dans les plus brefs délais. De cette manière, nous garantissons ensemble une utilisation correcte du produit.

Fabriqué à Taïwan

## Inhoudsopgave

<b>1   Leveringsomvang</b>	25
<b>2   Algemeen</b>	26
2.1   Gebruiksaanwijzing lezen en bewaren	26
2.2   Toelichting bij symbolen	27
<b>3   Veiligheid</b>	27
3.1   Beoogd gebruik	27
3.2   Veiligheidsaanwijzingen	28
<b>4   Montage</b>	29
4.1   Voorbereiding	29
4.2   Inbouw	29
<b>5   Opslag</b>	29
<b>6   Reiniging en onderhoud</b>	29
<b>7   Garantie</b>	30
<b>8   Verwijdering</b>	30
<b>9   Contact</b>	30



# STUURSPIEGELS

## 1 | Leveringsomvang

nl

10039180

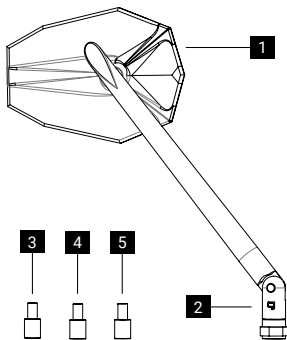

10039181

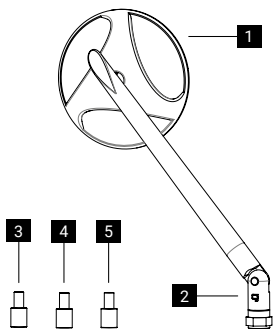

10039182

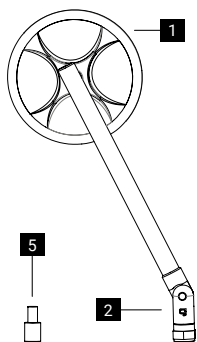

10039183

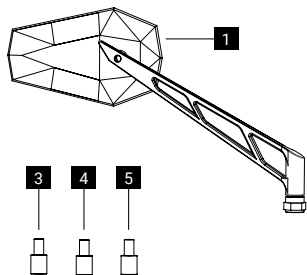

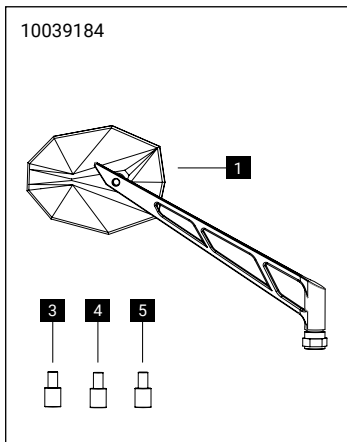

- 1** 1x spiegelbehuizing incl. spiegalarm
- 2** 1x spiegelgewricht (afh. van uitvoering)
- 3** 1x schroefdraadadapter M10 x 1,5 (rechtse schroefdraad)
- 4** 1x schroefdraadadapter M10 x 1,25 (rechtse schroefdraad)
- 5** 1x schroefdraadadapter M10 x 1,25 (linkse schroefdraad)





## 2 | Algemeen

### 2.1 | Gebruiksaanwijzing lezen en bewaren

Deze gebruiksaanwijzing heeft uitsluitend betrekking op de genoemde gazzini stuurspiegels (kortweg: spiegels). Je vindt hierin belangrijke informatie over de montage, veiligheid en garantie. Lees de gebruiksaanwijzing, vooral de veiligheidsaanwijzingen, aandachtig door voordat je de spiegel monteert. Niet-naleving kan tot schade aan de spiegel zelf of aan het voertuig leiden resp. de verkeersveiligheid van het voertuig belemmeren en tot vervolgschade leiden. De gebruiksaanwijzing dient voor verder gebruik te worden bewaard. Als de spiegel aan derden wordt doorgegeven, dien je ook deze gebruiksaanwijzing mee te geven. De gebruiksaanwijzing is gebaseerd op de normen en regels die gelden in de Europese Unie en is een afspiegeling van de huidige stand van de techniek. Neem in het buitenland ook specifieke nationale richtlijnen en wetten in acht.

## 2.2 | Toelichting bij symbolen

De volgende symbolen en signaalwoorden worden gebruikt in deze gebruiksaanwijzing.

 <b>WAARSCHUWING!</b>	<p>Dit symbool/signaalwoord duidt op een gevaar met een gemiddelde risicograad dat, indien dit niet wordt vermeden, de dood of ernstig letsel tot gevolg kan hebben.</p>
 <b>VOORZICHTIG!</b>	<p>Dit symbool/signaalwoord duidt op een gevaar met een lage risicograad dat, indien dit niet wordt vermeden, gering of matig letsel tot gevolg kan hebben.</p>
<b>AANWIJZING!</b>	<p>Dit signaalwoord waarschuwt voor mogelijke materiële schade.</p>
	<p>Dit symbool verwijst naar nuttige aanvullende informatie bij de montage of het gebruik.</p>
	<p>Dit symbool geeft aan dat verpakkingen en het product zelf recyclebaar zijn.</p>

## 3 | Veiligheid

### 3.1 | Beoogd gebruik

De gazzini spiegel wordt gebruikt om de defecte originele spiegel te vervangen of voor de optische verbetering van je motor. De spiegel is dankzij diverse meegeleverde adapters voor een groot aantal motoren geschikt. De spiegel beschikt over een E-goedkeuring en mag in EU-landen en in aan het ECE-systeem deelnemende landen legaal in het wegverkeer worden gebruikt. Om de componenten correct en veilig te gebruiken op je motor, dien je de informatie in de gebruiksaanwijzing van je voertuig en de specificaties van de voertuigfabrikant in acht te nemen.

De gazzini spiegel mag alleen worden gebruikt zoals in deze gebruiksaanwijzing wordt beschreven. Elk ander gebruik wordt aangemerkt als oneigenlijk en kan tot materiële schade leiden. De fabrikant of handelaar aanvaardt geen aansprakelijkheid voor schade die door oneigenlijk of verkeerd gebruik is ontstaan.



#### **WAARSCHUWING!**

**Gevaren voor kinderen en personen met verminderde lichamelijke, zintuiglijke of geestelijke vermogens (bijvoorbeeld gedeeltelijk gehandicapten, oudere personen met lichamelijke en geestelijke beperkingen) of gebrek aan ervaring en kennis (bijvoorbeeld oudere kinderen)!**

- Tot de leveringsomvang behoren kleine onderdelen die ingeslikt kunnen worden alsook verpakkingsmateriaal. Deze onderdelen moeten uit de buurt van kinderen worden gehouden, omdat er bij inslikken verstikkingsgevaar bestaat.



#### **VOORZICHTIG!**

**Letselrisico!**

- Let er bij montagewerkzaamheden op dat het voertuig stevig en stabiel is neergezet en dat de werkplek goed verlicht is.



#### **VOORZICHTIG!**

**Gevaar voor ongevallen!**

- Voor de rijveiligheid moet de spiegel altijd zo op het voertuig worden aangebracht, dat de motorrijder voldoende zicht heeft op het verkeer achter de motor.
- De spiegel moet stevig worden bevestigd – als deze van de motor valt, kunnen andere verkeersdeelnemers in gevaar komen en kunnen ernstige ongevallen worden veroorzaakt.

#### **AANWIJZING!**

**Gevaar voor beschadiging!**

- De spiegel mag ook bij een volledige stuurbeweging tot aan de aanslag geen onderdelen van het voertuig (kuiwerk, enz.) raken of de motorrijder hinderen.

## 4 | Montage

### 4.1 | Voorbereiding

Bok de motor op een goed verlichte plek veilig op en demonteer de oude spiegel. Let er hierbij op of een spiegel eventueel een linkse schroefdraad heeft (bijv. bij Yamaha-motoren aan de rechter kant). Linksdraaiend schroefdraad is doorgaans gemarkeerd met een inkeping in de zeskant van de moer.

Kies nu door vergelijking van de schroefdraad met de originele spiegel een geschikte schroefdraadadapter uit de verpakking van de gazzini spiegel en schroef deze in de spiegelvoet. Motoren van meer dan 125 cc van andere Japanse fabrikanten hebben doorgaans een schroefdraad met een diameter van 10 mm en een spoed van 1,25 (schrijfwijze: M10x1,25). Nieuwere BMW-modellen met een korte schroefdraad hebben weliswaar een schroefdraaddiameter van 10 mm, maar een spoed van 1,5 mm. Voor deze varianten worden gazzini spiegeladapters meegeleverd.

### 4.2 | Inbouw

Met behulp van een binnenzeskantsleutel (maat 4) wordt de schroefdraadadapter in de spiegel stevig aangetrokken. Schroef nu de voet van de spiegel met de schroefdraadadapter in de armatuur, lijn de spiegel grof in de bestuurderspositie uit en trek de spiegel met behulp van de contraoer (sleutelmaat 16) stevig op het armatuur vast. Afhankelijk van de uitvoering van het spiegelgewricht, kan de spiegelarm eventueel in hoogte worden aangepast. Stel de spiegelkop bij het kogelgewricht zo in dat de op het voertuig zittende bestuurder een optimaal zicht op het verkeer achter de motor heeft. De spiegelarm moet hierna, afhankelijk van de uitvoering, bij het gewricht stevig worden aangetrokken (binnenzeskantsleutel maat 4).

## 5 | Opslag

Bewaar de nog niet gemonteerde gazzini spiegel in een tegen weersinvloeden en vocht beschermde gesloten ruimte in de originele verpakking.

## 6 | Reiniging en onderhoud

Reinig de gazzini spiegel met een warme zeepoplossing of motorreiniger en een zachte doek. Gebruik in geen geval een reiniger die aluminium of kunststof kan aantasten. Bescherm en verzegel het oppervlak hierna met polijstwas, met uitzondering van het spiegelglas en de kunststof onderdelen, tegen weersinvloeden.

## 7 | Garantie

Op dit product wordt de wettelijke garantie van twee jaar gegeven. De garantieperiode begint op de datum van aankoop. Gebruikssporen, oneigenlijk gebruik, verkeerd gebruik en schade als gevolg van een ongeval, manipulatie of een reparatiepoging door een onbevoegde klantenservice of persoon zijn uitgesloten van de garantie.

## 8 | Verwijdering



Verwijder het verpakkingsmateriaal en ook het product zelf conform de regionale overheidsrichtlijnen.

## 9 | Contact

Bij vragen over dit product en/of deze gebruiksaanwijzing dien je vóór het eerste gebruik van het product via e-mail contact op te nemen met ons servicecenter: [service@louis.nl](mailto:service@louis.nl). Wij helpen je snel verder. Zo garanderen wij samen dat het product op de juiste wijze wordt gebruikt.

Geproduceerd in Taiwan

## Indice

<b>1   Contenuto della fornitura</b>	32
<b>2   Informazioni generali</b>	33
2.1   Leggere e conservare le istruzioni per l'uso	33
2.2   Legenda	34
<b>3   Sicurezza</b>	34
3.1   Uso conforme	34
3.2   Istruzioni per la sicurezza	35
<b>4   Montaggio</b>	36
4.1   Preparazione	36
4.2   Installazione	36
<b>5   Stoccaggio</b>	36
<b>6   Pulizia e cura</b>	36
<b>7   Garanzia</b>	37
<b>8   Smaltimento</b>	37
<b>9   Contatti</b>	37

# SPECCHIETTO RETROVISORE PER MANUBRIO

## 1 | Contenuto della fornitura

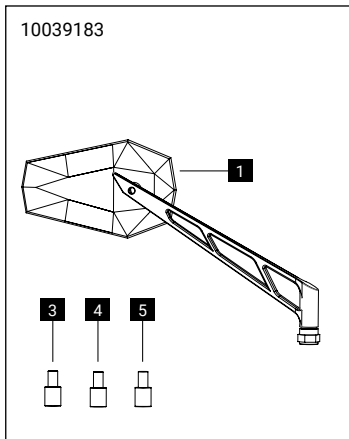
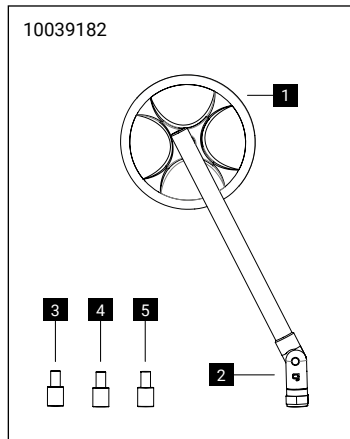
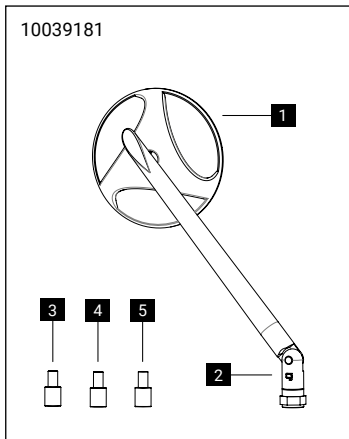
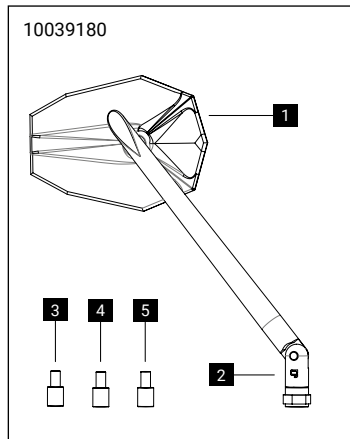



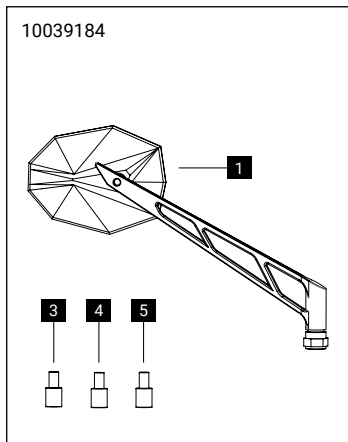

- 1** 1 calotta dello specchietto incl. braccio dello specchietto
- 2** 1 snodo per specchietto (a seconda del modello)
- 3** 1 adattatore filettato M10 x 1,5 (filettatura destra)
- 4** 1 adattatore filettato M10 x 1,25 (filettatura destra)
- 5** 1 adattatore filettato M10 x 1,25 (filettatura sinistra)





## 2 | Informazioni generali

### 2.1 | Leggere e conservare le istruzioni per l'uso

Queste istruzioni per l'uso si riferiscono esclusivamente agli specchietti retrovisori per manubrio gazzini menzionati (in breve: specchietti). Contengono informazioni importanti per il montaggio, la sicurezza e la garanzia. Leggerle accuratamente prima di montare lo specchietto, prestando particolare attenzione alle istruzioni per la sicurezza. La mancata osservanza delle istruzioni per l'uso può provocare danni allo specchietto stesso o al veicolo oppure compromettere la sicurezza stradale del veicolo causando danni conseguenti. Le istruzioni devono essere conservate per eventuali utilizzi futuri. Qualora lo specchietto venga ceduto a terzi, questo dovrà essere accompagnato dalle presenti istruzioni. Le istruzioni per l'uso rispondono alle normative e alle disposizioni vigenti nell'Unione Europea e riflettono lo stato attuale della tecnologia. Negli altri Paesi devono essere rispettate anche le leggi e le direttive locali.

## 2.2 | Legenda

Nelle presenti istruzioni per l'uso sono utilizzati i simboli e le avvertenze seguenti.

 <b>AVVERTENZA!</b>	Questo simbolo/parola di segnalazione indica un pericolo con un grado di rischio medio che, se non evitato, può avere come conseguenza lesioni gravi o letali.
 <b>ATTENZIONE!</b>	Questo simbolo/parola di segnalazione indica un pericolo con un grado di rischio basso che, se non evitato, può avere come conseguenza lesioni lievi o di media entità.
<b>NOTA!</b>	Questa parola di segnalazione indica una situazione che potrebbe provocare danni materiali.
	Questo simbolo fornisce informazioni aggiuntive utili relative al montaggio o al funzionamento.
	Questo simbolo indica la riciclabilità degli imballaggi e del prodotto stesso.

## 3 | Sicurezza

### 3.1 | Uso conforme

Lo specchietto gazzini viene utilizzato per sostituire lo specchietto originale difettoso o per migliorare l'estetica della moto. Lo specchietto può essere installato su un'ampia varietà di moto grazie ai diversi adattatori inclusi nella fornitura. Lo specchietto possiede l'omologazione E ed è legittimamente utilizzabile nel traffico stradale nei Paesi della Comunità europea e negli Stati che hanno aderito alla procedura ECE.

Per utilizzare i componenti in modo corretto e sicuro sulla moto, osservare scrupolosamente le informazioni contenute nelle istruzioni per l'uso del veicolo e le specifiche del costruttore del veicolo.

Lo specchietto gazzini può essere utilizzato solo nel modo descritto nelle presenti istruzioni. Qualsiasi uso diverso è da considerarsi non conforme e può causare danni materiali. Il produttore o rivenditore declina ogni responsabilità per danni derivanti da un uso scorretto o non conforme.



**Pericolo per bambini e persone con ridotte capacità fisiche, sensoriali o mentali (ad es. persone parzialmente disabili, anziani con limitate capacità fisiche e mentali) o ridotta esperienza e conoscenza (ad es. bambini più grandi)!**

- La fornitura include pezzi di piccole dimensioni che possono essere inghiottiti e materiale di imballaggio. Tenere questi componenti fuori dalla portata dei bambini, perché sussiste il rischio di soffocamento in caso di ingestione.



**Pericolo di lesioni!**

- Durante le operazioni di montaggio assicurarsi che il veicolo sia posizionato in modo sicuro e che la postazione di lavoro sia ben illuminata.



**Pericolo di incidente!**

- Per garantire la sicurezza di guida, lo specchietto deve essere sempre montato sul veicolo in modo che il pilota abbia una visuale sufficiente del traffico dietro di sé.
- Lo specchietto retrovisore deve essere montato in maniera salda, in quanto la sua caduta può mettere in pericolo altri utenti della strada e causare incidenti.

**NOTA!**

**Pericolo di danni!**

- Lo specchietto non deve mai toccare altre parti del veicolo (carena, ecc.) anche alla massima sterzata, né ostacolare il pilota.

## **4 | Montaggio**

### **4.1 | Preparazione**

Innanzitutto è necessario sollevare il veicolo in modo stabile e sicuro in un luogo ben illuminato e smontare gli specchietti presenti. Durante questa operazione, controllare se eventualmente lo specchietto possiede una filettatura sinistra (ad es. sul lato destro nel caso dei veicoli Yamaha). Le filettature sinistrorse sono in genere contrassegnate con un intaglio sull'esagono del dado.

A questo punto, confrontando la filettatura con lo specchietto originale, è possibile scegliere il giusto adattatore filettato incluso nella fornitura dello specchietto gazzini e avvitare nella base per il fissaggio dello specchietto. Moto superiori a 125 ccm di altri produttori giapponesi possiedono generalmente una filettatura di 10 mm di diametro e un passo di 1,25 (dicitura: M10x1,25). I modelli BMW più recenti con filetto corto possiedono una filettatura di 10 mm di diametro, ma un passo di 1,5 mm. Per queste varianti, la fornitura dello specchietto gazzini include degli adattatori per specchietto.

### **4.2 | Installazione**

Con l'ausilio di una chiave a brugola (misura 4) serrare bene l'adattatore filettato nello specchietto. A questo punto, avvitare la base dello specchietto con l'adattatore filettato nel comando, posizionare approssimativamente lo specchietto sulla posizione di guida e serrare sul comando lo specchietto con l'ausilio del controdamo (apertura chiave 16). A seconda del tipo di snodo per specchietto, è eventualmente possibile adattare in altezza il braccio dello specchietto. Regolare la testa dello specchietto sul giunto sferico in modo tale che il pilota seduto sul veicolo abbia una visuale ottimale del traffico dietro di sé. Successivamente, a seconda del modello, il braccio dello specchietto deve essere ben serrato sullo snodo (chiave a brugola misura 4).

## **5 | Stoccaggio**

Conservare lo specchietto gazzini non ancora montato nella confezione originale, in un ambiente chiuso e protetto da intemperie e umidità.

## **6 | Pulizia e cura**

Per la pulizia dello specchietto gazzini utilizzare acqua saponata calda o un detergente per moto e un panno morbido. Non utilizzare mai detersivi che potrebbero intaccare le parti in alluminio o in plastica. Infine, utilizzare una cera lucidante per proteggere e sigillare la superficie (a esclusione del vetro dello specchietto e delle parti in plastica) dagli agenti atmosferici.

## 7 | Garanzia

Questo prodotto è coperto dalla garanzia di legge valida per due anni. La garanzia decorre dalla data di acquisto. La garanzia non copre tracce di usura, uso improprio, uso non conforme e danni derivanti da incidente, manipolazione o tentativi di riparazione a opera di servizi clienti o soggetti non autorizzati.

## 8 | Smaltimento



Smaltire il materiale di imballaggio e il prodotto stesso in conformità con le normative locali.

## 9 | Contatti

Per domande sul prodotto e/o sulle presenti istruzioni, prima di utilizzare il prodotto per la prima volta vi preghiamo di contattare il nostro centro di assistenza via e-mail all'indirizzo: [service@louis-moto.it](mailto:service@louis-moto.it). Saremo lieti di aiutarvi. Insieme garantiremo l'utilizzo corretto del prodotto.

Prodotto in Taiwan

## Índice de contenidos

<b>1   Volumen de suministro</b>	39
<b>2   Información general</b>	40
2.1   Leer y guardar las instrucciones de uso	40
2.2   Símbolos empleados	41
<b>3   Seguridad</b>	41
3.1   Uso previsto	41
3.2   Indicaciones de seguridad	42
<b>4   Montaje</b>	43
4.1   Preparación	43
4.2   Instalación	43
<b>5   Almacenamiento</b>	43
<b>6   Limpieza y conservación</b>	43
<b>7   Garantía</b>	44
<b>8   Gestión de desechos</b>	44
<b>9   Contacto</b>	44

# ESPEJO RETROVISOR DE MANILLAR

## 1 | Volumen de suministro

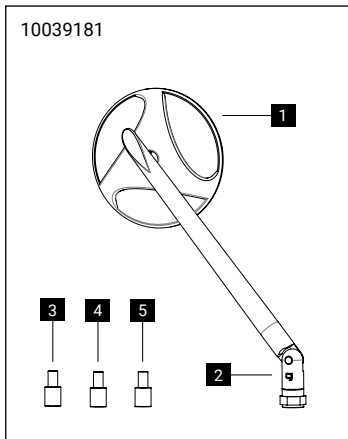
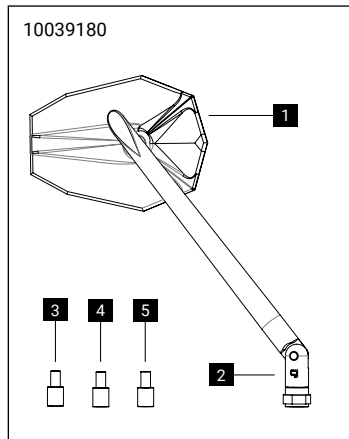

es

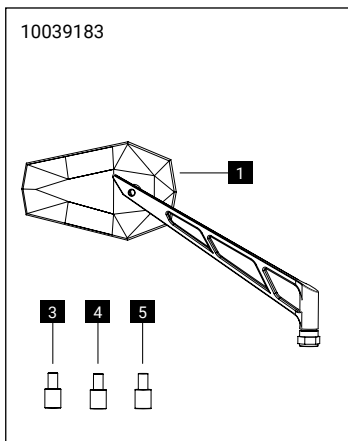
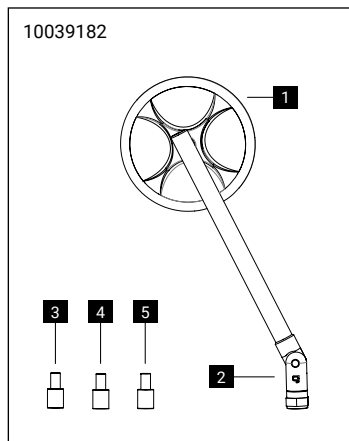

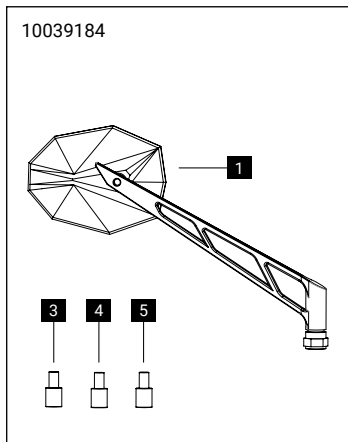

- 1 1 carcasa de espejo con brazo de espejo
- 2 1 articulación de espejo (según modelo)
- 3 1 adaptador de rosca M10 x 1,5 (rosca derecha)
- 4 1 adaptador de rosca M10 x 1,25 (rosca derecha)
- 5 1 adaptador de rosca M10 x 1,25 (rosca izquierda)

## 2 | Información general





### 2.1 | Leer y guardar las instrucciones de uso

Las presentes instrucciones de uso se refieren exclusivamente a los espejos retrovisores de manillar gazzini mencionados anteriormente (en adelante: espejo retrovisor). Estas contienen indicaciones importantes sobre la instalación, la seguridad y la garantía. Antes de montar el espejo retrovisor, lea atentamente las instrucciones, especialmente las indicaciones de seguridad. Su inobservancia puede provocar deterioros en el propio espejo retrovisor o en el vehículo, así como reducir la seguridad vial del vehículo y dar lugar a otros tipos de daños. Guarde las instrucciones para su uso posterior. Si entrega el espejo retrovisor a terceros, adjunte siempre las presentes instrucciones. Las instrucciones de uso se basan en las normas y reglas vigentes en la Unión Europea y reflejan el estado actual de la técnica. En el extranjero, deben tenerse en cuenta asimismo las directivas y leyes específicas del país correspondiente.



## 2.2 | Símbolos empleados

En las presentes instrucciones de uso se emplean los siguientes símbolos y avisos.

 <b>ADVERTENCIA</b>	Este símbolo/palabra de aviso advierte de un peligro con un nivel de riesgo medio que, de no ser evitado, puede provocar la muerte o lesiones graves.
 <b>ATENCIÓN</b>	Este símbolo/palabra de aviso advierte de un peligro con un nivel de riesgo bajo que, de no ser evitado, puede provocar lesiones leves o moderadas.
<b>NOTA</b>	Esta palabra de aviso advierte de posibles daños materiales.
	Este símbolo proporciona información adicional útil sobre el ensamblaje o el funcionamiento.
	Este símbolo representa la reciclabilidad de embalajes y del producto mismo.

es

## 3 | Seguridad

### 3.1 | Uso previsto

El espejo retrovisor gazzini sirve para sustituir al espejo retrovisor original defectuoso o para mejorar la estética de la motocicleta. El espejo retrovisor es adecuado para un gran número de motocicletas gracias a los diferentes adaptadores incluidos en el suministro. El espejo retrovisor con homologación de marca E se puede utilizar legalmente en el tráfico rodado en países de la Comunidad Europea y países participantes en el procedimiento de la CEPE. Para utilizar los componentes de manera correcta y segura en la motocicleta, observe las indicaciones contenidas en el manual de instrucciones de su vehículo, así como las especificaciones del fabricante del vehículo.

El espejo retrovisor gazzini debe utilizarse únicamente del modo que se describe en estas instrucciones. Cualquier otra utilización contraviene el uso previsto y puede ocasionar daños materiales. El fabricante o vendedor no asume responsabilidad alguna por daños debidos al uso incorrecto o diferente del previsto.



**Peligros para niños y personas con facultades físicas, sensoriales o mentales disminuidas (por ejemplo, personas parcialmente discapacitadas, ancianos con facultades físicas y mentales reducidas) o con falta de experiencia y conocimiento (por ejemplo, niños mayores).**

- El volumen de suministro incluye piezas pequeñas que se pueden ingerir, así como material de embalaje. Mantenga estas piezas alejadas de los niños, ya que existe peligro de asfixia en caso de ingestión.



**Peligro de lesiones**

- Al realizar trabajos de montaje, coloque el vehículo de forma segura en un puesto de trabajo bien iluminado.



**Peligro de accidente**

- Para garantizar la seguridad de la conducción, el espejo retrovisor debe estar siempre colocado en el vehículo de manera que el conductor pueda ver adecuadamente el tráfico que circula por detrás.
- El espejo retrovisor debe presentar un montaje fijo, a fin de evitar que pueda caerse y poner en peligro a otros vehículos o provocar accidentes.

**NOTA**

**Peligro de deterioro**

- Incluso al girar el manillar hasta el tope, el espejo retrovisor no debe nunca entrar en contacto con ninguna otra parte del vehículo (carenado, etc.) ni estorbar al conductor.

## 4 | Montaje

### 4.1 | Preparación

En primer lugar se apoya el vehículo de forma estable sobre un caballete en un lugar bien iluminado y se desmontan los espejos existentes. Al desmontarlos, compruebe si, eventualmente, un espejo retrovisor posee una rosca izquierda (p. ej., en el lado derecho en vehículos Yamaha). Las roscas izquierdas presentan por lo general una muesca en el hexágono de la tuerca.

Proceda ahora a comparar la rosca con el espejo retrovisor original para seleccionar un adaptador de rosca adecuado del volumen de suministro del espejo retrovisor gazzini y enroscarlo en la base del espejo retrovisor. Las motocicletas de más de 125 cm<sup>3</sup> de otros fabricantes japoneses poseen por lo general una rosca con 10 mm de diámetro y un paso de 1,25 (nomenclatura: M10 x 1,25). Las BMW más nuevas con rosca corta poseen un diámetro de rosca de 10 mm, pero un paso de 1,5 mm. El volumen de suministro incluye adaptadores de espejo gazzini para estas variantes.

### 4.2 | Instalación

Con la ayuda de una llave Allen (tamaño 4) apriete firmemente el adaptador de rosca en el espejo retrovisor. Atornille ahora la base del espejo retrovisor con el adaptador de rosca en el soporte de manillar, alinee el espejo retrovisor aproximadamente con la posición del conductor y apriete el espejo retrovisor con ayuda de la contratuerca (ancho de llave 16) al soporte de manillar. Dependiendo del tipo de articulación del espejo retrovisor, puede que sea posible ajustar la altura del brazo del espejo retrovisor. Ajuste el cabezal del espejo en la articulación esférica de forma que el conductor sentado sobre el vehículo disponga de una visión óptima del tráfico que circula por detrás. A continuación, dependiendo del modelo, apriete firmemente el brazo del espejo en la articulación (llave Allen tamaño 4).

## 5 | Almacenamiento

Guarde los espejos retrovisores gazzini aún sin montar en el embalaje original, en un lugar cerrado y protegido de la humedad y de las inclemencias del tiempo.

## 6 | Limpieza y conservación

Utilice una solución jabonosa tibia o un limpiador de motocicletas y un paño suave para limpiar el espejo retrovisor gazzini. No utilice en ningún caso agentes de limpieza que puedan atacar el aluminio o el plástico. Por último, utilice una cera pulidora para proteger y sellar la superficie contra las condiciones meteorológicas, exceptuando el cristal del espejo y las piezas de plástico.

## 7 | Garantía

El presente producto tiene una garantía legal de dos años. El periodo de garantía comienza a partir de la fecha de compra. La garantía no cubre marcas de desgaste, mal uso, uso no conforme con el uso previsto, ni daños resultantes de un accidente, una manipulación o un intento de reparación por parte de servicios de atención al cliente o personas no autorizadas.

## 8 | Gestión de desechos



Deseche el material de embalaje, así como el producto mismo, de acuerdo con las disposiciones administrativas regionales.

## 9 | Contacto

En caso de dudas sobre el producto o sobre estas instrucciones, antes de usar por primera vez el producto, póngase en contacto con nuestro centro de atención al cliente escribiendo a la dirección de correo electrónico: [service@louis.eu](mailto:service@louis.eu). Le ayudaremos lo más rápido posible. Así nos aseguraremos de que pueda utilizar correctamente el producto.

Fabricado en Taiwán

## Оглавление

<b>1   Комплект поставки</b>	46
<b>2   Общие сведения</b>	47
2.1   Чтение инструкции по эксплуатации и ее хранение	47
2.2   Пояснение условных обозначений	48
<b>3   Безопасность</b>	48
3.1   Использование по назначению	48
3.2   Указания по технике безопасности	49
<b>4   Монтаж</b>	50
4.1   Подготовительные работы	50
4.2   Установка	50
<b>5   Хранение</b>	50
<b>6   Очистка и уход</b>	50
<b>7   Гарантия</b>	51
<b>8   Утилизация</b>	51
<b>9   Контактные данные</b>	51

# ЗЕРКАЛО НА РУЛЬ

## 1 | Комплект поставки

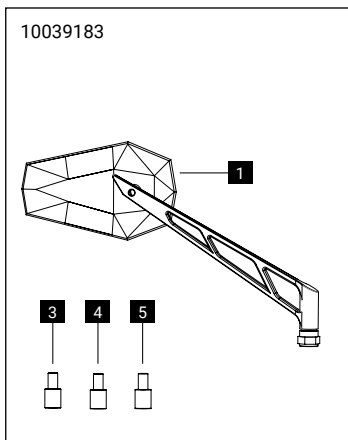
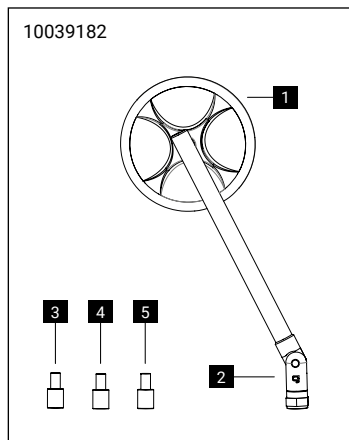
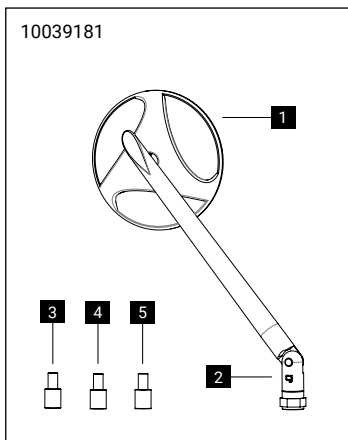
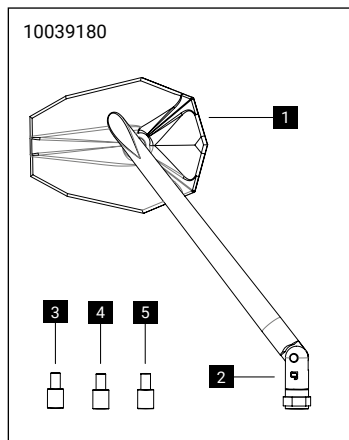

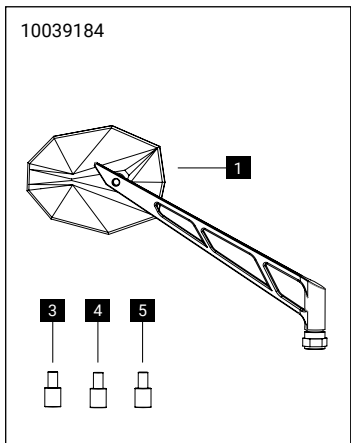

- 1** 1 корпус зеркала с кронштейном зеркала
- 2** 1 шарнир крепления зеркала (с зависимости от исполнения)
- 3** 1 резьбовой адаптер M10 x 1,5 (правая резьба)
- 4** 1 резьбовой адаптер M10 x 1,25 (правая резьба)
- 5** 1 резьбовой адаптер M10 x 1,25 (левая резьба)

## 2 | Общие сведения

### 2.1 | Чтение инструкции по эксплуатации и ее хранение

Действие настоящей инструкции по эксплуатации распространяется исключительно на указанные зеркала на руль gazzini (коротко: зеркала). В ней изложены важные указания по монтажу, технике безопасности и гарантии. Перед монтажом зеркал внимательно прочтите инструкцию по эксплуатации, особенно – указания по технике безопасности. Несоблюдение может привести к повреждению как самого зеркала, так и транспортного средства, а также привести к снижению безопасности движения транспортного средства и к косвенным убыткам. Сохраните инструкцию по эксплуатации для дальнейшего использования. При передаче зеркала третьему лицу обязательно приложите к нему данную инструкцию. Инструкция по эксплуатации составлена с учетом стандартов и правил, действующих в Европейском Союзе. Ее содержание соответствует текущему уровню технического развития. При эксплуатации изделия за границей необходимо также соблюдать действующие в соответствующей стране директивы и законы.

## 2.2 | Пояснение условных обозначений

Следующие условные обозначения и сигнальные слова используются в данной инструкции по эксплуатации.

 <b>ОСТОРОЖНО!</b>	Это сигнальное слово с символом указывает на ситуацию со средним уровнем риска, которая, если ее не предотвратить, способна привести к смерти или к тяжелой травме.
 <b>ВНИМАНИЕ!</b>	Это сигнальное слово с символом указывает на ситуацию с низким уровнем риска, которая, если ее не предотвратить, способна привести к умеренной или незначительной травме.
<b>УВЕДОМЛЕНИЕ!</b>	Это сигнальное слово предупреждает о возможном материальном ущербе.
	Этот символ обозначает дополнительную полезную информацию по сборке или эксплуатации изделия.
	Этот символ обозначает возможность вторичной переработки как упаковки, так и самого изделия.

## 3 | Безопасность

### 3.1 | Использование по назначению

Зеркало gazzini используется для замены неисправного оригинального зеркала или для придания мотоциклу более привлекательного внешнего вида. Благодаря разнообразным адаптерам, входящим в комплект поставки, зеркало может устанавливаться на разные мотоциклы. Зеркало прошло проверку на соответствие требованиям ЕЭК и может на законных основаниях использоваться в условиях дорожного движения в странах ЕС. Чтобы правильно и безопасно использовать компоненты на своем мотоцикле, обязательно соблюдайте указания в инструкции по эксплуатации транспортного средства, а также требования его изготовителя. Зеркало gazzini можно использовать только в соответствии с описанием, приведенным в настоящей инструкции. Любое другое применение считается применением не по назначению и может стать причиной материального ущерба. Изготовитель или продавец не несет ответственности за ущерб, возникший в результате неправильного обращения или использования не по назначению.





**ОСТОРОЖНО!**

**Опасность для детей и лиц с ограниченными психическими, сенсорными или умственными способностями (например, лиц с частичной инвалидностью, пожилых людей с ограниченными психическими или умственными способностями) или для лиц, не владеющих достаточными знаниями и опытом (например, для детей старшего возраста)!**

- В комплект поставки входят мелкие детали, которые дети могут проглотить, а также упаковочный материал. Эти детали необходимо хранить в недоступном для детей месте, так как при проглатывании существует опасность удушья.



**ВНИМАНИЕ!**

**Опасность травмирования!**

- При выполнении монтажных работ установите транспортное средство в устойчивое положение и позаботьтесь о хорошем освещении рабочего места.



**ВНИМАНИЕ!**

**Опасность несчастного случая!**

- В целях обеспечения безопасности движения, зеркало всегда должно устанавливаться на транспортное средство таким образом, чтобы водитель всегда имел достаточный обзор дорожной ситуации позади.
- Зеркало должно быть надежно установлено, поскольку его падение может создать угрозу для других участников движения и стать причиной аварии.

**УВЕДОМЛЕНИЕ!**

**Опасность повреждения!**

- В крайних положениях руля зеркало не должно прикасаться к другим частям транспортного средства (облицовка, и т. п.) и не мешать водителю.

## 4 | Монтаж

### 4.1 | Подготовительные работы

Сначала надежно установите транспортное средство в хорошо освещенном месте на подставку и демонтируйте старые зеркала. При этом необходимо обязательно проверить зеркало на возможное наличие левой резьбы (например, на транспортных средствах марки Yamaha, с правой стороны). Как правило, левая резьба обозначается насечкой на грани гайки. Подберите из комплекта поставки подходящий резьбовой адаптер, сравнивая его с резьбой оригинального зеркала gazzini, и вверните его в основание зеркала. Мотоциклы других японских марок с двигателем объемом более 125 куб. см имеют, как правило, резьбу диаметром 10 мм с шагом 1,25 (обозначение: M10x1,25). Последние модели BMW с короткой резьбой имеют диаметр резьбы 10 мм, но с шагом 1,5 мм. Для этих вариантов в комплекте поставки предусмотрены адаптеры зеркала gazzini.

### 4.2 | Установка

С помощью шестигранного ключа (размер 4 мм) хорошо затяните резьбовой адаптер в зеркале. Затем вверните основание зеркала с резьбовым адаптером в арматуру, приблизительно установите зеркало с учетом положения водителя и затяните зеркало контргайкой (ключ на 16 мм) на арматуре. В зависимости от исполнения шарнира крепления зеркала кронштейн зеркала при необходимости может регулироваться по высоте. Отрегулируйте головку зеркала на шарнире таким образом, чтобы сидящий на транспортном средстве водитель имел максимально хороший обзор дорожной ситуации позади. После этого кронштейн зеркала, в зависимости от исполнения, необходимо затянуть в месте сочленения (шестигранный ключ на 4 мм).

## 5 | Хранение

Храните еще не установленное зеркало gazzini в оригинальной упаковке в закрытом помещении, защищенном от воздействия влаги и погодных факторов.

## 6 | Очистка и уход

Используйте для очистки зеркала gazzini теплый мыльный раствор или моющее средство для мотоциклов и мягкую тряпку. Ни в коем случае не используйте моющие средства, способные повредить алюминий или пластмассу. После этого нанесите воск для полировки на поверхность, стекло зеркала и внешние пластмассовые детали, чтобы защитить их от погодных факторов.

## 7 | Гарантия

На данное изделие предоставляется предусмотренная законодательством гарантия, действующая в течение двух лет с даты покупки. Гарантия не распространяется на изделия со следами износа, эксплуатировавшиеся неправильно или не по назначению, с повреждениями, произошедшими в результате ДТП, выполнения несанкционированных манипуляций или подвергшиеся попытке ремонта не уполномоченными сервисными службами или лицами.

## 8 | Утилизация



Утилизируйте упаковочный материал и само изделие в соответствии с предписаниями местных административных органов.

## 9 | Контактные данные

При наличии вопросов по поводу изделия и/или данной инструкции свяжитесь перед первым использованием изделия с нашей службой сервисного обслуживания по электронной почте: [service@louis.eu](mailto:service@louis.eu). Мы быстро поможем Вам. Так мы совместно обеспечим правильное использование изделия.

Сделано в Тайване

## Spis treści

<b>1   Zakres dostawy</b>	53
<b>2   Informacje ogólne</b>	54
2.1   Zapoznanie się z instrukcją użytkownika i jej przechowywanie	54
2.2   Objasnienie symboli	55
<b>3   Bezpieczeństwo</b>	55
3.1   Użytkowanie zgodne z przeznaczeniem	55
3.2   Wskazówki bezpieczeństwa	56
<b>4   Montaż</b>	57
4.1   Przygotowanie	57
4.2   Mocowanie	57
<b>5   Przechowywanie</b>	57
<b>6   Czyszczenie i pielęgnacja</b>	57
<b>7   Rękojmia</b>	58
<b>8   Utylizacja</b>	58
<b>9   Kontakt</b>	58

# LUSTERKO NA KIEROWNICĘ

## 1 | Zakres dostawy

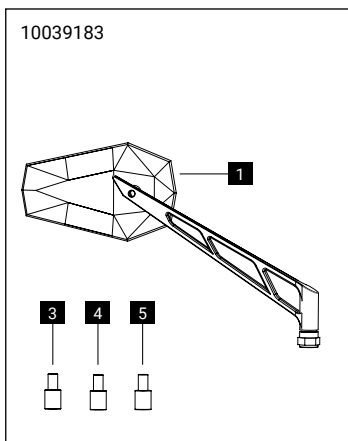
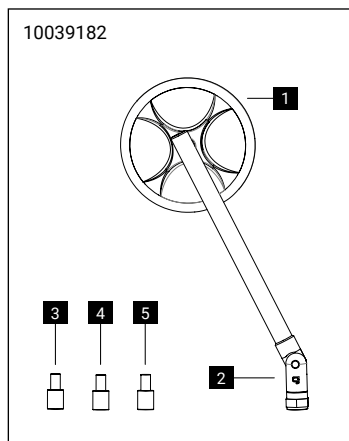
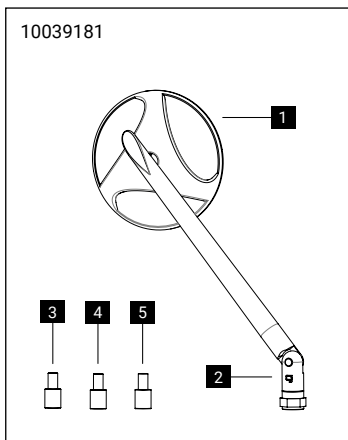
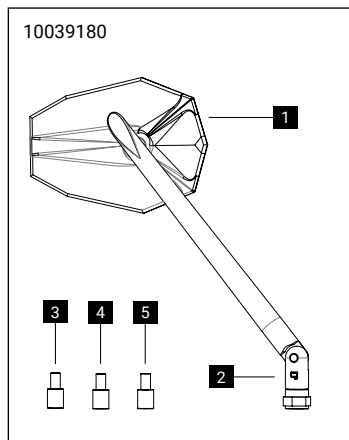

pl

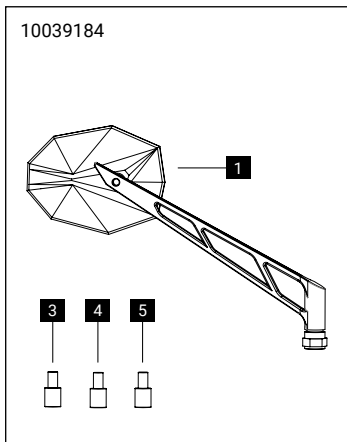

- 1** 1x obudowa lusterka i ramię lusterka
- 2** 1x przegub lusterka  
(w zależności od wersji)
- 3** 1x adapter gwintu M10 x 1,5  
(prawy gwint)
- 4** 1x adapter gwintu M10 x 1,25  
(prawy gwint)
- 5** 1x adapter gwintu M10 x 1,25  
(lewy gwint)





## 2 | Informacje ogólne

### 2.1 | Zapoznanie się z instrukcją użytkowania i jej przechowywanie

Niniejsza instrukcja użytkowania odnosi się wyłącznie do wymienionych tutaj lusterek na kierownicę gazzini (w skrócie: lusterek). Zawiera ona ważne informacje dotyczące montażu, bezpieczeństwa i rękopmi. Przed zamontowaniem lusterek należy uważnie przeczytać instrukcję użytkowania, ze szczególnym uwzględnieniem wskazówek bezpieczeństwa. Ich nieprzestrzeganie może spowodować uszkodzenie lusterka lub pojazdu wzgl. obniżenie bezpieczeństwa komunikacyjnego pojazdu i prowadzić do szkód następnych. Instrukcję należy zachować celem ewentualnego wykorzystania w przyszłości. W przypadku przekazania lusterka osobom trzecim należy koniecznie dołączyć do niego niniejszą instrukcję. Instrukcja użytkowania opiera się na normach i regulacjach obowiązujących na terenie Unii Europejskiej i odzwierciedla aktualny stan wiedzy technicznej. W pozostałych krajach należy przestrzegać również miejscowych dyrektyw i przepisów.

## 2.2 | Objaśnienie symboli

W niniejszej instrukcji stosowane są niżej opisane symbole i hasła ostrzegawcze.

 <b>OSTRZEŻENIE!</b>	Ten symbol ostrzegawczy / to hasło ostrzegawcze wskazuje na niebezpieczeństwo średniego stopnia, którego zignorowanie może prowadzić do śmierci lub poważnego zranienia.
 <b>OSTROŻNIE!</b>	Ten symbol ostrzegawczy / to hasło ostrzegawcze wskazuje na niebezpieczeństwo niskiego stopnia, którego zignorowanie może prowadzić do lekkiego lub umiarkowanego zranienia.
<b>WSKAZÓWKA!</b>	To hasło ostrzegawcze ostrzega przed możliwymi szkodami materialnymi.
	Ten symbol dostarcza przydatnych informacji dodatkowych odnośnie montażu lub użytkowania produktu.
	Ten symbol oznacza możliwość recyklingu opakowań i samego produktu.

pl

## 3 | Bezpieczeństwo

### 3.1 | Użytkowanie zgodne z przeznaczeniem

Lusterko gazzini służy do zastąpienia oryginalnego uszkodzonego lusterka lub do tuningu optycznego motocykla. Dzięki różnym adapterom znajdującym się w zestawie lusterko może zostać zamontowane na różnych motocyklach. Lusterko posiada certyfikat ECE i jest dopuszczone do stosowania w ruchu drogowym w krajach Wspólnoty Europejskiej oraz państwach uczestniczących w procedurze ECE. Aby prawidłowo i bezpiecznie korzystać z części, należy bezwzględnie przestrzegać informacji zawartych w instrukcji obsługi pojazdu oraz zaleceń jego producenta. Lusterko gazzini można stosować tylko w sposób opisany w niniejszej instrukcji. Każde inne zastosowanie uznawane jest za niezgodne z przeznaczeniem i może prowadzić do szkód materialnych. Producent lub dystrybutor nie odpowiada za szkody powstałe w wyniku niezgodnego z przeznaczeniem lub niewłaściwego użytkowania produktu.



**Niebezpieczeństwo dla dzieci i osób o obniżonej sprawności fizycznej, sensorycznej lub umysłowej (np. osób częściowo niepełnosprawnych, osób starszych o ograniczonej sprawności fizycznej i umysłowej) bądź osób dysponujących niedostatecznym doświadczeniem i wiedzą (na przykład starszych dzieci)!**

- W zakres dostawy wchodzi małe, możliwe do połknięcia części oraz materiał opakowaniowy. Elementy te należy przechowywać w miejscu niedostępnym dla dzieci, ponieważ ewentualne połknięcie grozi uduszeniem.

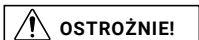

**Ryzyko odniesienia obrażeń!**

- Podczas montażu należy zapewnić stabilną pozycję pojazdu oraz dobrze oświetlone stanowisko pracy.



**Niebezpieczeństwo wypadku!**

- W celu zapewnienia bezpieczeństwa jazdy lusterko powinno zostać zamontowane na pojeździe w taki sposób, aby kierowca miał wystarczający widok ruchu drogowego za sobą.
- Lusterko musi być dokładnie zamocowane – jego odpadnięcie może narazić bezpieczeństwo innych uczestników ruchu i spowodować wypadek.

**WSKAZÓWKA!**

**Ryzyko uszkodzenia!**

- Lusterko nawet podczas pełnego skrętu kierownicy nie powinno dotykać żadnych części pojazdu (owiewki itp.) ani w jakikolwiek sposób przeszkadzać kierowcy.



## 4 | Montaż

### 4.1 | Przygotowanie

Najpierw postawić pojazd w dobrze oświetlonym miejscu na stabilnym stojaku i zdemontować istniejące lusterko. Zwrócić uwagę, czy lusterko posiada lewy gwint (np. w pojazdach Yamaha z prawej strony). Z reguły lewy gwint jest oznaczony wyżłobieniem na sześciokątnej nakrętce.

Poprzez porównanie gwintu z lusterkiem oryginalnym należy wybrać odpowiedni adapter do gwintu spośród elementów znajdujących się w zestawie z lusterkiem gazzini, a następnie wkręcić go w podstawę lusterka. Motocykle o pojemności powyżej 125 ccm innych japońskich producentów z reguły posiadają gwint o średnicy 10 mm oraz skok 1,25 (sposób zapisu: M10x1,25). W przypadku nowych motocykli BMW z krótkim gwintem średnica gwintu wynosi wprawdzie 10 mm, ale skok 1,5 mm. Dla tych wariantów przewidziane są znajdujące się w zestawie adaptory do lusterka gazzini.

### 4.2 | Mocowanie

Za pomocą klucza imbusowego (rozmiar 4) należy dokręcić adapter gwintu w lusterku. Następnie przykręcić podstawę lusterka z adapterem gwintu do tablicy rozdzielczej, wstępnie ustawić lusterko do jazdy, a następnie dokręcić lusterko do tablicy rozdzielczej za pomocą nakrętki zabezpieczającej (rozmiar klucza 16). W zależności od wersji przegubu lusterka możliwa jest ew. regulacja wysokości ramienia lusterka. Główkę lusterka ustawić na przegubie kulowym w taki sposób, aby kierowca siedzący na pojeździe miał optymalną widoczność ruchu drogowego z tyłu. W zależności od wersji ramię lusterka należy następnie dobrze dokręcić przy przegubie (klucz imbusowy rozmiar 4).

## 5 | Przechowywanie

Jeszcze niezamontowane lusterko gazzini należy przechowywać w oryginalnym opakowaniu w zamkniętym pomieszczeniu zabezpieczonym przed czynnikami atmosferycznymi i wilgocią.

## 6 | Czyszczenie i pielęgnacja

Do czyszczenia lusterka gazzini używać ciepłego ługu mydlarskiego lub preparatu do czyszczenia motocykli oraz miękkiej ściereczki. W żadnym wypadku nie używać środków czyszczących, które mogą uszkodzić aluminium lub tworzywo sztuczne. Następnie zabezpieczyć powierzchnię, szkło lusterka oraz elementy z tworzywa sztucznego przed warunkami atmosferycznymi za pomocą wosku polerskiego.

## 7 | Rękojmia

Niniejszy produkt jest objęty ustawową dwuletnią rękojmią. Okres rękojmi rozpoczyna swój bieg z dniem zakupu. Rękojmia nie obejmuje produktów noszących ślady użytkowania, użytkowanych niezgodnie z przeznaczeniem oraz szkód będących skutkiem wypadku, manipulacji lub samowolnych napraw wykonywanych przez nieupoważnione serwisy lub osoby.

## 8 | Utylizacja



Materiał opakowaniowy oraz sam produkt należy utylizować zgodnie z miejscowymi przepisami.

## 9 | Kontakt

W przypadku pytań dotyczących produktu oraz/lub niniejszej instrukcji, przed pierwszym użyciem produktu prosimy o kontakt z naszym Działem Obsługi Klienta, e-mail: [service@louis.eu](mailto:service@louis.eu). Sprawnie poinstruujemy Państwa w zakresie dalszych czynności. W ten sposób możemy wspólnie zapewnić prawidłowe użytkowanie produktu.

Wyprodukowano na Tajwanie



# gazzini

---

Exklusiv-Vertrieb:

Detlev Louis Motorrad-Vertriebsgesellschaft mbH  
Rungedamm 35 · 21035 Hamburg · Germany

Tel.: 00 49 (0) 40 - 734 193 60 · [www.louis.de](http://www.louis.de) · [service@louis.de](mailto:service@louis.de)

Detlev Louis AG · Oberfeld 15 · 6037 Root LU · Switzerland

Tel.: 00 41 (0) 41 - 455 42 90 · [service@louis-moto.ch](mailto:service@louis-moto.ch)

ANL-10039180-84-01-2006